

AZ ÁLLAPOTRAJZOK

és a szakképzési szükségletekrol felállított diagnózisok európai szintézise Romániára, Bulgáriára és Magyarországra vonatkozóan

A dokumentum száma: **2_EU_hu**

A GYERMEKVÉDELMI GONDOSKODÁSRA SZORULÓ GYERMEKEK SZOCIÁLIS ÉS NEVELÉSI ELLÁTÁSÁRÓL ÉS A NEVELŐSZÜLŐK SZAKKÉPZÉSI SZÜKSÉGLETEIRŐL BULGÁRIÁBAN, MAGYARORSZÁGON ÉS ROMÁNIÁBAN KÉSZÍTETT ÁLLAPOTRAJZOK ÉS DIAGNÓZISOK EURÓPAI SZINTÉZISE

A dokumentumot készítette: GRETA NORD ISERE

2_EU_fr

TARTALOMJEGYZÉK

ELSŐ FEJEZET: BEVEZETÉS.....	5
1. AZ AFUE PROJEKT BEMUTATÁSA	8
1.1 Háttér.....	8
1.2 Célkitűzések	9
1.3 A célcsoportok és hatások.....	9
1.4 Hatás	10
1.5 A partnerség és a szerepek felosztása a projektben részt vevő partnerek között	10
2. AZ AFUE PROJEKT ÁLTALÁNOS MÓDSZERTANA:	12
2.1 Módszertani alapok.....	12
2.2 Kompetencia alapú megközelítés (APC) és projekt fő irányvonala.....	13
3. A PROJEKT EREDMÉNYEI.....	15
4. A GYERMEKVÉDELMI GONDOSKODÁSRA SZORULÓ GYERMEKEK SZOCIÁLIS ÉS NEVELÉSI ELLÁTÁSÁRÓL ÉS A NEVELŐSZÜLŐK SZAKKÉPZÉSI SZÜKSÉGLETEIRŐL BULGÁRIÁBAN, MAGYARORSZÁGON ÉS ROMÁNIÁBAN KÉSZÍTETT ÁLLAPOTRAJZOK ÉS DIAGNÓZISOK EURÓPAI SZINTÉZISÉNEK MÓDSZERTANA.....	17
MÁSODIK FEJEZET: MUNKA MÓDSZERTAN	19
1. A MUNKA MEGSZERVEZÉSE A DOKUMENTUMOK KIDOLGOZÁSÁHOZ	22
1.1 Munkacsoportok bemutatása	22
1.2 A bevont partnerek kompetenciái. Támogató csoport összetétele és képvisellete	27
1.3. A célcsoportokra irányuló információgyűjtés folyamatának nehézségei és ellentmondásai	28
2. INFORMÁCIÓFORRÁSOK ÉS INFORMÁCIÓGYŰJTÉSHEZ HASZNÁLT ESZKÖZÖK	30
2.1. Dokumentumelemzése (feltáró kutatás).	30
2.2. Interjúk.....	31
2.3. Kérdőíveken alapuló felmérés	31
3. KUTATÁS CÉLCSOPORTJAI	33
3.1. Szervezetek és intézmények	33
3.2. Egyének: szakemberek (szociális munkások, nevelőszülők, képzők, egyéb szakmabeliek; gondozottak (szociálisan hátrányos helyzetű gyermekek).	34
4. KUTATÁS REPREZENTATÍV JELLEGE	35
4.1. A reprezentatív jelleg helytállósága és korlátai	35
4.2. Szakaszok	37
4.3. Kutatási terület.....	38
4.4. Országos minta leírása.....	38
HARMADIK FEJEZET: EREDMÉNYEK	42
1. FOGALMAK MEGKÖZELÍTÉSE	44
1.1 Elhagyás.....	44
1.2 Segítő kapcsolat.....	45
1.3 Szociális ellátás gyermekkorban.....	45
1.4 Nevelőszülői ellátás	46
1.5 Szociálisan hátrányos helyzetű, veszélyeztetett vagy sebezhető gyermekek.....	47
2. JOGI KERETEK	48
2.1 Gyermekvédelem nemzeti jogi szabályozása.....	48
2.2. Decentralizációra vonatkozó rendelkezések.....	48

2.3. Családok és kiskorúak jogai és kötelezettségei.....	49
3. POLITIKAI KERET	51
3.1. Irányok, döntési és finanszírozási szintek.....	51
3.2. Szereplők : szerepek, feladatok, eljárások	52
3.2. Finanszírozás : mennyiségi adatok.....	53
4. CÉLCSOPORTOK MENNYISÉGI/STATISZTIKAI ÉS MINŐSÉGI LEÍRÁSA.....	55
4.1. Számadatok és statisztikai adatok a célcsoportokra vonatkozóan	55
4.2. Szociálisan hátrányos helyzetű, veszélyeztetett és sebezhető gyermekeknél tapasztalt problémák.....	56
5. ÁLLAMI ELLÁTÁSI MÓDOK LEÍRÁSA.....	58
5.1. Befogadás és kísérés folyamata a nemzeti intézményekben	58
5.2. Intézmények típusai (számuk, földrajzi eloszlásuk, profiljuk, speciális feladatuk, státuszuk)	58
5.3. Családba fogadás megszervezése.....	59
5.4. Példa a helyi/országos intézményi típusokra.....	60
6. CÉLCSOPORTOK ELLÁTÁSÁHOZ KAPCSOLÓDÓ SZAKMÁK TÍPUSAI A SEGÍTŐ KAPCSOLATBAN.....	62
6.1. Szakemberek.....	62
6.2. Szakmák.....	63
6.3. A francia nevelőszülői szakmához legközelebb álló szakma / foglalkozás / állás	63
6.4. Képzési kínálat	64
7. KÉPZÉSI SZÜKSÉGLETEK FELMÉRÉSE A SZOCIÁLISAN HÁTRÁNYOS GYERMEKEK ELLÁTÁSÁRA VONATKOZÓAN	66
7.1. Az ország legfőbb hiányosságai a projekt problematikájára vonatkozóan..	66
7.2. Képzés és szakmai továbbképzés: lehetséges beavatkozások a problémák megoldására	67
ÖSSZEGZÉS.....	70
BIBLIOGRÁFIA.....	74
MELLÉKLET	80
A KÉPZÉSTERVEZÉS SZAKKIFEJEZÉSEINEK JEGYZÉKE AZ AFUE PROJEKTBEN.....	82



ELSŐ FEJEZET
BEVEZETÉS

Ez a dokumentum 2010 szeptember és 2011 március között készült el egy olyan összefoglaló dokumentum formájában, amely tartalmazza a partnereknek kiadott munkákról készült dokumentációkat. Módosításokat eszközöltünk benne a 2011. év első féléve folyamán, figyelembe véve a dokumentumot olvasók megjegyzéseit, de azt is, hogy a módosítások megfeleljenek az eredeti dokumentumnak is.

A dokumentum a Leonardo da Vinci projekt részét képezi, amelynek célja, hogy európai szinten létrehozzanak egy harmonizált gyakorlatot a hátrányos helyzetű gyermekek ellátásában, illetve összhangba hozzák a szakemberek képzésének tartalmát. Ez gyakorlatilag a francia nevelőszülői végzettség kompetenciáinak transzferét tartalmazó projekt első dokumentuma, és a projekt keretében elvégzett munkák első fázisának összegzését tartalmazza.

A dokumentum elkészítésébe bevont országok a következők: Bulgária, Románia, Magyarország és Franciaország.

A három állapotrajzon és a szakemberek szükségleteinek diagnosztikáján alapul, amelyeket a bolgár, a román és a magyar partnerek készítettek el, illetve alapját képezik még a jelenlegi francia helyzet elemei is.

Ez a dokumentum egyáltalán nem helyettesíti a különböző állapotrajzokat, amelyeket az egyes országokban készítettek el, és amelyek célja az volt, hogy a többi partner elolvassa és megismerje a többi ország helyzetét.



Az AFUE projekt bemutatása

1.1 Háttér

Az Egyesült Nemzetek gyermekek jogairól szóló egyezménye, a gyermekvédelem alapszövegeként, elismeri, hogy a gyermekeknek joguk van a saját családjukban való életre. A gyermekek intézetben való elhelyezése csak legvégső megoldásként merülhet fel, szükség esetén. Ennek ellenére, bizonyos európai tagállammá vált országokban, a gyermekek szociális kirekesztettsége, akár fogyatékoságukból, elhagyottságukból vagy szélesebb értelemben érzelmi vagy szociális hiányukból adódóan, intézetben való elhelyezésük túlságosan gyakran jelentette az egyetlen javasolt alternatívát.

Ez a gyakorlat a gazdasági és kulturális nyomás ellenére tovább él. Az Európa Tanács 2003. március 5-i parlamenti ülése jelentésének előírásai az elhagyott gyermekek sorsának javítására vonatkozóan az adott országokat a következőkre kéri fel:

- az intézményi rendszer csökkentését és a gyermek családi kapcsolatainak helyreállítását célzó tevékeny politika kialakítására, az intézményesítéssel szemben egyéb megoldások fejlesztésével, melyek a gyermek saját családjához való visszatérését, nevelőszülőknél vagy családi otthonokban való elhelyezését, napközi otthonok létrehozását helyezik előtérbe
- folyamatosan javítani az állásban lévő személyzet képzési szintjén, amennyiben szükséges külföldi partnerek segítségével.

Közép-Kelet Európa, körülbelül 20 éve, jelentős politikai, gazdasági és társadalmi változásokon ment keresztül, melyek alapján változtatták meg a lakosság bevételeinek eloszlását. Ez a változás azonnal érzékelhető volt egyes lakossági rétegek, és különösen a leggyengébbek: serdülő gyermekek és idősek szociális védelmének gyengülésében.

Bulgáriában az állami hatalmak intézményesítették az elhagyott gyermekek elhelyezési gyakorlatát, melynek jelentős hatásai voltak különösen a szakképzett személyzet felvételét illetően - számuk jóval az alatti, mely a gyermekek különleges szükségleteinek kielégítésére elegendő lenne. A bolgár hatóságok felmérték a helyzet jelentőségét, és kijelentették, hogy a gyermekek intézményi rendszerből való kiemelése elsődleges kérdés, és a gondozásba vételre vonatkozó alternatív megoldások bevezetése szükségessé vált, nevezetesen napközi otthonok létrehozásával.

Romániában a 60-as években bekövetkező születési arány jelentős visszaesése után, a kormány a születések számát növelő politikát vezetett be, lehetővé téve a családok számára a gyermek intézetben való elhelyezését állami költségen. (3/1970. törvény az elhagyott gyermekek árvaházakban való elhelyezéséről.) A létező törvények megreformálását célzó politikai akarat lehetővé tette az elhagyott gyermekek intézetben való elhelyezéséről szóló törvény 1997-es eltörlését.

Eközben Franciaországban, a nevelőszülő állami diploma (DE AF) létrehozása új jogi státusszal ruházta fel a nevelőszülőket: javít a gondozásba vétel minőségén, bővítve a

képesítés megszerzéséhez szükséges előzetes feltételeket, valamint a kötelező képzés tananyagát, és biztonságossá teszi e szakemberek státuszát. A törvény teljes egészében 2007. január 1-jén lépett hatályba. Célja, hogy lehetővé tegye a szakdiploma megszerzését azon nevelőszülők számára, akik a szociális és családi ellátás törvénykönyvének 421. Törvény 15. cikkében megjelölt kötelező képzést elvégezték. A Franciaországban dolgozó 46 800 hivatalos nevelőszülő közel 65 000 gyermeket fogad (vagyis átlagban 1,7 gyermek minden nevelőszülői családnál), 10-ből 9 bírósági döntés következtében. Az állami nevelőszülő diploma igazolja a szükséges kompetenciákat kiskorúak vagy fiatal nagykorúak saját otthonban, a saját családi közösségben való állandó befogadásához, a gyermeknek nyújtott szociális segítség vagy bírósági gyermekelhelyezés keretében. Az állami nevelőszülő diploma megszerzését előkészítő képzés szakmai referenciagyűjteményre épül (a szakma / beavatkozási terület meghatározása, funkciók / tevékenységek referenciái valamint kompetenciákra vonatkozó referencia gyűjtemény), ami egyszerre adja meg a képzés valamint a kompetenciák megszerzését igazoló képesítés rendszerét.

1.2 Célkitűzések

Az ASSISTANT FAMILIAL – AFUE francia képesítés transzferére irányuló projekt célja szakemberek képzése a családba való befogadás területén, 3 országban (Bulgária, Magyarország és Románia), a francia „assistant familial” (nevelőszülő) képzés módzatainak átültetésével.

Az AFUE projekt beindítása lehetővé teszi a szociális szféra szereplőinek szakmai továbbképzését. A nevelőszülők így képzettebbek, hatékonyabbak lesznek, nagyobb szakértelemmel fognak rendelkezni és jobban tudnak majd kezelni valamennyi felmerülő helyzetet. Kapcsolatteremtő készségük és szakértelmük a gyakorlatban a kommunikáció, a fogadás és a kíséret gyakorlásával, a különböző helyzetekben és sürgősségi esetekben való reagálási képességeik (megfigyelés, elemzés, cselekvés) növelésével, a mindennapi élethez kapcsolódó szakmai ismereteik (higiénia, komfort, biztonság, rendtartás, táplálkozás...), valamint általános tudományos ismereteik (pszichológia, pedagógia) bővülésével kerül megerősítésre. A képzőintézmények megújított, az adott országhoz igazított, megfelelő és elismert képzési kínálattal rendelkeznek majd a 4 európai országban (Bulgária, Románia, Magyarország, Franciaország).

A projekt ezúton támogatja egy olyan képzési rendszer kidolgozását, mely közös európai módszerek beillesztésével segíti a kompetenciák átláthatóságát és elismerését. A projekt által kidolgozott eljárás bevezeti a kompetencia alapú képesítés fogalmát a nevelőszülő szakmát érintő szakmai tevékenységekre vonatkozóan.

1.3 A célcsoportok és hatások.

A diploma transzfer által érintett célcsoportok a következők:

- három partner országban – Bulgária, Románia és Magyarország – tevékenykedő nevelőszülők, akiknek jelentős szakmai fejlődésre van szükségük.
- A képzőintézmények képzési szakemberei, akik gyakorlata országonként különböző, és akiknek nem minden esetben áll megfelelő pedagógiai forrás a rendelkezésükre.
- Tágabb értelemben a szociális és a gyermekgondozási szférában dolgozók.

A végső célcsoport természetesen azon szociálisan hátrányos helyzetű gyermekek összessége, akik számára a projekt megvalósítása lehetővé teszi majd, hogy jobb körülmények közé kerüljenek és újraalkossák a fejlődésük számára oly fontos társadalmi köteléket.

1.4 Hatás

Hatás a szociális munkásokra:

Ami a „terepen” dolgozókat, vagyis a szociális munkásokat illeti, képzettebbek, hatékonyabbak lesznek, nagyobb szakértelemmel fognak rendelkezni, és jobban tudják majd kezelni az összes felmerülő sürgős esetet.

Ez az alábbi területek fejlődésével jár:

- a foglalkoztatás, a kommunikáció, a fogadás és a kíséret gyakorlatában jelentkező kapcsolatteremtő készség és szakértelem
- a különféle és sürgős helyzetekkel szembeni reagálás (megfigyelés, elemzés, cselekvés)
- a „segítő” csapat tagjaival való kommunikációs képességek a fizikai és lelki állapotra vonatkozóan
- a mindennapi élethez kapcsolódó (higiénia, komfort, biztonság, rendtartás, táplálkozás...), valamint a szakintézmények működésére vonatkozó szakmai ismeretek
- általános tudományos ismeretek (pszichológia, pediátria) a szakorvosokkal való vegyes csapatokban való hatékony együttműködésért
- tanulási módszerek és gondolkodási folyamatok elsajátítása

A képzőintézményekre gyakorolt hatás:

A képzőintézmények lesznek a direkt felhasználók, figyelembe véve szükségleteiket és az ágazatot érintő képzések aktuális hiányát. A munkálatokban részt vevő előíró és finanszírozó intézmények minden országban élvezik a kínálatban való részvétel örökös lehetőségét.

A szakképzési kínálatra és a képesítések átláthatóságára tett hatás: a képzőintézmények megújult, az adott országhoz igazított, megfelelő és elismert képzési kínálattal rendelkeznek majd a 4 európai országban (Bulgária, Románia, Magyarország és Franciaország).

1.5 A partnerség és a szerepek felosztása a projektben részt vevő partnerek között

A projekt céljai, az elérésükért beindított tevékenységek típusai, a támogató partnerek és intézmények száma és összetettsége jól felépített szervezést és szigorú irányítást igényel.

Erről a partnerek közös gondolkodást követően felállítottak egy működési rendet.

A partnerség a négy országban (Bulgária, Franciaország, Magyarország és Románia) 11 szervezetből áll. Ezek alap-és továbbképzési központok, tanácsadó irodák, egyetemek, egyesületek, nemzeti ügynökségek.

A projekt céljai, az elérésükért beindított tevékenységek típusai, az érintett szektorok, a felhasználók és a résztvevők sokszínűsége, a támogató partnerek és intézmények száma és összetettsége jól felépített szervezést és szigorú irányítást igényel, amit a projekttel kapcsolatban át kell gondolni.

Erről a partnerek közös gondolkodást követően felállították az alábbi működési rendet:

- „Projektvezető” intézmény kiválasztása, mely a projekt tudományos, adminisztratív és pénzügyi promóciójáért és irányításáért felel: P0: Szófiai Egyetem (Bulgária)
- „Általános koordináló” szervezet kiválasztása, mely a projekt általános koordinálásáért felelős a projektvezetőt segítő különböző partnerek között: P4: GIP FIPAG (Franciaország)
- Egy „kapcsolattartó” intézmény kiválasztása minden országban (Görögországon kívül), amely az általános koordináló szervezetet segíti. Feladata lesz a projekt teljes időtartama alatt saját országában a célok megvalósításáért beindított tevékenységek koordinálása. P5: GRETA NORD ISERE - Franciaország, P2: SAPI - Bulgária, P10: PARTENER Egyesület - Románia, P7: Pécsi Tudományegyetem - Magyarország
- „Állandó külső ellenőrző” intézmény kiválasztása a projekt működési módjára, a használt metodológiára, a kapott eredményekre vonatkozóan, különösen a kidolgozott anyagokat és kiértékelésüket illetően. A választás a GRETA VIVARAIS PROVENCE intézményre esett. A projekt teljes időtartama alatt ő tölti be a minőség ellenőr szerepét.
- Szakértő intézmények kiválasztása, melyek a kutatási és kidolgozási munkákért felelnek minden egyes ország kapcsolattartójával közvetlen együttműködésben

A projekt partneri hálózatát az alábbi szervezetek alkotják:

BULGÁRIA:

- Szófiai St Kliment d'Ohrid Egyetem (a projekt elindítója)
- Szociális tevékenységek és gyakorlatok intézménye (SAPI)
- Országos szakoktatási és szakképzési ügynökség (NAVET)

FRANCIAORSZÁG:

- Szakképzés és szakmai beilleszkedés közhasznú társulás – Grenoble-i Akadémia (GIPFIPAG)
- Greta Nord Isère – Továbbképzési központ,
- Greta VIVARAIS PROVENCE (Kiértékelő).

MAGYARORSZÁG:

- Pécsi Tudományegyetem

ROMÁNIA:

- Alexandru Ioan Cuza Egyetem - Iasi
- Megyei gyermekjogvédő igazgatóság - Iasi
- PARTENER Egyesület – Iasi helyi fejlődésére alakult kezdeményező csoport



Az AFUE projekt általános módszertana

2.1 Módszertani alapok

A FRANCIA NEVELŐSZÜLŐ végzettség transzferje több transzfer tapust foglal magába :

- **Földrajzi átültethetőség** : A Franciaországban létező „assistant familial” (nevelőszülő) képzés transzferéről van szó három partner országba (Bulgária, Románia, Magyarország), figyelembe véve a kulturális és egyéb sajátosságokat, hogy elérhető legyen az európai politikának megfelelő, a négy európai országban létező gyakorlatok harmonizálása. A transzfer magában foglalja a francia tapasztalat eredményének, a francia nevelőszülő diplomának rendelkezésre bocsátását a román, bolgár és magyar partnerek részére. A román, magyar és bolgár partnerek átvehetik ennek a diplomának és részeinek egészét vagy egy részét azon kihívások függvényében, amelyekkel szembesülnek, illetve a vonatkozó jogi keretek szerint. A projektben foglal különböző tevékenységek lehetővé teszik az átvett részek adaptálását, hogy teljes egységet alkossanak, figyelembe véve a három ország háttérének specifikumait.
- **Módszertani átültethetőség** : E transzfer projekt alkalmából felmerül annak kérdése is, hogy az európai partnerek között megosztásra kerüljön egy közös, ugyanazon a megközelítésen, vagyis „a kompetencia alapú megközelítésen” (APC) alapuló pedagógiai kultúra. E közös pedagógiai kultúra, amit az európai közösség képzések területén végzett munkái ösztönöznek, a képzés és a foglalkoztatottság közötti lehető legnagyobb összhang megtalálására támaszkodik. Az APC fokozatosan épült fel egy metodológia köré, ami a gazdaság szükségleteiből kiindulva építi fel a képzési eszközöket, hogy azok megfeleljenek az említett szükségleteknek. A folyamat a következő: SZAKMAI TEVÉKENYSÉGEK – ELŐIRT KOMPETENCIÁK – A KÉPZÉS TARTALMA – KÉPESITÉS. A projekt lehetővé teszi minden partner számára, nevezetesen a Közép-Kelet Európai partnerek számára, hogy a képzés célkitűzéseire vonatkozó elképzelést átvegyék.
- **Ágazati átültethetőség**: A projekt egyik tevékenysége abban áll, hogy a diagnózis felállításának fázisában, felmérje a partner országokban meglévő, a személyek védelmére vonatkozó különböző törvényhozói és jogi kereteket. Az elhagyás és a szociális veszélyeztetettség problematikájához kötődő tanulmány és megállapítások más szektorokban is terjeszthetők lehetnek: jog, igazságszolgáltatás, megelőzés, mediáció. Elképzelhető a transzfer az egészségügyi terület számos szakmája irányába, ahol rendkívüli módon jelen van a segítő kapcsolat – egyébként a kompetenciák kidolgozása (modulrendszer) és a projekt globális kidolgozása átültethető minden más szektorra.

A transzfer megvalósításához szükségesnek bizonyult:

- A segítő kapcsolat fejlődését gátló akadályok beazonosítása a különböző országokban
- Alkalmazni és átültetni a képzés kialakítását, hogy megfelelő eszközök álljanak a képző intézmények és munkáltató/továbbképző típusú intézmények rendelkezésére a segítő kapcsolattal megbízott szociális munkások szakmai fejlődése érdekében.
- Népszerűsíteni egy megfelelő, megújított képzési kínálatot, mely a segítő kapcsolat fejlesztési eszközeként integrálja a célcsoport sajátosságait a nemzeti és európai szolidaritási politikák szolgálatában.
- Részletesebben meghatározni a családba fogadáshoz kötődő problematikák fogalmi hátterét, jobban beazonosítani a résztvevőket.
- Összhangba hozni a meglévő ismereteket és megkönnyíteni a problémamegoldást ezen a területen.

2.2 Kompetencia alapú megközelítés (APC) és projekt fő irányvonala

A képzők fokozatosan kifejlesztettek egy megközelítést arra, hogy „úgy gondoljanak a képzésre, mint egy gazdasági teljesítmény mozgatórugójára”: ez a Kompetencia alapú megközelítés.

A Kompetencia Alapú Megközelítés egy olyan megközelítés, látásmód, vezérfonal, amely értelmet ad a képzés elvégzésének. Ez az irányvonal az aktuális szakmai tevékenységek egymáshoz illesztését foglalja magába, hogy egy adott végzettséget nyújtson, és az ehhez a munkához szükséges tananyagok megszerzését, azaz olyan képzési ismeretek megszerzését biztosítja, amelyek valódi munkahelyekké alakulnak át.

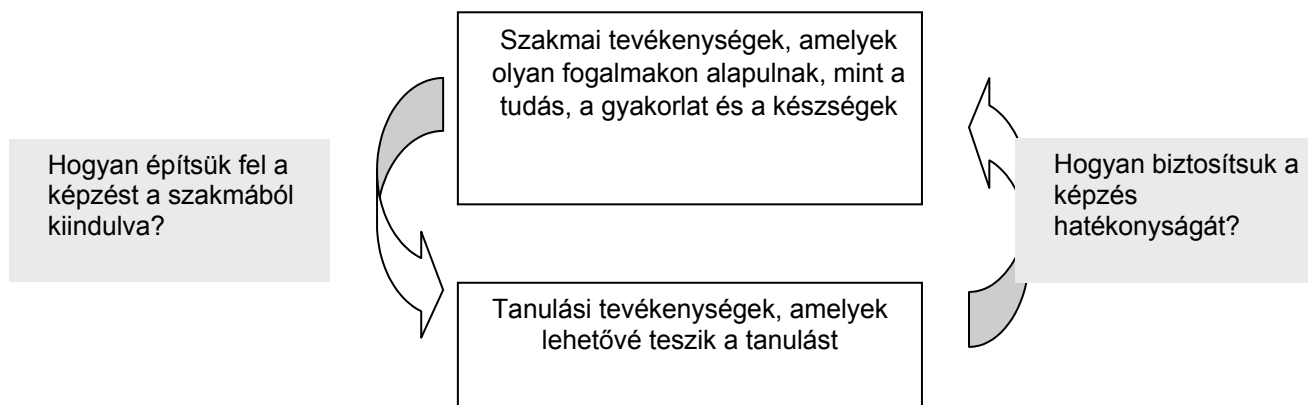

Ez a vezérfonal, a kompetencia alapú megközelítés a képzők kompetenciáinak új területét hozta létre, a **képzés megtervezést**.

A képzés megtervezésének meghatározása, amit a projektben megfogalmaztunk, a következő:

« Képzés folyamán alkalmazott tervezési módszerek együttese ». Az elemzés tárgya mindig egy szervezet, egy szolgálat. A képzés megtervezése tehát módszerek, eszközök, eljárások együttese, amely az alábbiakat tartalmazza :

- Emberi erőforrás problémájának elemzése egy munkaszervezeten belül
- Ennek a problémának lefordítása képzési szükségletre

- Azoknak a feltételeknek a meghatározása, amelyek között a képzés választ ad a szükségletekre
- Annak értékelése, hogy az eljárás hatással van-e a problémára
- Esetleges korrigálások bevitele. »

A transzfer keretén belül külön hangsúlyt helyeznek a képzés tervezési módszertanra, a kompetencia alapú képzés alkalmazásával.

Azoknak az eredményeknek az összessége, amelyek a módszertani választás tárgyát képezték, a következőkből áll:

- Állapotrajzok létrehozásának módszertana a 3 országban
- Feladatprofil kidolgozásának módszertana
- Képzési rendelet pozícionálásának módszertana a szakmai képesítések európai keretében



A projekt eredményei

Az eredmények listája elérhető a www.projetafue.eu oldalon. A projekt eredményeinek a listája a következő:

No.	Az eredmény címe	Kódja
1	Állapotrajz a szociálisan hátrányos helyzetű gyermekek szociális és nevelési gondozásba vételének módozatairól, valamint diagnózis a szakképzési szükségletekről Bulgáriában	1_BG_fr 1_BG_bg
	Állapotrajz a szociálisan hátrányos helyzetű gyermekek szociális és nevelési gondozásba vételének módozatairól, valamint diagnózis a szakképzési szükségletekről Magyarországon	1_HU_fr 1_HU_hu
	Állapotrajz a szociálisan hátrányos helyzetű gyermekek szociális és nevelési gondozásba vételének módozatairól, valamint diagnózis a szakképzési szükségletekről Romániában	1_RO_fr 1_RO_ro
2	Az állapotrajzok és a szakképzési szükségletekről felállított diagnózisok európai szintézise Romániára, Bulgáriára és Magyarországra vonatkozóan	2_EU_fr 2_EU_bg 2_EU_hu 2_EU_ro
3	A francia „assistant familial” cím átültethetőségének feltételeiről készített tanulmány a Bulgáriára, Magyarországra, Romániára vonatkozó állapotrajzok és szakképzési szükségletekről felállított diagnózisok alapján	3_EU_fr 3_EU_bg 3_EU_hu 3_EU_ro
4.1	A családba fogadás szakembereire vonatkozó szakmai feladatprofil Bulgáriában.	4.1_BG_fr 4.1_BG_bg
	A családba fogadás szakembereire vonatkozó szakmai feladatprofil Magyarországon.	4.1_HU_fr 4.1_HU_hu
	A családba fogadás szakembereire vonatkozó szakmai feladatprofil Romániában.	4.1_RO_fr 4.1_RO_ro
4.2	A családba fogadás szakembereire vonatkozó szakmai feladatprofil európai szintézise Bulgáriára, Magyarországra és Romániára vonatkozóan.	4.2_EU_fr 4.2_EU_bg 4.2_EU_hu 4.2_EU_ro
5.1	A családba fogadás szakembere képzéseinek tulajdonságprofilja Bulgáriára vonatkozóan (képesítési referenciagyűjtemény/tulajdonságprofil, modulrendszerű európai képzési program)	5.1_BG_fr 5.1_BG_bg
	A családba fogadás szakembere képzéseinek tulajdonságprofilja Magyarországra, vonatkozóan (képesítési referenciagyűjtemény/tulajdonságprofil, modulrendszerű európai képzési program)	5.1_HU_fr 5.1_HU_hu
	A családba fogadás szakembere képzéseinek tulajdonságprofilja Romániára, vonatkozóan (képesítési referenciagyűjtemény/tulajdonságprofil, modulrendszerű európai képzési program)	5.1_RO_fr 5.1_RO_ro
5.2	A családba fogadás szakember képzési tulajdonságprofiljainak európai szintézise Bulgáriára, Magyarországra, Romániára vonatkozóan	5.2_EU_fr 5.2_EU_bg

	(képesítési követelmények, modulrendszerű képzési kínálat)	5.2_EU_hu 5.2_EU_ro
6	Pedagógiai eszközök gyűjteménye Bulgáriában, Magyarországon, Franciaországban és Romániában a családba fogadás/nevelőszülő szakember képzéséhez	6_EU_fr 6_EU_bg 6_EU_hu 6_EU_ro
7	Képzők képzése európai program a létrehozott források és anyagok transzferéhez	7_EU_fr 7_EU_bg 7_EU_hu 7_EU_ro
8	Honlap	www.projetafue.eu
9	CD ROM „Családba fogadás Európában”	



A GYERMEKVÉDELMI

GONDOSKODÁSRA SZORULÓ GYERMEKEK SZOCIÁLIS ÉS NEVELÉSI ELLÁTÁSÁRÓL ÉS A NEVELŐSZÜLŐK SZAKKÉPZÉSI SZÜKSÉGLETEIRŐL BULGÁRIÁBAN, MAGYARORSZÁGON ÉS ROMÁNIÁBAN KÉSZÍTETT ÁLLAPOTRAJZOK ÉS DIAGNÓZISOK EURÓPAI SZINTÉZISÉNEK MÓDSZERTANA

Valamely szakképesítés transzferéhez elengedhetetlen hogy a koncepció kidolgozói elhelyezzék oktatásszervező munkájukat egy társadalom-gazdaságtani valóságban. Ez a valóság különböző formát ölthet az országok szerint, ahol az átültetés történik a különféle gazdasági faktorok különböző fejlettsége miatt. Így a transzfer nem egy változhatatlan valóságba záródik, hanem számot vet minden ország lehetséges fejlődésével.

Az AFUE projekt problematikája komplex. Nem csak a gyermekvédelem fejlődésére válaszol, hanem a nevelőszülői szakmáéra is. Ezen felül a politikai és gazdasági változások Bulgáriában, Magyarországon és Romániában sajátos társadalmi-gazdasági összefüggéseikben sajátos paramétereket és kényszereket eredményezhetnek.

A projekt megvalósítása érdekében három reprezentatív állapotrajzot dolgoztak ki a partner országok Bulgáriában, Magyarországon és Romániában a gyermekvédelem módozatairól és a nevelőszülők képzési szükségleteiről.

Mindhárom ország azonos módszertant alkalmazott a tanulmány kidolgozásához:

- A vizsgálat hatályának meghatározása
- Munkacsoport létrehozása
- Vizsgálatok lefolytatása
- A begyűjtött adatok összefoglaló feldolgozása.

Mindegyik tanulmány egyrészt egy dokumentumvizsgálaton, másrészt empirikus vizsgálatokon nyugszik szakemberek és a gyermekvédelmi szakértők, valamint a kedvezményezettek (gondozásba vett gyermekek) körében.

A kutatások eredményeit országonként összesítették, majd a minősített európai szintézis megalkotása következett.

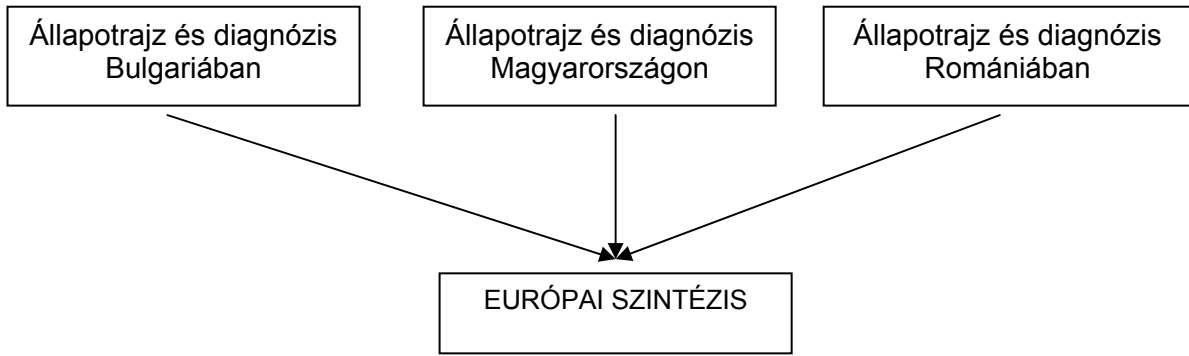



MÁSODIK FEJEZET
MUNKA
MÓDSZERTAN

A gyermekvédelmi gondoskodásra szoruló gyermekek szociális és nevelési gondozásba vételének módzataira vonatkozó állapotrajz, valamint a szakmai fejlesztési szükségletekről szóló diagnózis kidolgozásához a részt vevő országokat számos szakértő segítette különböző minisztériumoktól, intézményektől, akkreditált szervezetektől, ahogy számos, a szakterületen dolgozó szakember is.



A munka megszervezése a

dokumentumok kidolgozásához

1.1 Munkacsoportok bemutatása

Bulgáriában a projekten dolgozó csapat az alábbi szakemberekből áll:

- A Szófiai Egyetem részéről – MdC dr.Neli Petrova-Dimitrova, dr.Stefan Semkov tanársegéd, dr.Marina Pironkova tanársegéd, Kristina Otsetova tanársegéd, pedagógia és szociális ügyek hallgatók (interjúk, kérdőívek).
- A szociális tevékenységek és gyakorlatok intézmény részéről – dr.Nadiya Stoykova – az Intézmény igazgatója, szociálpedagógia doktora, Biliyana Koycheva – a SAPI közsegélyezési központ igazgatója, Yanitsa Nedelcheva – szakértő, Nadezhda Deneva – szakértő és felmérés vezető.
- Az országos oktatási és továbbképzési ügynökség részéről – Penka Nikolova – állami szakértő.
- Az állami gyermekvédelmi ügynökség részéről – Darinka Yankova – főtitkár, Tsveta Antonova – az „állampolitika a gyermekekért” igazgatóság vezetője, Tsvetelin Kanev – szakértő.

Romániában a jelen dokumentum kidolgozása több szervezet és/vagy személy közreműködésével és tanácsadásával jött létre:

- A Iasi Al.I. Cuza Egyetemet e dokumentum kidolgozásában dr. Contiu SOITU docens és TOTH Stefania doktorandusz képviselte.
- A Iasi Szociális segítségnyújtás és gyermekvédelem főigazgatóságát (DGASPC) e munka kidolgozásában annak vezérigazgatója – ing. Florin ION, a gyermek-és családsegítő részleg vezérigazgató helyettese – jogász Niculina KARACSONY és Anghelina ENACHE – hivatásos és egyéb gyermekgondozók dokumentációs és tanácsadó központjának koordinátora képviselte.
- A PARTENER egyesületet – a Iasi Területi fejlesztéseket kezdeményező társulást e dokumentum kidolgozásában Catalin ILASCU, szakképzési szakértő és Alina CIORNEI, továbbképzési tanácsadó képviselte.
- Időszakos egyeztetésekre került sor a szociális segítségnyújtás és gyermekvédelem egyéb megyei igazgatóságai valamint egyéb képzési rendszerek vagy képesítő központok (Országos Felnőttképzési Tanács) képviselőivel

A romániai támogató / kidolgozó csoport tagjait az alábbi táblázat tartalmazza:

N.	NÉV	SZERVEZET	BEOSZTÁS	ELÉRHETŐSÉG
1	Niculina KARACSONY	Szociális támogatás és gyermekvédelmi főigazgatóság – lasi	Vezérigazgató helyettes	Tel 0040232474800 Fax 0040232279654
2	Angelina ENACHE	Szociális támogatás és gyermekvédelmi főigazgatóság – lasi	Gyermekgondó zó asszisztensek tanácsadó központjának koordinátora	Tel 0040232474800 Fax 0040232279654 Mobil 0040740316166
3	Liliana MIHALCEA	Szociális támogatás és gyermekvédelmi főigazgatóság – lasi	A gyermekgondó zók tevékenységét koordináló szolgálat	Tel 0040232474800 Fax 0040232279654
4	Catalin ILASCU	PARTENER Egyesület – lasi helyi fejlődését kezdemenyező csoportosulás	Elnök, szakképzési szakértő	Tel. 0040232217884 Fax 0040232270502 Mobil 0040722586225 e-mail : catalin@asociatia- partener.ro
5	Alina CIORNEI	PARTENER Egyesület – lasi helyi fejlődését kezdemenyező csoportosulás	Továbbképzési tanácsadó	Tel. 0040232217884 Fax 0040232270502 e-mail : secretariat@asociati a-partener.ro
6	Monica MORCOV	PARTENER Egyesület – lasi helyi fejlődését kezdemenyező csoportosulás	titkár	Tel. 0040232217884 Fax 0040232270502 e-mail : secretariat@asociati a-partener.ro
7	Conțiu Tiberiu ȘOITU	„Al.I. Cuza” Egyetem - lasi	Egyetemi docens	Tel. 0040232201372 Fax 0040232201154 e-mail : soitucontiu@yahoo.c

				om
8	Adrian NETEDU	„Al.I. Cuza” Egyetem - Iasi	Egyetemi docens	Tel. 0040232201280 Fax 0040232201154 e-mail : smooth@uaic.ro
9	Daniela ȘOITU	„Al.I. Cuza” Egyetem - Iasi	Egyetemi docens	Tel. 0040232201280 Fax 0040232201154 e-mail : danielag_soitu@yahoo.co.uk
10	Ștefania TOTH	„Al.I. Cuza” Egyetem - Iasi	Doktorandusz hallgató: gyermekek jogai	Tel. 0040741630894 e-mail : toth.stefania@yahoo.com
11	Carmen ROTARU	CNFPA	szakképzési szakértő	Tel : 0040746400302 e-mail : Carmenrotaru2000@yahoo.com

Magyarország az alábbi szervezetekkel dolgozott együtt:

- Baranya Megyei Gyermekvédelmi Központ,
- a Pécsi Tudományegyetem Kultúratudományi Intézete, különösen a Felnőttképzési és Emberi Erőforrás Fejlesztési Kar tanárai, a Pécsi Tudományegyetem családjogi csoportja, pontosabban az Állam- és Jogtudományi kar egy tanára,
- a család-és gyermeksegítő szolgálat vezetője,
- a Neveléstudományi és pedagógiai kutatóintézet osztályvezetője,
- a Baranya megyei közigazgatási hivatal gyermekvédelmi referense,
- a Baranya megyei gyermekvédelmi központ módszertani tanácsadója és módszertani szakértő tanácsadója, továbbá nagy számban együttműködő kutatók és szakértők, akik ismerik a gyermekvédelmi intézményi gyakorlatot.

Az alábbi táblázat mutatja a munkacsoport valamennyi tagját:

A francia assistant familial képzés transzfere – támogató csoport
A magyarországi munkacsoport tagjai

Név	Munkahely	Szervezet	Beosztás	Cím	Telefon	E-mail
Dr. Husz Mária	Pécsi Tudományegyetem, Felhőtképzési Emberi Erőforrás Fejlesztési Kar	Kultúratudományi Intézet	egyetemi docens, kulturális menedzser	7633 Pécs, Szántó Kovács János u. 1/b	30/500-2695	usz.maria@feek.pte.hu
Dr. Reisz Terézia	Pécsi Tudományegyetem, és Emberi Erőforrás Fejlesztési Kar	Felnőttképzési és Emberi Erőforrás Fejlesztési Kar	egyetemi docens, szociológus	7633 Pécs, Szántó Kovács János u. 1/b	20/986-5212	reisz.ter@gmail.com
Dr. Somfai Balázs	Pécsi Tudományegyetem, Állam- és Jogtudományi Kar, Polgári Jogi Tanszék	Családjogi és Szociális Jogi Csoport	egyetemi docens, jogász	7622 Pécs, 48-as tér 1.	30/227-6142	somfai@ajk.pte.hu
Goják Éva	Eurotext Bt.		tolmács	7632 Pécs, Galamb u. 5.	20/422-9394	egojak@t-online.hu
Gyenis Gabriella	Családsegítő és Gyermekjóléti Szolgálat		intézményvezető szociális munkás	7632 Pécs, Anikó u. 5.	30/464-0869	gyenis.gabriella@gmail.com
Kardos Lajos	Oktatókutató Fejlesztő Intézet	Oktatási Szolgáltatási Központ	irodavezető, szociológus szakember	7633 Pécs, Szántó Kovács János u. 1/b	70/547-3691	kardos.lajos@gmail.com
Dr. Lükő István	Pécsi Tudományegyetem, Felhőtképzési Emberi Erőforrás	Szak- és Továbbképzési Intézet	egyetemi docens, szakképzési oktató	7633 Pécs, Szántó Kovács János u. 1/b	30/225-5543	luko.istvan@feek.pte.hu

	Fejlesztési Kar						
Koch József	Baranya Megyei Önkormányzat Hivatala	Humánszolgálat ási Főosztály	gyermekvédelmi szakreferens	7621 Pécs, Széchenyi tér 9.	30/343-7512	koch.jozsef@baranya.hu	
Szűcs Gábor	Baranya Megyei Gyermekvédelmi Központ		módszertani tanácsadó	7626 Pécs, Egyetem u. 2.	30/396-4010	szucsgabor4636@gmail.com	
Varga Veronika	Baranya Megyei Gyermekvédelmi Központ		módszertani szaktanácsadó	7627 Pécs, Egyetem u. 2.	20/5337705	varga.veronika@bmgyk.axelero.net	

1.2 A bevont partnerek kompetenciái. Támogató csoport összetétele és képviselete

A három ország olyan szervezetekkel és személyekkel dolgozott együtt, akik jelentős kompetenciákkal bírnak a terepen való munka valamint a több intézményt és/vagy több szakterületet érintő projektek csapatban való kezelésében. E szervezetek emellett rendelkeznek szakértői valamint a különböző szociális programok és szolgáltatások felmérésére irányuló kompetenciákkal a didaktika, a nemzeti és nemzetközi kutatás, a végrehajtó irányítás, a képzés (nyújtása és szervezése) területén, továbbá tapasztalatuk van a gyermekelhelyezés és a családkövetés területén is.

Bulgária főbb partnerei és azok kompetenciái:

- Szófiai Egyetem
- SAPI nem kormányzati szervezet, aki a szociális stratégiák és gyakorlatok fejlesztése és tökéletesítése területén tevékenykedik. Az Intézmény felel a projekt tevékenységeinek megvalósításáért bolgár részről, valamint a három projektszakasz eredményeinek az országban való elterjesztéséért.
- Országos oktatási és Továbbképzési Ügynökség (ANEFC), a Bolgár Köztársaság minisztertanácsának szakértői szervezete, aki serdülők és felnőttek számára biztosít oktatást és szakképzést, hogy azok megfeleljenek a munkapiaci szükségleteknek és a bolgár gazdaság versenyképessége fejlődésének. Az Ügynökség felel a nevelőszülők szakképesítéséért.
- Az Állami gyermekvédelmi ügynökség a minisztertanács irányító, koordináló és ellenőrző szerve a gyermekvédelem területén. A projektben betöltött szerepe a Bulgáriában, a szociális beavatkozás területén megfigyelhető együttműködés aktuális helyzetéről alkotott diagnózis felállításában való részvétel, valamint a gyermekgondozás minőségének javítása a hivatásos nevelőszülő státusz fejlesztésével.

Románia főbb partnerei és azok kompetenciái:

- A Iasi „Al. I. Cuza” Egyetem körülbelül 1200 jövőző szakembernek, szociális munkásnak ajánl képzési lehetőséget. Számos oktató programban, továbbá országos és nemzetközi kutatásban vesz részt. A közintézmények vagy nem kormányzati szervezetek kérésére az intézmény oktatási vezetői különböző szociális programok és szolgáltatások szakértőiként és értékelőiként is működnek.
- Iasi Szociális támogatási és gyermekvédelmi főigazgatóság (DGASPC) az a közintézmény, ami Iasi megye gyermekvédelmében az alapvető szerepet játsza:
 - Stratégiai tervezés, koordináció, végrehajtó irányítás
 - Fő szolgáltatásnyújtó,
 - Képzések beindítása, ideértve a gyermek- és családgondozókét is.
- PARTENER GIDL Egyesület – Iasi helyi fejlődését kezdeményező csoportosulás

- Projektek és akciókat kezdeményez a helyi és regionális fejlődés valamint a szakképzés területén (a hátrányos helyzetű fiatalok szakmai és társadalmi beilleszkedését segítő képzés, egészségügyi és szociális ill. turizmus ágazatban dolgozó képzők képzése stb.).
- Tanulmányok készítése képzési kínálatok megvalósításához több területen, többek között az egészségügyi és szociális szférában
- Európai projektek monitoringja

A különböző partnerek mindegyike rendelkezik kompetenciákkal terepi, adminisztratív és irányítási területen, valamint a gyermekelhelyezés és a családkövetés terén.

1.3. A célcsoportokra irányuló információgyűjtés folyamatának nehézségei és ellentmondásai

Bulgária lényegében a kérdőíveknek az ország sajátosságaival szembeni alkalmatlanságát emelte ki nehézségként. A kérdőíves adatgyűjtés nem volt megfelelő.

Románia megállapítja, hogy nem lehetett országos szinten, véletlenszerű mintavételre alapozott kutatást végezni az időbeosztásból adódó nehézségek miatt, lévén túl rövid volt az idő. Továbbá nem lehetett minden életkorhoz tartozó gyermeket megkérdezni a törvényi rendelkezések miatt. Romániában a megkérdezett és meginterjúvolt gyerekek és fiatalok életkorát törvényileg szabályozzák. Így a 18 év alatti gyerekekkel való interjúk készítéséhez a biológiai szülő beleegyezése szükséges. A fiatal nagykorúak esetében egyszerű elvi beleegyezés elegendő. Így a megkérdezett gyerekek mindegyike legalább (a csökkentett bizalmi fokú kérdőívek esetében törvény által engedélyezett) 14 illetve 18 vagy annál több éves volt.

Románia emellett kiemelte a román törvényhozásból adódó ellentmondást, miszerint a természetes szülők és a nevelőszülők jogai nincsenek egyensúlyban. A Romániában hatályban lévő törvények értelmében a gyermek nevelésének felelőssége elsősorban a szülőkre hárul. Másodsorban felelős az a helyi közösség, amelyhez a gyermek tartozik, illetve annak családja (fogadott szülők).

Másrészről a területi önkormányzatok részéről a minőségi szolgáltatások szintjén tapasztalt hiányosságok, a közösségi konzultáló intézmények csekély részvétele, a gyermek családtól való elválasztására vonatkozó prevenció nem megfelelő kezelése valamint a normatív döntések rossz harmonizációja is további nehézségeket okozott az információk megfelelő beszerzésében.

Magyarország szintén nehézségeket említ a projektben való munka során, lévén az aktuális helyzet szerint egyes (oktatási) intézménytípusok állami irányításúak, míg mások magánkézben vannak, ami a kért információk egy részének visszatartását eredményezte, különösen a képzési programokra és a vizsgáztatási módokra vonatkozóan.

Magyarország arról számol be, hogy a Bölcsészettudományi Kar Szociálpolitikai Tanszéke, az Illyés Gyula Főiskolai Kar Szociális Munka Tanszéke, valamint a minisztériumi vezetők különböző okokból kifolyólag nem tudtak rendszeresen részt venni a projekt e szakaszában.

Emellett a megyei gyermekvédelmi központok, bizonyos képzőhelyek és néhány oktatási egyesület egyáltalán nem vagy nagyon kevés információt közölt képzési programjaikról és

gyakorlatukról. Megjegyzendő az is, hogy az adott információk a kiszabott határidőkön túl kerültek átadásra, ami miatt nem kerülhettek be a végső adatokat tömörítő összefoglalóba.



Információforrások és

információgyűjtéshez használt eszközök

2.1. Dokumentumelemzése (feltáró kutatás).

A három ország gazdag, változatos dokumentumok, úgy mint hivatalos iratok, különösen politikai és stratégiai jellegűek, törvényszövegek, számos tanulmány és előzetes kutatási eredmény, konferenciák alapján készített vagy interneten végzett kutatásokból született dokumentumok, beszámolók és nemzeti statisztikai adatok alapján dolgozott. Az adatgyűjtéshez szakértőket is megkérdeztek, valamint különböző intézmények, a rájuk jellemző szakterületről nyújtottak információkat.

Bulgária esetében:

Az ország a dokumentumok elemzését a gyermekvédelem, a társadalmi beavatkozás, a foglalkoztatáspolitikai, az alapoktatás és alapképzés valamint az egész életen át tartó képzés területére vonatkozó nemzeti jogszabályi és törvényi rendelkezések alapján végezte el.

Románia esetében:

Az ország a dokumentumok elemzését három különböző szinten végezte. Az első elemzési szint a törvényi és társadalompolitikai háttér alapos elemzéséből állt törvényszövegekre, törvényszöveg tervezetekre, a felhasználás módszertani útmutatójára, országos és megyei stratégiákra támaszkodva. Az elemzés második szintje előzetes tanulmányok és kutatási eredmények áttanulmányozásából állt. A harmadik elemzési szint országos statisztikai adatokra támaszkodott, több éves összehasonlításban, 2009. szeptember hónapra fókuszálva.

Magyarország esetében:

Az ország olyan munkamódszert választott, mely különböző témában megvalósuló információs értekezletekből állt, melyeket három információ szolgáltató „kör” egészített ki:

- 1. információs kör: gyermekvédelmi központok, szakemberek és egyesületek, partnerek, akik ezen a területen kutatnak és/vagy tanítanak az egyetemen (adat és dokumentumgyűjtés a jogi és szociális közigazgatási képzésről, helyekről és annak működéséről).
- 2. információs kör: intézmények, kutatóhelyek szakértői, a minisztérium részéről a főbb hatóságok, melyek a képzési programokat engedélyezik (NSZFI)
- 3. információs kör: nagyon széles információs és informális források, mint a jogtárak, internetes anyagok, honlapok.

Az összegyűjtött információkat a megyei gyermekvédelmi intézmények képzési gyakorlatában szerzett tapasztalatok egészítették ki.

2.2. Interjúk

Bulgária:

71 interjú készült igazgatókkal és szociális munkásokkal a gyermekvédelem területéről, a szociális intervenció regionális igazgatóságának igazgatóival, a gyermekvédelmi osztály vezetőivel, a gyermekvédelmi osztály szociális munkásaival.

Románia:

Összesen **45** interjú készült, amelyek közül:

- A segítő kapcsolat szakértőivel készített 24 interjú, melyekből 18 interjú hivatásos gyermekgondozókkal 6 pedig más szakemberekkel készült (*szociális asszisztensek, pszichológusok és pszicho-pedagógusok*).
- 8 interjú döntéshozói beosztású vagy stratégiai koordinációt ellátó személyekkel
- 7 interjú családnál elhelyezett gyerekekkel
- 6 interjú képző intézményekkel

Magyarország:

A kezdeti megbeszélést követően az ország különálló munkamódszert követett (lásd. 2.1 Dokumentumokon alapuló kutatás), mely a beszélgetésekből, fórumokról, jegyzőkönyvekből, memorandumokból, elektromos úton váltott levelezésekből származó információk koordinálásából és az így kapott információk munkadossziéba való beillesztéséből állt.

2.3. Kérdőíveken alapuló felmérés

Bulgária:

64 kérdőívet töltöttek ki gyerekek, nevelőszülők, valamint a nevelőszülő képzésre akkreditált szakképző központok és intézmények képviselői között.

Románia:

Összesen **146** kérdőívet töltöttek ki:

- 101 kérdőívet szakemberek töltöttek ki, melyek közül 69 gyermekgondozói szakember és 32 egyéb szakember (szociális asszisztens, pszichológus, pszicho-pedagógus)
- 31 kitöltött kérdőív a családban elhelyezett gyerekekkel
- 14 kitöltött kérdőív a képzőintézményeknél

Magyarország: Összesen **157** kérdőívet töltöttek ki:

- 86 kitöltött kérdőív a gyerekeknel
- 25 kitöltött kérdőív a nevelőszülőknél
- 46 kitöltött kérdőív szakemberekkel

Hagyományos empirikus szociológiai kutatásról volt szó részletes kutatási minta felállításán alapuló kutatási forgatókönyvvel, a levélben vagy e-mailben elküldött reprezentatív és rendszeres adatok felvezetéséhez.

A kutatási mintára vonatkozóan, bekerült:

- az összes regionális gyermekvédelmi központ (a 19 megye és a főváros)
- a gyermekvédelmi szaktanácsadók (168 személy)
- nevelőszülő tanácsadók (a gyermekvédelmi központokon keresztül, azok alkalmazottjai és hivatásos felügyelői)

Emellett két további csoport vett részt a felmérésben a célközönségből:

- nevelőszülők és gondozásba vett gyerekek



Kutatás célcsoportjai

3.1. Szervezetek és intézmények

A különböző országok kutatásai helyi és megyei, egyeseknél regionális és nemzeti szintű szociális védelemmel valamint gyermekvédelemmel és családtámogatással foglalkozó intézményekre és rendszerekre támaszkodnak.

Az állami és magán képzési rendszerek és képzőintézmények, a gyerek és családfogadó központok és a szociális védelemben működő különböző egyesületek szintén a kutatás fő célcsoportjait alkották.

Bulgária:

A kutatás az alábbi rendszerek és intézmények részvételével valósult meg:

- Szociális intervenció regionális igazgatóság,
- Szociális intervenció igazgatóságok,
- Gyermekvédelmi szolgálatok Szófia város, Szófia régió, Pernik, Pazardzhik, Shoumen, Sliven, Silistra, Smolyan, Gabrovo területén,
- Regionális Nevelőszülői Központok - VelikoTarnovo, Gabrovo, Smolyan és Targovishte,
- Szakképzési központok Szófiában,
- A nevelőszülő területen való képzésre akkreditált nem kormányzati szervezetek.

Románia:

A kutatás tárgyát az alábbi képzési intézmények és szervezetek képezték (az érintett városokban vagy megyékben):

- Szociális segítségnyújtás és gyermekvédelmi főigazgatóság – Iasi
- Gyermekgondozó szolgálat (IASI, RO, Miroslava, Popricani, Ciurea, Birnova, SchituDuca)
- Szociális segítségnyújtás és gyermekvédelmi főigazgatóság (Vaslui)
- Szociális segítségnyújtás és gyermekvédelmi főigazgatóság Máramaros (Nagybánya)
- Szociális segítségnyújtás és gyermekvédelmi főigazgatóság (Timisoara / Temesvár)
- Szociális asszisztensek nemzeti kollégiuma (Bukarest)
- „Al.I. Cuza” Egyetem – Iasi / Jászvásár
- Nyugati Egyetem (Timisoara / Temesvár)
- CNFPA: Országos Felnőttképzési Tanács ANQ (Bukarest)
- Szociális asszisztensek nemzeti kollégiuma (Bukarest)
- Szociális segítségnyújtás és gyermekvédelmi főigazgatóság – Iasi

Magyarország:

A gyermekvédelem területi intézményrendszerében dolgozó szakemberek

- 19 megyei gyermekvédelmi központ, valamint a főváros intézménye

- gyermekvédelmi szakértők köre, akik a nevelőszülői hálózatban tanácsadóként dolgoznak 50 fő
- nevelőszülőkkel közvetlen kapcsolatban lévő nevelőszülői tanácsadók cca. 200 fő (becsült adat)

A gyermekvédelem állami intézményrendszeréhez tartozó képzőhelyek:

- A gyermekvédelem területi intézményrendszere és más állami intézmények által indított cca. 30 képzőhely

Az egyesületi formában működő képzőhelyek – nem állami gyermekvédelem intézményrendszeréhez tartozó képzőhelyek:

- civil- és önkéntes szervezetek és szakembereik cca. 30 szervezet
- egyházi/felekezeti fenntartású ellátóhelyek és képzőhelyek cca. 20 szervezet

3.2. Egyének: szakemberek (szociális munkások, nevelőszülők, képzők, egyéb szakmabeliek; gondozottak (szociálisan hátrányos helyzetű gyermekek).

A megkérdezett szakemberek szociális munkások, szakértők, nevelőszülők, gyermekgondozók, képző szakemberek, munkaadók, felügyelők valamint gyermekvédelmi és családsegítő szakemberek.

A meginterjúvált érintettek szociálisan hátrányos helyzetű gyerekek.

Bulgária:

- Az érintett szakemberek:
- 28 kutatásvezető Sofia, Pernik, Shoumen, Pazardzhik, Sliven, Silistra, Smolyan és Gabrovo területén.
- 43 szociális munkás Sofia, Pernik, Shoumen és Pazardzhik területén.
- 15 nevelőszülő Sofia, Pernik, Shoumen és Pazardzhik területén.
- 16 képző Sofia, Shoumen, Pazardzhik, Velko, Tarnovo, Smolyan, Gabrovo és Targovishte területén.
- Az érintett célcsoportok:
- 33 gyermek és serdülő 9-20 éves kor között, gyermekek számára fenntartott intézményekben

Románia:

- Az érintett szakemberek:
- 8 koordinátor és döntéshozó személy
- 125 szociális munkás szakember
- 20 képzéssel foglalkozó szakember
- Az érintett célcsoportok:
- 38 családnál elhelyezett gyermek és fiatal

Magyarország:

- Az érintett szakemberek: Lásd a 2.3 pontban a minta leírásánál
- **46** kitöltött kérdőívet dolgoztak fel a szociálisan hátrányos helyzetű gyerekek gondozásba vételével foglalkozó szakemberek képzési szükségleteinek felmérésére
- Az érintett célcsoportok:
- 86 gyermek



Kutatás reprezentatív jellege

4.1. A reprezentatív jelleg helytállósága és korlátai

Bulgária esetében:

A tanulmányban részt vett 33 gyermek és serdülő közül 12%-uk él és nevelkedik nevelőszülői családban. A gyenge arány okai a Bulgáriában még nem megfelelően fejlett nevelőszülői forma sajátosságaihoz köthetők; a nevelőcsaládba helyezett gyermekek átlagéletkora 3-6/7 év, ezt az életkort meghaladó gyerekek elhelyezése ritkaságszámba megy.

Emellett a tanulmány keretein belül egy másik tényező is megmagyarázhatja ezt a tendenciát. A tanulmányt főként Szófia területén végezték el, ahol igen nagy számban élnek intézményben elhelyezett gyerekek – 180 gyerek 7 és 18-20 év között. Viszont a gyerekek előírt minimális életkora a tanulmányban való részvételhez 10 év volt. Ami azt jelenti, hogy **Szófia városának intézményeiben** elhelyezett **gyerekek közel 20%-a részt vett ebben a tanulmányban.**

Képző szervezetek:

Az országban 53 olyan intézmény létezik, amely a szociális munka területén képzéseket szervez, és melyek tevékenysége kapcsolatban van a veszélyeztetett családokból származó gyerekekkel (és azok családjával), valamint a fogyatékkal és gyógyíthatatlan betegséggel élő gyerekekkel (és azok családjával). **16 interjú** készült Sofia, Pernik, Shoumen, Pazardzhik, VelikoTarnovo és Smolyan városok **hasonló intézményeivel**; a szociális munka területén képzést nyújtó **intézmények 30%-a** szintén hozzájárult a tanulmányhoz.

Nevelőszülői családok:

Bulgáriában 298 nevelőcsalád van, ebből 4% vett részt a tanulmányban (15 személy, akik közül 12 nevelőszülő, 3 a nevelőszülőhöz közeli szakmát gyakorol – A Családi típusú gyermek-elhelyezési központban speciális nevelők). E nevelőszülői családok Sofia, Pernik, Shoumen és Pazardzhik területén élnek. Az adatok szerint, a tanulmányban részt vett **nevelőszülői családok legnagyobb része** szociális szakember. A szakmában dolgozó családok és az önkéntes családok aránya 2,5:1, ami általában megfelel a társadalmi eloszlásnak. A megkérdezett személyek az alábbi jellemzőkkel rendelkeznek: A résztvevők 100%-a nő; a megkérdezettek 40 és 62 év közöttiek. Általában ki kell emelni, hogy a tanulmány elkészítéséhez megkérdezett nevelőszülői családok és a nevelőszülőhöz közeli szakmát űző szakemberek 2/3-a dolgozó korban van. A nyugdíjkorhatárhoz közeli korban (60 év fölött) lévő személyek megközelítőleg aránya 23%.

Az adatok azt mutatják, hogy a megkérdezettek 70%-a rendelkezik 1 és 5 év közötti szakmai tapasztalattal a nevelőszülői területen. Ez megfelel a nevelőszülői családok fejlődési tendenciájának Bulgáriában, ahol az 7 évvel ezelőtt vált hivatalos formájúvá egy törvény által. A szociális támogatási ügynökség adatai azt bizonyítják, hogy az elmúlt 6 évben az elismert nevelőszülői családok száma közel 8-szorosára nőtt. A 2009. januárja és júniusa közötti időszakban a hivatásos nevelőszülői családok száma ötszörösére nőtt az önkéntes nevelőszülői családokéval szemben.

Románia esetében:

A kérdőíveken és az interjúkon alapuló kutatás lehetővé tette a gyermekvédelemmel, különösen a családban való elhelyezéssel, de ugyanígy képzéssel és értékeléssel foglalkozó, különböző típusú intézményektől és szakemberektől származó információk begyűjtését.

Románia, a projektben való megállapodás szerint nem végzett országos szinten reprezentatív mintavételt, hanem nem valószínűség alapú mintákat vizsgált.

A nem valószínűségi alapú mintavizsgálat a szociális intézmények, a csoportok dinamikája valamint a formális vagy informális szervezetek közötti kapcsolatról nyújt információkat. A statisztikai elemzési módszereket (specifikus kontextus, hálózatanalízis, páranalízis) használva a nem valószínűség alapú mintavizsgálat empirikus és elméleti általánosságok megfogalmazását teszi lehetővé.

Emellett, az ország a kutatás során azt vette észre, hogy a meglévő törvényi előírásoknak megfelelően bizonyos szabadság van a Megyei Szociális Támogatási és Gyermekvédelmi Igazgatóságok kezében a képzéskínálat óraszámára és összetevőit tekintetében, ami a szakemberek továbbképzési kínálatának jelentős javulását teszi lehetővé (ez a projekt végső célja).

Ezen felül érdekes megjegyezni, hogy rendszeresen szükség van a tevékenységek megvalósulási feltételeinek földrajzi szinten gyakran heterogén, és folyamatosan változó sajátosságához igazítani a tartalmakat. Ez nevezetesen az állandó törvényi és eljárásbeli módosításoknak köszönhető.

Magyarország esetében:

Eltérés van a kitűzött és a megvalósított mintavizsgálat között. Ennek oka az igen csekély számban visszajuttatott kérdőív; mivel a lakosság egy része vidéki környezetben él, nem lehetett meginterjúvolni a földrajzi távolság miatt.

4.2. Szakaszok

Bulgária esetében:

A kutatásra 2010. február 5. és március 25. között került sor. A rövid határidő miatt a három szakasz részben fedi egymást:

- 1. szakasz (február 5-27.): a tanulmányozott kérdéskörrel kapcsolatos törvényszövegek, statisztikai adatok, tanulmányok, kutatások, elkészített felmérések összegyűjtése.
- 2. Szakasz (február 15-27.): a kutatási terület meghatározása és a minta kiválasztása
- 3. Szakasz (március 1-10.): a kérdőívek és a felmérések kiértékelése
- 4. Szakasz: a tényleges kutatás beindítása (személyre szabott adatok gyűjtése):
 - Kérdőívek alkalmazása (március 11-25.)
 - A kutatás kérdéskörével érintett különböző szereplőkkel, szervezetekkel, intézményekkel való találkozók, interjúk lebonyolítása (március 2-25.)

Románia esetében:

A kutatásra 2010. február 1. és március 13. között került sor. Ugyanúgy, a rövid határidő miatt a három szakasz részben itt is fedi egymást:

- 1. szakasz: a tanulmányozott kérdéskörrel kapcsolatos törvényszövegek, statisztikai adatok, tanulmányok, kutatások, elkészített felmérések összegyűjtése. (február 1-27.)
- 2. Szakasz: a kutatási terület meghatározása és a minta kiválasztása (február 15-26.)
- 3. Szakasz: a tényleges kutatás beindítása (személyre szabott adatok gyűjtése):
 - Kérdőívek alkalmazása (február 24 - március 10.)
 - A kutatás kérdéskörével érintett különböző szereplőkkel, szervezetekkel, intézményekkel való találkozók, interjúk lebonyolítása (március 1-13.)

Magyarország esetében:

Az ország az alábbi módon végezte a kutatást:

1. szakasz: a kutatás előkészítése

2. szakasz: adatok kigyűjtése

3. szakasz: adatok feldolgozása

A feladatok kiosztása során kijelölésre kerültek a felmérésben részt vevőkkel kapcsolatba lépő személyek. E kapcsolatok jellege (technikai és szakmai), valamennyiük pontos kompetenciája, az elvégzendő feladatok határideje gondolkodás tárgyát képezte.

Az ország összegyűjtötte megyénként a megyei gyermekvédelmi központok listáját, valamint a gyermekvédelmi szakemberek listáját.

Ebben a szakaszban másolták le a kérdőíveket és jelölték ki azt a 68 hallgatót, akiknek kapcsolatba kellett lépniük a nevelőszülőkkel és a gyerekekkel.

Emellett elkészítették az adatgyűjtés és adatrögzítés költségvetését.

Adatgyűjtési szakasz

Minden célcsoport részére készültek motivációs levelek. Az adatgyűjtés e-mailen keresztül történt a gyermekvédelmi központok, a képzőhelyek, a gyermekjogi szakemberek és nevelőszülői tanácsadók szintjén.

Adatkezelési szakasz

A begyűjtött információk kielemezése a nevelőszülőktől és a nevelőcsaládban élő gyermekektől kapott 110 kérdőív alapján történt. Végül a kutatási beszámolóba bekerültek a kérdőíveket feldolgozó hallgatók, a szociális területen dolgozó hallgatók és az önkéntesek személyes tapasztalatai.

4.3. Kutatási terület

Bulgária kutatásait Sofia, Pernik, Shoumen, Pazardzhik, Sliven, Silistra, Smolyan, Tarnovo, Targovishte és Gabrovo területén végezte.

Románia ezt öt régióban tette: Iasi, Vaslui, Timis, Bucarest és Maramures.

Magyarország kutatásait különböző megyékben végezte (Pest, Fejér, Komárom-Esztergom, Veszprém, Győr-Moson-Sopron, Vas, Zala, Baranya, Somogy, Tolna, Borsod-Abaúj-Zemplén, Heves, Nógrád, Hajdú-Bihar, Jász-Nagykun-Szolnok, Szabolcs-Szatmár-Bereg, Bács-Kiskun, Békés, Csongrád, valamint a fővárosban, Budapesten).

Megfigyelhetjük, hogy mindhárom országnál nagy területet fed le a kutatás, ami kiemelkedő eredményekhez vezetett.

4.4. Országos minta leírása

Bulgáriában, az alábbiakat illetően:

Képző szervezetek:

A nemzeti minta statisztikai adatai azt mutatják, hogy **53 olyan intézmény létezik az országban, mely képzéseket szervez** a veszélyeztetett és/vagy fogyatékkal és gyógyíthatatlan betegséggel élő gyermekekkel és családokkal végzett szociális munka területén.

Nevelőszülői családok:

Az országos statisztikai adatok azt mutatják, hogy Bulgáriában 298 nevelőszülői család létezik. Ebben a kutatásban az országban lévő összes nevelőszülői család 4%-a vett részt.

Szociálisan hátrányos helyzetű gyermekek:

Az országos statisztikai adatok alapján Bulgáriában 265 gyermek kapott lehetőséget családban való elhelyezésre. A speciális intézményben elhelyezett gyerekek száma 7 716, életkoruk 0 és 18 év közötti.

Ami **Romániát** illeti, az országos mintát **191** személy alapján állították fel, akik válaszoltak a kérdőívekre és az interjúkra:

• Kérdőívek szakembereknek	101
- Hivatásos gyermekgondozók	69
- Egyéb szakemberek (szociális asszisztensek, pszichológusok és pszichopedagógusok)	
• Kérdőív családban elhelyezett gyerekeknek	31
• Kérdőív a képzőintézményeknek	14
• Interjú a segítő kapcsolatot végző szakemberekkel:	24
- Hivatásos gyermekgondozók	18
- Egyéb szakemberek (szociális asszisztensek, pszichológusok és pszichopedagógusok)	6
• Interjúk döntéshozói beosztású vagy stratégiai koordinációt ellátó személyekkel	8
• Interjúk családnál elhelyezett gyerekekkel	7
• Interjúk képző intézményekkel	6

Másrészről, a csoport jellemzői az alábbiak:

A. A hivatásos gyermekgondozókat illetően (87 kérdőív és interjú):

- nem: a gyermekgondozók nagy része nő (80%). Abban az esetben, ha a gyermekgondozó férfi, annak felesége is gyermekgondozó, és együtt 1-3 gyermeket fogadnak magukhoz.
- életkor: a gyermekgondozók nagy része 38 és 58 év közötti. Ez a munkapiac jellemző velejárója, ahol nagyon kevés munka adódik az ebben az életkorban lévő nők számára.
- hivatásos gyermekgondozói tapasztalat (évben kifejezve): a gyermekgondozók 25%-ának 6-7 éves szakmai tapasztalata van.
- a gondozásba vett gyermekek jellemzői: a hivatásos gyermekgondozók **80%-a** kisgyermeket fogad, csupán 20 %-uk fogad serdülőket. Ez azzal magyarázható, hogy a törvényi előírások nem teszik lehetővé, hogy egy különösebb problémával nem rendelkező gyermeket a gyermekgondozástól eltérő más védelmi formában fogadják.

B. A családba fogadott gyerekeket illetően (38 kérdőív és interjú)

- nem: nincs meghatározó különbség lányok és fiúk között, ugyanakkora számban szerepelnek
- a gyermekvédelmi rendszerbe való bekerülési életkor: összességében a +7 éves korosztály a meghatározó, ez után jön a 2-4 éves korosztály, majd az 5-7. A jelenlegi hivatalos gyermekgondozásba vételi életkornál továbbra is a +7 éves korosztály a legmeghatározóbb, ezt követi az 5-7, majd a 2-4 éves korosztály.

Magyarországot illetően íme az országos mintavétel leírása:

- A regionális gyermekvédelmi intézményrendszerben dolgozó szakemberek:
19 megyei gyermekvédelmi központ, valamint a fővárosi intézmény
 - a nevelőszülői hálózatban tanácsadóként dolgozó gyermekvédelmi szakemberek köre (50 fő)
 - a nevelőszülőkkel közvetlen kapcsolatban álló nevelőszülői tanácsadók (200 fő)
- A gyermekvédelem állami intézményrendszerében működő képzési helyek:
 - a 30 képzőhelyszínt a területi gyermekvédelmi intézményrendszer valamint egyéb közintézmények működtetik.
- Az egyesületként működő képzőhelyszínek:
 - 30 civil és önkéntes szervezet és azok szakértői
 - 20 egyház / gyülekezet által fenntartott képzőhelyszín
- A nevelőszülők és befogadottak köre:
 - 25 nevelőszülő, 236 gyermek



HARMADIK FEJEZET
EREDMÉNYEK



Fogalmak megközelítése

1.1 Elhagyás

Bulgáriában az elhagyás megfelel a gyermek gondozásba vételének szülők általi elutasításának. Ez az egyetlen cselekedet, mely megszakítja a gyermek és a biológiai szülők közötti kapcsolatot. Így tehát azok a gyermekek minősülnek elhagyottnak, akiknek szülei beleegyeztek gyermekük (gyermekük) adoptálásába. A megkérdezett személyek elmondása alapján ezek a gyerekek nem megfelelő környezetben élnek, vagy hátrányos helyzetű, szorongató családokból származnak. Fizikai és/vagy lelki erőszak áldozatai. Az is kitűnt, hogy ezek a gyermekek gyakran cigány származásúak, akiknek szülei vagy betegek vagy elhunytak.

Romániában az elhagyást úgy tekintik, mint a kulturális és/vagy pénzügyi okok miatt nem kívánt vagy nem elfogadott terhességek kezelésének kezdetleges módját. Ez kifejezetten a területen dolgozó intézményi szolgáltatások hiányának, vagy nem megfelelő, esetenként nem létező működésének tudható be. Emellett „elhagyott gyermeknek” tekintett minden kihelyezett gyermek, vagy aki a gyermekvédelem valamely intézkedését élvezi. Mindazonáltal „elhagyott gyermeknek” tekinthető minden szociálisan hátrányos helyzetű, veszélyeztetett (hiányt szenvedő vagy a családjukon belül helyüket nem találó gyermekek) vagy sebezhető gyermekek.

Végül **Magyarországon** az elhagyás kifejezés valójában nem létezik a szakmai nyelvben. A kutatás során megkérdezett személyek mindazonáltal megpróbálták megadni a kifejezés definícióját, melyek közül íme néhány példa: „Elhagyott az, aki nevelőszülőknél vagy gyermekotthonban él” vagy „állami intézményben nevelkedik” vagy még „jellemzően szülők nélkül, gyermekotthonban vagy az utcán élő személy, aki semmilyen segítségre nem számíthat”.

Magyarországon emellett inkább elhagyott állapotról beszélünk, ami a szülei által elhagyott gyermekekre vonatkozik. Az intézmények és képzőintézmények ennél szakszerűbb meghatározást adnak: „szociálisan támogatott, árva és hátrányos helyzetű gyermek”.

Emellett kiemelik azt is, hogy az „elhagyott állapot két részre bontható: az érzelmi elhagyásra és a fizikai elhagyásra”.

Ugyanígy megkülönböztetik az elhagyott helyzet és az elhagyás fogalmát, amit a család által tapasztalt nehézségek következményeként tekintenek. Ebben az esetben az elhagyott helyzet előidézettnek és nem választottnak minősül.

A definíciók tehát, a különböző országok nézetében és megközelítésében való különbségek ellenére mindazon gyermekeket jelölik, akiket szülei elhagytak és/vagy intézményekre bízta a gyermekekkel szemben élő jogaikról és kötelezettségeikről való lemondással együtt. Így inkább beszélünk elhagyott helyzetről vagy elhagyott gyermekről, mint szimplán elhagyásról.

1.2 Segítő kapcsolat

Bulgáriában a segítő kapcsolat fogalma hivatalosan nem létezik. Inkább beszélünk szolgáltatás- és segítségnyújtás formájában történő szociális intervencióról. A szociális segítség célja a mindennapi élet szükségleteinek kielégítése, vagyis kielégíteni az alapvető szükségleteket. Szociális szolidaritás formájában kerül kialakításra és számításba kell vennie az érintett személyek reintegrációjának fogalmát.

Romániában e fogalom bizonyos speciális értékek, elvek és módszerek alkalmazását és használatát jelzi, melyek célja „személyek támogatása a források és szolgáltatások megszerzéséhez indított különböző eljárásokban”, „tanácsokat és pszichológiai támogatást” szerezni, „a közösség szintjén bizonyos egészségügyi szolgáltatások megteremtését vagy javítását” elérni és „a szociális törvények kidolgozásában és népszerűsítésében részt venni”.

Végül, **Magyarországon**, a segítő kapcsolat fogalmát a szakmabeliek az alábbiak szerint határozzák meg: „Empátia, gyermekhez való szeretetteljes közeledés, a társadalomba való beilleszkedés elősegítése, a támogatott személlyel való kommunikáció és együttműködés.” Ezzel szemben az intézményben dolgozók ezt a meghatározást adják: „együttműködés, segítő szándék, a másik tisztelete, kapcsolat egy szociális szakember a támogatásra szoruló személy és a humánszolgáltatók között”.

Újfént kiténik, hogy az országokban megfigyelhető különböző nézőpontok és alkalmazott terminológiák ellenére, mindannyian úgy írják le a segítő kapcsolatot, mint a nehézségben lévő személyeket valamint azok gyermekeit támogató, tanácsokkal ellátó, kísérő vagy segíteni szándékozó intézmények és/vagy személyek.

1.3 Szociális ellátás gyermekkorban

Bulgáriában a gyermekkori szociális ellátás fogalma a terhes nők és gyermekeik számára nyújtott állami egészségügyi biztosítást jelöli. A rászoruló nők és a gyermekek számára 18 éves korukig jutató anyagi támogatásnak felel meg. A család összjövedelme alapján juttatják. Emellett megjegyzendő, hogy Bulgáriában a gyermekek számára a közegészségügyi ellátás ingyenes.

Romániában a szociális ellátás a helyi közigazgatási hatóságok kötelezettsége a szülők vagy azok törvényes képviselőinek támogatására a gyermekkel kapcsolatban felmerülő kötelezettségeikre vonatkozóan. A hatóságok kötelessége, hogy mindenki számára elérhető, minőségi szolgáltatásokat dolgozzanak ki és biztosítsanak a gyermekek jóléte és védelmük biztosítása érdekében.

Magyarországon a fogalmat a nyújtott segítség célja függvényében írják le, négy védelmi szinten:

- Az általános gyermekvédelem mely a gyermekek családban történő nevelésének támogatásából, valamint a bántalmazásból származó veszélyeztetettség megelőzéséből áll.
- A speciális gyermekvédelem az árva, elhagyott és bántalmazott gyermekek védelmét biztosítja.

- A területi gyermekvédelem, amely különböző létesítmények együttműködéséből áll, melynek célja a veszélyeztetett gyermekek felderítése illetve szociális, oktatási és egészségügyi hálózatokba való integrálásuk.
- Az intézményes gyermekvédelem a családjukból véglegesen kiemelt, a gyámhatósághoz tartozó gyermekek teljes körű ellátását biztosítja.

A szó tág értelmében, a szociális ellátás számításba veszi azon aktuális magyar társadalmi jelenségeket is, melyek befolyásolják a gyermekek és családjaik életét, nevezetesen az ország különleges demográfiai helyzete. Valójában az 1980-as évektől számítva Magyarországon a halálozási arány magasabb a születési aránynál.

Mindhárom országban megtalálható a gyermek szociális segítésének fogalma az állami intézményekben, melyek biztosítják a gyermekek fizikai, lelki, anyagi és/vagy pénzügyi védelmét.

1.4 Nevelőszülői ellátás

Bulgáriában a nevelőszülői ellátásnak két fajtája létezik, az egyik az önkéntes nevelőszülői ellátás, a másik a hivatásos nevelőszülői ellátás. Mindkét esetben a gyermek saját családján kívüli elhelyezéséről van szó nevelőszülői családnál. A bolgár megközelítés szerint közeli rokonoknál való elhelyezés is egy családba fogadási formának minősül.

Abban az esetben, amikor a nevelőszülői család önkéntes alapon foglalkozik a gyermekkel, pusztán anyagi támogatást kap, míg a hivatásos nevelőszülői ellátás esetében munkaszerződésről és bérezésről van szó. A hivatásos nevelőszülői ellátás esetében a gyermekvédelmi szociális szolgálatokkal kötnek szerződést.

Mindemellett a nevelőszülői ellátás fogalma nem egyértelműen megkülönböztetett az adoptálástól.

Továbbá, a családba fogadás elképzelés magában foglalja a szolgáltatóknak a kampányok és információterjesztő összejövetelek szervezésére, a nevelőszülői családnak jelentkező családok felkutatására, a gyermekek és a szülők értékelésére, képzésére, alkalmassá tételére és kíséretére irányuló tevékenységeit. Ez a fajta elképzelés magát a szolgáltatást is magában foglalja, vagyis a közvetlenül a nevelőszülőkkel végzett munkát.

Romániában a nevelőszülői ellátás az olyan családi típusú szolgáltatásoknak felel meg, melyek biztosítják a szüleitől – átmenetileg vagy végérvényesen – elválasztott, és egy természetes személy otthonába vagy családba elhelyezett gyermek nevelését és gondozásba vételét (kibővített család, gyermekgondozó, másik család/személy).

Ami **Magyarországot** illeti, a nevelőszülői ellátás, vagyis gyermekek nevelőszülői családban való elhelyezése még nem eléggé kiterjedt. Ebből adódóan, Magyarországon a családtámogatás fogalmát használják, amit egy családi asszisztens vagy egy intézmény biztosít. Mindazonáltal a területi nevelőszülői hálózatok is kötelezően működnek.

Megállapítjuk, hogy mindhárom országban a családba fogadás egy gyermek nevelőszülői családhoz vagy természetes személyhez való befogadását jelenti. Megjegyzendő, hogy Bulgáriában különbséget tesznek az önkéntes és a fizetett hivatásos befogadás között, valamint, hogy Magyarországon inkább a befogadás támogatás kifejezést részesítik előnyben, mely magában foglalja az intézményi befogadást és a családba fogadást.

1.5 Szociálisan hátrányos helyzetű, veszélyeztetett vagy sebezhető gyermekek

A **Bulgáriában** alkalmazott jogi terminus a szociálisan hátrányos helyzetű, veszélyeztetett vagy sebezhető gyermek megnevezésére a veszélyeztetett gyermek elnevezés. A gyermekvédelmi törvény szerint „egy olyan gyermek, akinek nincsenek szülei, vagy átmenetileg hosszú időre magára hagyott, veszélyeztetett gyermeknek minősül”. Ebben a megközelítésben az alábbi csoportokat különböztetjük meg:

- Gyermekek, akik szüleinek nehézséget jelent a velük való foglalkozás.
- Veszélyeztetett gyerekek, akiket szülei bármelyik pillanatban elhagyhatnak;
- Gyermekek, akiknél már gyermekvédelmi intézkedéseket tettek;
- Gyermekek, akik már nincsenek felnőtt felügyelete alatt, de még nem tartoznak védelem alá.

Romániában a szociálisan hátrányos helyzetű, sebezhető vagy veszélyeztetett gyermek kifejezéseket akkor használják, ha a gyermek fejlődését, vagy fizikai illetve lelki teljességét a szülők nem biztosítják

Ami **Magyarországot** illeti, a sebezhetőség kifejezés nem szerepel a szakmai meghatározásban. A szakmabeliek a szociálisan hátrányos helyzetű – gyermekvédelmi gondoskodásra szoruló -, „veszélyeztetett vagy sebezhető” gyermekeket az alábbi kifejezésekkel határozzák meg: „testi és lelki egészségüket veszélyeztető körülmények között élő gyerekek, általános értelemben véve kirekesztett gyermekek, értelmi korlátozottság, érzelmi instabilitás, hiányos neveltetés”, „szociálisan hátrányos helyzet, egészségtelen lakás és szeretethiány”.

Ezen felül, a gyermekvédelmi törvény szerint, a veszélyeztetett helyzet úgy kerül meghatározásra, mint az emberi viselkedésnek, hanyagságnak vagy más körülménynek betudható állapot, mely korlátozza vagy megakadályozza a gyermek fizikai, érzelmi és erkölcsi fejlődését.

Összességében azt lehet mondani, hogy a szociálisan hátrányos helyzetű, veszélyeztetett vagy sebezhető gyerekek, még ha ezen kifejezések terminológiája nem is létezik egyes országokban vagy/és nem ugyanannak a definíciónak felelnek meg, azok a gyermekek, akik fizikai, erkölcsi, egészségügyi, szociális és neveltetési körülményeit szülei részben vagy egyáltalán nem biztosítják. Általánosságban azt lehet mondani, hogy ezek a gyerekek veszélyen vannak és/vagy fokozottan veszélyeztetettek ezen életkörülmények között.



Jogi keretek

2.1 Gyermekvédelem nemzeti jogi szabályozása

Bulgáriában ezen előírásokat a 2000-es gyermekvédelmi törvény határozza meg, amely megfelel a nemzetközi jellemzőkkel bíró törvényi szabályozásnak. Ez szabályozza a gyermekvédelemre vonatkozó jogokat, alapelveket, intézkedéseket, az állami szervezetek és az önkormányzatok tevékenységét, valamint azokat az együttműködéseket, melyeket ez utóbbiak hoznak létre a gyermekvédelem területén megvalósított tevékenységeikhez.

Romániában léteznek gyermekekre vonatkozó speciális védelmi intézkedések, mint az egyszerű elhelyezés, a sürgetett eljárással való elhelyezés és a specializált felügyelet/felülvizsgálat.

Magyarországon a gyermekvédelmi törvény (szolgáltatási és anyagi) támogatást biztosít a gyermeket nevelő családoknak és védelmet nyújt a családjából kiemelt gyermekeknek is. A gyermek jogaiért és érdekeiért munkálkodó gyermekvédelmi rendszert egyszerre tartja fenn az állam és a megyei önkormányzati hivatalok.

Megfigyelhető, hogy a rendelkezések minden országban számosak és változatosak, illetve, hogy ezen a szinten több különbség is van. Mindemellett mondhatjuk, hogy e rendelkezések ugyanabba az irányba tartanak, és mindegyikük a gyermek védelmét célozza, még ha különbözőek is.

2.2. Decentralizációra vonatkozó rendelkezések

Bulgáriában a decentralizációhoz kapcsolódó rendelkezések két szinten helyezkednek el. Országos szinten található az Állami Gyermekvédelmi Ügynökség, a Munkaügyi és Társadalompolitikai Minisztérium, a Belügyminisztérium, az Oktatási, Ifjúsági és Tudományokért felelős Minisztérium, az Igazságügyi Minisztérium, a Külügyminisztérium, a Kulturális Minisztérium és az Egészségügyi Minisztérium.

Helyi szinten található a Szociális Támogatási Ügynökséghez tartozó Szociális Támogatási Igazgatóságok, valamint a Polgármesteri Hivatalok.

Bulgáriában az figyelhető meg, hogy a decentralizáció, mint a központi hatalom jogainak és felelősségeinek a helyi szervek felé való továbbítása a gyermekvédelmi tevékenységekkel kapcsolatban mindenek előtt a szociális szolgáltatásnyújtáshoz kapcsolódik.

Mindemellett e szolgáltatásnyújtásokat illetően közösségi szinten megkülönböztetjük azokat a szolgáltatásokat, melyek a decentralizációs keretbe tartoznak, és azokat, melyeket szakosodott intézmények végeznek, nevezetesen a 0-3 és közötti gyermekeknél, akik az Egészségügyi Minisztériumhoz tartoznak.

Községi szinten az önkormányzat a gyermekvédelemért felelős szerv. Gyerek bizottságok felállításával az önkormányzat a gyermekekre vonatkozó községi programot indít be, begyűjti a veszélyeztetett gyermekekre vonatkozó információkat, akcióterveket javasol, és a gyermekvédelem keretein belül, a község szükségletei szerint biztosítja a tevékenységek és a szolgáltatások kidolgozását.

Regionális szinten, a Bulgáriát alkotó 28 közigazgatási régióban nem létezik törvény által szabályozott szolgáltatás tervezési gyakorlat. Mindemellett egy ilyen gyakorlat szükségessége egyre jelentősebbé válik.

Romániában az országos rendelkezéseket közszolgálatok és magánszolgálatok biztosítják.

Így a közszolgálatra vonatkozóan, országos szinten létezik egy Országos Gyermek jogvédő hatóság, mely a Munkaügyi, Szociális Együttműködési és Családi Minisztériumtól függ.

Megyei és helyi szinten létezik egy Szociális Támogatásért és Gyermekvédelemért felelős főigazgatóság.

Bukarest önkormányzatának szintjén léteznek szociális támogatási politikák és stratégiák a gyermek, a család, az egyedül élők, az idősek, a fogyatékkal élők továbbá valamennyi hátrányos helyzetű személy védelmére. Léteznek továbbá specializált közszolgálatok és Szociális Támogatási Közszolgálatok.

A magánszektor területén egyesületek, alapítványok, vallási felekezetek és a civil társadalom egyéb szervezett formái léteznek. Az engedéllyel rendelkező természetes személyek is szerepet játszanak, valamint a hatályban lévő törvényeknek megfelelően működő elismert nemzetközi egyesületek és alapítványok kihelyezett irodái. Végül számításba kell venni a nemzetközi profitorientált szervezetek és kereskedelmi vállalatok erre a célra létrehozott alapítványait is.

Végül, ami **Magyarországot** illeti, a gyermekvédelmi rendszert az állam és a megyei közhivatalok irányítják. Minden megyei közigazgatásban létezik egy nevelőszülői hálózat, összesen 25, valamint bizonyos megyék civil és vallási szervezeteiben is, ezek száma összesen 12.

Itt megállapíthatjuk, hogy a rendelkezések egyik országról a másikra rendkívül különböznek, illetve a decentralizáció fogalma és valósága egyáltalán nem ugyanaz ezen vagy azon a területen. Így a működés módok is különbözőek. És végül különböző elnevezéseket találunk a gyermekvédelemben dolgozó szervezetek és intézmények nevinél.

2.3. Családok és kiskorúak jogai és kötelezettségei

Bulgáriában a család jogait és kötelességeit elsősorban a családjogi törvénykönyv határozza meg, aztán a gyermekvédelmi törvény. A bolgár törvények szerint a szülői tekintélyt és a szülői felelősséget a biológiai szülők sajátjának tekintik. Emellett a bolgár törvények sajátja, hogy a széles értelemben vett család is ide tartozik.

Így a gyerekeknek szüleik családjával kell élnie, kivéve, ha rendkívüli körülmények nem kívánják meg máshol való elhelyezésüket. Az adoptálás esetét kivéve, még ha a

gyermeket el is választják a családjától, és biológiai szülei nem viselik többé gondját, továbbra is ők gyakorolják a szülői tekintélyt.

A szülők kiskorú gyerekeik fölötti jogait és kötelességeit eltörölhetik, és bizonyos esetekben továbbadhatják a nevelőszülői családoknak vagy az intézményeknek (csak a gyermek adoptálása esetén).

Romániában a családok és a kiskorúak jogait és kötelezettségeit a 272/2004 sz., a gyermek védelméről és jogainak érvényesítéséről szóló törvény határozza meg. E törvény második részében (2.8), mely a családi környezetre és az alternatív védelemre vonatkozik, határozzák meg a családok és a gyermek jogait és felelősségeit, mint például a gyermek jogát a szüleivel való felnövéshez, a szülők kötelezettségét, hogy biztosítsák gyermekük számára a törvény által előírt jogok gyakorlásához szükséges iránymutatást és tanácsokat.

Magyarországon a gyermekvédelemben két fő terület van, melyek mindegyikét az állam biztosítja. Létezik az általános gyermekvédelem (családok, hivatalok, iskolák) amely a gyermek szociális, fizikai és mentális fejlődéséhez szükséges feltételeket adja meg, ami a gondozási rendszernek felel meg, és létezik a speciális gyermekvédelem, mely az intézményi rendszernek felel meg, melynek feladata a gyermek fejlődési folyamatában előforduló problémák megoldása, kezelése és kijavítása. (Alapellátás és szakellátás bonyolult rendszere.)

Emellett egyéb, a magánszférához tartozó szervezetek is részt vesznek a gyermekvédelemben, úgy mint bizonyos egyházi szervezetek, egyesületek, szociális vállalatok irányítása alatt álló alapítványok.

Mindhárom országban léteznek a családokra és a kiskorú gyermekekre vonatkozó jogok és felelősségek, de azokat különböző törvénykönyvek és törvények irányítják, és működésük országonként változik és különbözik.



Politikai keret

3.1. Irányok, döntési és finanszírozási szintek

Bulgáriában a nemzeti politikai rendelkezésekben az intézmények elsődlegességének megszüntetése prioritást élvez. Célja megfelelőbb elhelyezési feltételek kialakítása családi típusú elhelyező központok és emberi méretű közösségi otthonok létrehozásával. Emellett célja a már meglévő központok megszüntetése.

A gyermekvédelem politikai kerete az országos stratégián alapul. Bulgáriában a politikai irányultság elsődlegesen a gyermekek és a családok életkörülményeinek javítására irányuló tevékenységekre valamint a szükséges finanszírozások megteremtésére koncentrálódik.

Romániában, ami az országos szintet illeti, a Munkaügyért, Szociális Szolidaritásért és Családért felelős Minisztériumhoz tartozó Nemzeti Gyermejjogvédelmi Hatóság biztosítja a gyermekvédelmet. Feladata a gyermekek jogainak felügyelete, valamint, hogy megtegyen minden szükséges intézkedést a gyerekekhez méltó társadalom kialakításához, bevonva a helyi és központi közigazgatási szerveket, a civil társadalmat, a szülőket és a gyerekeket. Fő tevékenységi területe a gyermek szülőktől való elválasztásának megelőzése valamint a szüleitől ideiglenesen vagy véglegesen elválasztott gyerekek speciális védelme. Emellett a gyermek jogainak védelme és érvényesítése területén is dolgozik.

Megyei szinten a gyermekvédelmet a Megyei Tanácsokhoz és a Bukaresti önkormányzat területi tanácsaihoz tartozó Szociális támogatásért és gyermekvédelemért felelős főigazgatóságok biztosítják.

Helyi szinten az önkormányzatok és városok szintjén megszervezett szociális támogatási közszolgálatok vagy a helyi községi tanácsok saját apparátusában dolgozó szociális támogatásért felelős személyek biztosítják ezt a szerepet.

Magyarországon létezik egy rendszer, melyben rögzítenek a gyermekek kíséretére vonatkozó minden adatot a gyermekvédelmi rendszerbe való bekerülésüktől kezdve távozásukig (a gyermekvédelmi gondoskodás keretein belül) Ez adja meg a gyermekgondozási módszereket, az együttműködések alapjait és ez határozza meg a felelőségek megoszlását, valamint lehetővé teszi bizonyos döntések felülvizsgálatát. Magyarországon a gyermekvédelmi rendszer alapelve a szolgáltatások és a hatósági tevékenységek különválasztása.

A jogi személyek, mint az iskolák, a rendőrségi ügyosztályok, a minisztérium, a szociális szervezetek, az egyházak és az alapítványok szintén részt vesznek a gyermekvédelemben pénzügyi szolgáltatások, természetbeni szolgáltatások vagy más, a törvény keretein belül meghatározott intézkedéseken keresztül.

Finanszírozási szempontból Magyarországon az állam és az önkormányzatok tartják fenn a gyermekvédelmi rendszert. Jelentős szerep jut a nevelőszülői családok támogatásának az önkormányzatok részéről, valamint az önkormányzatok és a civil és közszférához tartozó szervezetek közötti együttműködésnek.

3.2. Szereplők : szerepek, feladatok, eljárások

Bulgáriában a gyermekvédelemért felelős különböző intézmények országos szinten a következők:

- A társadalmi politikáért és munkaügyért felelős minisztérium, aki a szociális gondozásba vétel területén határozza meg a politikát
- A pénzügyminisztérium, aki az országban lévő szociális szolgálatok finanszírozását határozza meg.
- A szociális támogatási ügynökség, aki a szociális szolgáltatások beindítását vagy lezárását engedélyezi; a társadalmi politikáért és munkaügyért felelős minisztériumtól függ, melynek szerepe szociális politika folytatása.
- Állami gyermekvédelmi ügynökség, a minisztertanács speciális szerve, amely az állami politika irányítását, koordinálását és ellenőrzését biztosítja; emellett ellenőrzi a gyermekek jogainak betartását az összes gyermekekkel foglalkozó intézményben és szervezetnél.

Helyi szinten az önkormányzatok állnak, akiknek feladata meghatározni egy olyan községi politikát, mely kijelöli a szociális szolgálatok tevékenységeit, valamint megegyezni a külső szolgáltatókkal a szociális szolgáltatásnyújtásról. Az önkormányzatok szerepe a szolgáltatások minőségének ellenőrzése is.

Helyi szinten vannak szolgáltatók, melyek szerepe projektek megvalósítása, a szociális támogatás területén lévő akciók beindítása. Emellett léteznek nem kormányzati szervezetek is.

Romániában a gyermekvédelem területén lényegében három szereplő létezik:

- Országos szinten az Országos Gyermejjogvédő Hatóság (ANPDC),

Feladata a gyermekek jogainak felügyelete, valamint, hogy megtegyen minden intézkedést a gyerekekhez méltó társadalom kialakításához, bevonva ebbe a folyamatba a helyi és központi közigazgatási szerveket, a civil társadalmat, a szülőket és a gyerekeket.

Ez a hatóság jogi személyként működik a Munkaügyért, Társadalmi szolidaritásért és Családügyért felelős Minisztérium irányítása alatt, mint a központi közigazgatás speciális szerve.

Az ANPDC stratégiai, szabályozási, közigazgatási és reprezentatív szerepet tölt be, állami hatósági szerepe mellett.

E hatáskörök főként a gyermekek jogainak védelmét és érvényesítését, a gyermekek szüleiktől való elválasztásának megelőzését, a szüleitől ideiglenesen vagy végérvényesen elválasztott gyerekek speciális védelmét, valamint a gazdasági és pénzügyi területet érintik.

- Megyei szinten a Szociális Támogatásért és Gyermekevdelemért felelős Főigazgatóság

A gyermekvédelmet illetően ez a közintézmény (jogi személy) a megyei tanácstól függ, az alábbi hatáskörökkel felruházva:

- Kidolgozza a gyermek és családja helyzetének beszámolóját és javaslatot tesz speciális védelmi intézkedés életbe léptetésére
- háromhavonta ellenőrzi a speciális gyermekvédelmi intézkedések betartását
- felkutatja és kiértékeli azokat a családokat vagy személyeket, akiknél a gyermek elhelyezésre kerülhet;
- az intézkedés egész időszaka alatt figyelemmel kíséri azokat a családokat és személyeket, akiknél gyermeket helyeztek el;
- felkutatja, kiértékeli és felkészíti azokat a személyeket, akik a törvényes feltételeknek megfelelően hivatalos gyermekgondozókká válhatnak; egyedi munkaszerződéseket köt és biztosítja a hivatásos gyermekgondozók továbbképzését; kiértékeli és felügyeli tevékenységüket;
- támogatást nyújt a családból kiemelt gyermek szüleinek a gyermek családi környezetbe való visszailleszkedése céljából;
- legalább háromhavonta egyszer, illetve minden adódó alkalommal újraértékeli a speciális védelmi intézkedések elindítását jelentő körülményeket, és esetektől függően javasolja azok fenntartását, módosítását vagy megszüntetését;
- a talált gyermekeknél megteszi a belső adoptálási folyamat elindítását célzó intézkedéseket;
- Felkutatja azokat a Romániában lakó családokat vagy személyeket, akik gyereket adoptálnának; felméri anyagi helyzetüket és az általuk nyújtott erkölcsi garanciákat, és a család vagy a személy számára kiállít egy gyermek örökbe fogadását lehetővé tevő igazolást.
- felügyeli az örökbefogadott gyermekek fejlődését, valamint az ez utóbbiak és örökbefogadó szülei közötti kapcsolatot; támogatja az örökbefogadó szülőket abbéli kötelességükben, miszerint közölniük kell a gyermekkel, hogy örökbefogadott, amint azt a gyermek életkora és fejlettségi szintje megengedi;
- minden más törvény által előírt hatáskört betölt

Magyarországon a gyermekvédelmi rendszer szociális ellátói hálózatok formájában létezik, melyek biztosítják a gyermek fizikai, érzelmi és szellemi fejlődését, valamint a családjukon belüli jólétüket és nevelésüket. A gyermekek állhatnak állandó vagy nem állandó, napközbeni gondozás alatt. Fogadhatja őket önkéntes, hivatásos vagy speciális hivatásos nevelőszülő. Az ő kezükben van a megelőzés gondja is, amely lehetővé teszi a gyermek számára, hogy saját családjában nevelkedjen és biztosítják a természetbeni és/vagy anyagi juttatásokat is.

Hivatásos szolgálatok biztosítják a családjából „kilépett” gyermek védelmét, személyes támogatást és hatósági intézkedéseket léptetve életbe (melyet a jegyző / gyámhatóság is felügyel a gyermek gondozásba vételéhez)

3.2. Finanszírozás : mennyiségi adatok

Bulgáriában a finanszírozást az európai szociális alap, nemzeti és nemzetközi nem kormányzati szervezetek, az UNICEF és adományok biztosítják.

A finanszírozás eloszlása az alábbiak szerint alakul: a nemzeti szintű szervezetek finanszírozását az állami költségvetés biztosítja. A veszélyeztetett gyermekek és családok szolgáltatásait is a központi költségvetés finanszírozza.

A veszélyeztetett gyermekeknek és családoknak szolgáltatók központi finanszírozása szétosztásra került, és a községeken keresztül valósul meg pályázati eljárások megszervezése és lebonyolítása után.

A szolgáltatásnyújtás finanszírozását a központi költségvetésből is biztosítják. A községek forrásokra számíthatnak bizonyos szolgáltatások támogatására vagy 100%-os finanszírozására.

Romániában a gyermekvédelem finanszírozása a 272/2004-es törvény alapján valósul meg, mely lehetséges finanszírozási forrásként jelöli meg a községek, városok, önkormányzatok helyi költségvetését, a megyék helyi költségvetését, az állami költségvetést valamint adományokat, szponzori forrásokat és más, a törvény által megengedett magán finanszírozási formákat.

Magyarországon a nevelőszülői díj 2921,16 €/év/fő, a fiatal felnőtteknek nyújtott támogatás 2714,76 €/év/fő. A támogatást az állami, megyei és községi költségvetések biztosítják.



Célcsoportok mennyiségi/statisztikai és minőségi leírása

4.1. Számadatok és statisztikai adatok a célcsoportokra vonatkozóan

Bulgáriában a gyermekkorú lakosság száma csökken. 1989 és 2008 között közel 10%-os csökkenés figyelhető meg, vagyis 1 336 137 gyermek 7 606 551 személyt számláló összlakosságra vetítve.

A gyermekszegénységi küszöb viszonylag jelentős Bulgáriában (2008-ban mért adatok szerint): a 15 év alatti gyermekek 17,1%-a él a szegénységi küszöb alatt.

Bulgáriában 7 716 gyermek él otthonokban, nagytöbbségük 3-18 év közötti, összesen 3 876 fő, de 2 421 gyermek 3 év alatti. Emellett 1 002 fogyatékos gyermek él otthonokban. Ezzel párhuzamosan körülbelül 6 000 gyermeket helyeztek el a közeli családjánál, és összesen 218 gyermek nevelkedik nevelőszülői családban; ez utóbbiak nagy többsége 13 és alatti.

Ez azt jelenti, hogy körülbelül 16 000 gyermek él eredeti családján kívül (2008-as adatok).

Fontosnak tűnik megjegyezni, hogy Bulgáriában a gyermekek elhelyezése hosszú távra szól, vagyis a gyerekek több mint felénél több, mint három évre, nagy részüknél pedig gyakorlatilag egész életre. Ehhez a valósághoz egy másik fontos valóság is társul, az „elszakítás” gyakorlata, ami a gyermek egyik otthonból a másikba való helyezését jelenti, egy adott életkor elérése után - Bulgáriában az otthonokat életkor szerint osztályozzák. A legjobb esetben egy gyermeket legalább háromszor helyezik át másik otthonba, ha gyermekotthoni léte születésétől nagykorúságáig tart.

Románia összlakossága 21 537 563 fő, melyből 4 141 020 18 év alatti gyermek (2008-as adatok). Közülük 71 586 gyermek él állami védelem alatt, 24 427-an intézményekben.

Fontosnak tűnik megjegyezni a gyermekvédelmi rendszer reformjának rendkívüli hatását, nevezetesen a nehézségben lévő családoknak alapszolgáltatásokat kínáló alternatív szolgáltatások fejlődésére, a gyermekhalálozási arány jelentős csökkenésére, valamint az elhagyott gyermekek számának csökkenésére.

Eszerint tizenkét év alatt közel felére csökkent a 0-1 év közötti gyermekek halálozási aránya (1995: 5 027 elhalálozás a 2007-es 2 574-gyel szemben). Az ideiglenesen egészségügyi intézményekben elhagyott gyermekek számát illetően jelentős csökkenés figyelhető meg: 1317 gyermek 2008-ban az 5130-at számláló 2003-as felméréssel szemben.

2009-ben 15 514 gyermek került napközi otthonba, 23 905-en más megelőzési szolgálathoz kerültek, 43 882 gyermeket fogadtak be családi típusú szolgálatok, 23 590 gyermeket fogadtak bentlakásos szolgálatok (közülük közel 30%-uk 14 és 17 év közötti, közel 1%-uk 1 év alatti) és 2 058 gyermeket fogadtak alternatív szolgálatok.

Magyarországon a 2010-es összlakosság száma 10 003 224 fő, melynek 16%-a gyerek.

A 2006-os évre vonatkozóan összesen 209 800 gyermek élt hátrányos családi helyzetben (90 896 családot illetően), közülük 112 489-en anyagi okok miatt, 49 131-en a családi környezethez köthető okok miatt, 39 347-en magatartási okok miatt és 8 832-en egészségügyi okok miatt; 5 554 gyermek került nevelőszülőkhöz, 2 019 gyermek hivatásos nevelőszülőkhöz, 10 321 gyerek hagyományos családi asszisztensekhez került, 11 856 gyermeket nevelőszülői családoknál helyeztek el, vagyis a gyerekek 53%-át emelték ki a családjából.

A nevelőszülők és a náluk elhelyezett gyermekek száma évről-évre nő Magyarországon. Így az immár nem a családjukban élő gyerekek 53%-a kerül nevelőszülőknél elhelyezésre (összesen 11856 gyermek, közülük 5743 lány).

A számok azt mutatják, hogy országonként hol kevesebb, hol több gyermekelhelyezés van nevelőszülői családoknál és/vagy intézményekben. Ez az országokban hatályban lévő jogszabályoknak és azok gyermekvédelmi politikát illető működésének köszönhető. Mindemellett mindhárom országban találunk nevelőszülőket, de az elnevezések különbözőek.

4.2. Szociálisan hátrányos helyzetű, veszélyeztetett és sebezhető gyermekeknél tapasztalt problémák

Bulgária vonatkozásában a tanulmány főként otthonokban elhelyezett gyerekeket vesz alapul a családoknál elhelyezettekkel szemben (lásd az I. 4.1 A reprezentativitás helytállósága és korlátai részénél).

A gyermekvédelmi rendszerben elhelyezett gyermekek által tapasztalt nehézségek a következők:

- Az intézményi életkörülmények (élelmiszer, higiénia)
- Fizikai erőszak a személyzet részéről
- Az idősebb bentlakó gyerekek különböző formában megnyilvánuló agressziójának áldozatai
- Az intézményekben előforduló állandó személyzethiányból adódó különböző problémák
- Számos kötelezettségnek való engedelmesség
- Bizalomvesztés a jövőbeli tervekre vonatkozóan

Romániában azt állapították meg, hogy a gyermekek által tapasztalt problémák nem ugyanazok attól függően, hogy a gyerekek a gyermekvédelmi rendszer gondozása alatt állnak-e vagy sem. A tanulmány kizárólag azokra a gyerekekre vonatkozik akiket családtámogató rendszerben helyeztek el (hivatásos gyermekgondozónál elhelyezett gyerekek).

Ez alapján a védelmi rendszerbe való bekerülésükkor, a gyerekek a következő problémákkal szembesülnek:

- Nehezen alkalmazkodik a változásokhoz (új családi felépítés, új nevelési szabályok, iskola...)
- A családjával való kapcsolat hirtelen megszakításának áldozata
- A gyermekvédelmi rendszerben való elhelyezéséből adódó új szituációval szembeni megbélyegzés áldozata

Az elhelyezés alatt, a gyerekek által megtapasztalt problémák a következők:

- Nehézségek identitásuk kialakításában
- Pszichológiai és nevelési természetű nehézségek a két családi rendszerhez (természetes család és nevelőszülői család) való tartozás kettősségéből adódóan
- Nehézség intimitási korlátok felállításában
- Kapcsolat hiánya a természetes családdal
- Szervezési természetű nehézségek (nehézkés adminisztrációs rendszer az engedélyek tekintetében)
- Közösségbe való beilleszkedési nehézségek, diszkrimináció

A védelmi rendszerből való kilépésükkor a gyermekek a következő problémákkal szembesülnek:

- A jövőre nézve kevés perspektíva a sikerre családi, szakmai és szociális téren
- Támogatás csökkenése a védelmi rendszerből való kikerülés után
- Az előző állapotra (védelmi intézkedés jogosultja) vonatkozó megbélyegzés
- A természetes családhoz való visszatérés lehetetlensége (a gazdasági, erkölcsi és elhelyezési hiányosságok miatt)

Magyarországon, a 86 kitöltött kérdőív adatai alapján, a gyerekek által megtapasztalt problémák a következők:

- Elhagyás 4 éves kor előtt
- Kevés kapcsolat a családdal
- Szeretethiány
- Verbális erőszak
- A nevelésre vonatkozó egyértelmű szabályok hiánya
- Biztonságérzet hiánya

Az okok többfélék:

- Anyagi okok
- Nevelési problémák
- Beilleszkedési nehézségek
- Viselkedészavarok
- Családi konfliktusok
- A szülők életmódja
- Elhagyások
- Rossz bánásmód
- Fogyatékoság és fejlődési rendellenesség
- Függőség

Megállapítjuk, hogy a szociálisan hátrányos helyzetű gyermekek által megtapasztalt problémák nagy része mindhárom országban ugyanaz, nevezetesen megfigyelhető, hogy kevés kapcsolat létezik a természetes családdal, nehézségek vannak az új élettérhez és a változáshoz való alkalmazkodásban, szeretethiány és önbizalomhiány a jövőbeli terveket illetően.

Az is megállapítható, hogy a gyermek által tapasztalt nehézségek lehetnek az ország sajátjai. Ez alapján Romániában a védelmi rendszerben elhelyezett gyerekek iránti megbélyegzés, sőt diszkrimináció problémája figyelhető meg, Bulgáriában pedig az intézményben elhelyezett gyerekekkel szembeni erőszak.



Állami ellátási módok leírása

5.1. Befogadás és kísérés folyamata a nemzeti intézményekben

Bulgáriában a gyermek fogadása és kísérete egyénre szabottan valósul meg. Gyermek bejelentésekor a gyermekvédelmi osztály egyik szociális munkása vagy a szociális támogatási igazgatóság állapotrajzot készít a helyzetről. Megtörténik a veszélyek felmérése, és az eredmények függvényében akcióterv készül. Ez utóbbi határozza meg, hogy a gyermek a családjában marad-e a család számára kidolgozott támogatási tervvel, vagy nevelőszülői családhoz illetve intézménybe kerül-e. Ekkor a partnerek felelőssége a meghozott intézkedések életbe léptetése és azok betartásának ellenőrzése.

Romániában létezik egy ún. ECO kártya, ami egy személy fogadásakor létrejövő szociális interakciók rendszeréről grafikus ábrázolást nyújtó munkaeszköz. Ezek az interakciók lehetővé teszik egy személyre szabott védelmi terv (PIP) kidolgozását az elhelyezett gyermeknél, valamint tervezési és intervenciók eszközként szolgálhat a gyermeket illetően.

Magyarországon a gyermekvédelmi szerepet a községi és megyei szervek látják el. Ez vagy pénzügyi vagy/és természetbeni hozzájárulások formájában, vagy gyermekotthon elhelyezés és/vagy nevelőszülő általi gondoskodás formájában valósul meg. Hatósági intézkedéseket tehet a jegyző (elsőfokon) és a gyámhatóság (másodfokon). Az ágazat irányítását és a szakemberek felügyeletét az egészségügyi, szociális és családügyi illetékes minisztérium látja el.

Újból különbségeket állapíthatunk meg a szociálisan hátrányos helyzetű gyermekek bejelentése, gondozásba vétele és követése kapcsán a három országban, lévén, hogy az alapszervezetek és politikák is különbözőek.

5.2. Intézmények típusai (számuk, földrajzi eloszlásuk, profiljuk, speciális feladatuk, státuszuk)

Bulgáriában léteznek hagyományos bentlakásos intézmény típusok (50-100 gyermek otthononként), közülük:

- 32 orvosi-szociális jellegű otthon a 3 év alatti gyerekeknek
- 80 otthon a szülői gondoskodást nem kapó 4-18 év közötti gyermekeknek
- 25 otthon 4-18 év közötti fogyatékkal élő gyerekeknek

Léteznek lakóhely típusú szociális szolgálatok is:

- 20 családban való elhelyezésre alakult központ
- védett szállások
- kríziskezelő központok

- 2 SOS gyermekfalu
- 8 „anya-bébi” szoba

Végül léteznek gyerekek és családok számára létesített szociális szolgálatok: 50 család és szociális támogatási központ

Romániában léteznek lakóhely típusú közszolgálatok:

- Klasszikus gyermekelhelyező központok
- Moduláris gyermekelhelyező központok
- Lakások
- Családi típusú házak
- Gyermekgondozó központok (gyermekek és anyák)
- Sürgősségi fogadó központok
- és egyéb szolgálatok

Léteznek lakóhely típusú akkreditált magánszolgálatok is:

- Klasszikus gyermekelhelyező központok
- Moduláris gyermekelhelyező központok
- Lakások
- Családi típusú házak
- Gyermekgondozó központok (gyermekek és anyák)
- Sürgősségi fogadó központok
- és egyéb szolgálatok.

Magyarországon léteznek gyermekotthonok:

- Fogadó otthonok
- Lakásotthon
- Speciális gyermekotthonok
- Különleges gyermekotthonok

Világosan megállapítható, hogy különböző fogadóintézmény típusok léteznek mindhárom országban, a kínálat többé-kevésbé az érvényes politikák és minden bizonnyal a szociális paraméterek függvénye szerint alakul és változik.

5.3. Családba fogadás megszervezése

Bulgáriában a nevelőszülők lehetnek önkéntesek vagy hivatásosak. Azoknak a családoknak, melyek nevelőszülői családok kívánnak lenni át kell esniük egy elbeszélgetésen, valamint az egyik szociális szolgálat képzésén. A gyermek-elhelyezési eljárás beindítását egy szolgáltató kezdeményezi és egy szociális szolgálat felügyeli, aki az UNICEF projektjét alkalmazza. A nevelőszülői családot a szociális támogatási igazgatóság felügyeli. Az önkéntes személyek támogatást kapnak, mellyel fedezni tudják a gyermek igényeit; a hivatásos személyek az elvégzett munkájukért kapnak juttatást.

Romániában a gyermekvédelmi intézkedés keretein belül a Gyermekvédelmet Támogató Főigazgatóság a gyermeket a megfelelő szolgálatok felé irányítja: vagy a Gyermekgondozói Osztály felé, aki az adott személy otthonában biztosítja a védelmet, vagy a Napközi Központ felé (a gyermek családjától való elválasztását megelőző központ), vagy a bentlakásos központok felé, ezzel biztosítva a gyermek védelmét.

Ez utóbbi esetben lép közbe a hivatásos gyermekgondozó (AMP). Ez a védelem magában foglalja a gyermek sürgősségi rendszer szerinti elhelyezését is, valamint a különleges szükségletekkel rendelkező gyermek elhelyezését is (fogyatékkal élő, HIV vírust hordozó / AIDS-es, magatartászavaros gyermek, visszaélés áldozata) reedukáció céljából.

Magyarországon a gyermekek védelem alá helyezésére egy családaszisztens segítségével és a városi jegyző ellenőrzése alatt kerül sor. A szülő megtartja a gyermek fölötti felügyeleti jogát és továbbra is vele él. A gyermek szülei kérésére elhelyezhető nevelőszülői családnál a gyermek érdekében, amennyiben a nevelőszülő képesnek bizonyul foglalkozni a gyermekkel. A természetes szülő ekkor elveszíti felügyeleti jogát a gyermek elhelyezésének ideje alatt.

Az ideiglenes elhelyezés egy közeli családtagnál, egy nevelőszülői családnál, gyermekotthonban vagy befogadó intézményben is megvalósítható. Ez mindig a városi jegyző, a gyámhatóság és egyéb intézmények (rendőrség, bíróság stb.) fennhatóságával valósul meg. Az esetektől függően a szülők felügyeleti joga fenntartható vagy felfüggeszthető.

A gyermek nem állandó vagy állandó jelleggel történő gondozásba vétele a gyámhatóság döntése alapján történik. A gyermek ebben az esetben gyermekotthonba, nevelőszülőhöz vagy pszichiátriai központba helyezhető. Minden esetben egy szakértő gyám kerül kinevezésre a gyermek gondozásba vételére.

Végül a gyermek gondozásba vételének felügyelete a nevelőszülők kérelmére történik, amennyiben az szükségesnek bizonyul. A döntést a gyámhatóság hozza.

Eltéréseket állapítunk meg Bulgária és Magyarország között. Bulgáriában is a nevelőszülők lehetnek önkéntesek vagy hivatásosak, Magyarország megkülönbözteti az elhelyezés típusait azok időtartama szerint (állandó vagy nem állandó elhelyezés), míg ez a kitétel nem jelenik meg Bulgáriában.

A felépítés nyilvánvalóan országonként más és más, az eddigiekben említett politikai, jogi és társadalmi okokból kiindulva.

5.4. Példa a helyi/országos intézményi típusokra

Bulgária Shoumen önkormányzatának példáját veszi, ahol az a „szociálpolitikai és egészségügyi” igazgatóság található, melyben a gyermekekkel és felnőttekkel való munka területén lévő szakemberek dolgoznak. A következő intézmények közvetlenül ettől függenek:

- Szülői gondozást nem kapó, 7-18 év közötti gyerekek otthona
- 7-18 év közötti fogyatékkal élő gyermekek otthona
- 0-3 év közötti gyermekek orvosi-szociális gondozóotthona
- Fogyatékkal élő gyerekek napközi otthona
- Intézményből kikerül fiatalok védett otthona

Az önkormányzatnál a „szociálpolitika és egészségügy” igazgatóság igazgatója által képviselt, városi gyermek bizottságot hoztak létre. A bizottság ülészik és elfogadja vagy elutasítja a nevelőszülői családoknak jelentkező családokat. A shoumeni önkormányzatnál 200 0 és 18 év közötti gyermeket helyeztek el családján kívül. Ezen a területen 21 elismert nevelőszülői család található, és 5 család vár elfogadásra.

2005-ben Shoumen önkormányzati területén létrehoztak egy gyermek és családsegítő szociális szolgálati komplexumot a Bulgáriában hozott gyermekgondozásra vonatkozó reform következményeként. A Komplexum három típusú szolgáltatást biztosít:

- Az egyedülálló anyáknak és gyermekeiknek létrehozott központ
- Sürgős eseteknél befogadó központtal rendelkező szociális támogatási központ
- Utcagyerekek számára napközi központ.

A komplexumot egy nem kormányzati szervezet irányítja a veszélyeztetett gyermekek és családok számára nyújtott szolgáltatások keretében. A komplexum az állam által kijelölt tevékenységeket végez, és nevelőszülői szolgáltatást is biztosít, amelyen belül azok a jelölteket képzik, akikből később nevelőszülők és gyakorló nevelőszülői családok támogatói lesznek.

2009. második féléve során egy Regionális nevelőszülői családi központ is épült Shoumen önkormányzatának területén, az UNICEF kísérleti projektje keretein belül. Főbb szerepei közé tartozik a toborzás, a képzés, a kiértékelés és az ajánlás annak érdekében, hogy az önkormányzati bizottság elfogadjon egy jelöltet nevelőszülői családnak. Shoumen önkormányzata 10 községet foglal magában, ahol öt „szociális támogatás” igazgatóság található. 2010. március 31-én 15 jóváhagyott nevelőszülői családot számlálnak.

Romániában több intézményi példa létezik a gyermekek részére nyújtott szolgáltatásokra. E példák közül a Burcium közösségi szolgáltatói komplexumot emelték ki. Ez a komplexum különböző szolgáltatásokat kínál: elsősorban szociális szükségletekkel rendelkező gyermekek elhelyezési központjáról van szó, amelynek szerepe a gyermekek ideiglenes jellegű védelme. A szolgálat lakásokban vagy lakóházakban való elhelyezést kínál. Másodsorban öt napos internátusként is működik. Továbbá a komplexum a községi gyerekek napközi központjaként is működik. Emellett nyújtanak tanácsadó szolgáltatásokat, információkat, pályaválasztási tanácsokat a gyermek-elhelyezési központból kikerült, 18 évnél idősebb fiataloknak. Végül a komplexum szakmai képzőközpont is.

Befogadó képessége 130 gyermek.

Ami **Magyarországot** illeti, ő a Baranya megyei gyermekvédelmi központot választotta típuspéldaként.

Ennek feladata a szakmai irányító szerepének betöltése, aki a gyermekek fogadási rendszerét irányítja és tanácsokkal látja el. Emellett biztosítja a gyermekotthonként nem minősített intézményekben elhelyezett fiatal felnőttek támogatását és a családba fogadást, a megfelelő szakértelmet nyújt annak meghatározásában, hogy az örökbefogadást igénylő személyek megfelelnek-e annak, bátorítja és előkészíti, a gyámhatósággal együttműködve a gyermek örökbefogadását; tanácsadó szereppel is rendelkezik azoknál a személyeknél, akik gyermekvédelmi gondozásban vesznek részt.

Emellett nyilvántartást vezet a gyermekekről és a fiatal felnőttekről azok személyes adataival, tanácsadás keretein belül szakmai és módszertani segítséget nyújt és biztosítja a nevelőszülő, speciális nevelőszülő és hivatásos nevelőszülő hálózat működését.

Biztosítja a nevelőszülőknél ideiglenesen elhelyezett gyermekek ideiglenes gondozását és elindítja a gyermek nevelőszülői családnál való elhelyezését; felelőssége alá tartoznak olyan feladatok is, mint a gyermekeknek való tanácsadás, ellenőrzésük és gondozásuk.

Ő nyújtja a szükséges támogatást a teljes eltartáshoz;

Az általános és a bentlakásos bölcsődék fenntartásában is szerepe van; biztosítja a nem szakmai tanítást és iskolai rendszeren kívül vizsgákat szervez.



Célcsoportok ellátásához kapcsolódó

szakmák típusai a segítő kapcsolatban

6.1. Szakemberek

Bulgáriában több analitikus specialista van, úgy mint:

- Főállású családanyak
- Szociális esetek specialistái
- Szociális tevékenységek szakértői
- Szociális támogatási és pályaorientációs szakemberek
- Gyakornok szakemberek
- Családterapeuták
- Szociális munkások.

Emellett léteznek segítőik és más szakemberek, mint:

- Szociális tevékenységeknél gyakornokok
- Szociális tevékenységekben részt vevő munkatársak
- Szociális esetekkel dolgozó munkatársak
- Szociális támogatási és pályaorientációs munkatársak
- Szociális munkások
- Szociális segítőik
- Személyes segítőik

Romániában léteznek:

- Orvosi-szociális asszisztensek
- Idősek és gyermek házi ápolók
- Visszaélés, elhanyagolás, rossz bánásmód szociális asszisztensek
- Örökbefogadás szociális asszisztensek
- Elhagyás megelőzése és reintegráció szociális asszisztens
- Szociális munkások
- Újszülött-gondozás orvosi asszisztensek
- Szülész-nőgyógyász orvosi asszisztensek
- Csecsemőgondozók
- Középszintű szociális asszisztensek
- Szociálpedagógusok
- Oktatásszociológiai animátorok
- Gyermekgondozók
- Ápolónők

Magyarországon a szociális területhez közel álló szakmák a következők:

- Családgondozó asszisztens
- Szaktanácsadók: pedagógiai, gyógypedagógiai, pszichológiai, jogi és módszertani
- helyettes szülő tanácsadó
- Gyermek- és ifjúságvédelmi tanácsadó
- Szakgondozó

- Gyógypedagógiai asszisztens, konduktor
- Szakgondozó
- Családi napközis koordinátor
- Helyettes szülő
- Nevelő
- Gyermekvédelmi asszisztens
- Gyermekfelügyelő
- Pszichológiai tanácsadó
- Óvodapedagógus
- Gyermekfelügyelő
- Családgondozó
- Mentálhigiénés szakember
- Népművelő
- Andragógus
- Kulturális szervező
- Hittan tanár
- Pedagógusjogi tanácsadó
- Családgondozó asszisztens/tanácsadó
- Hivatásos nevelőszülő
- Nevelőszülő tanácsadó
- Családgondozó
- Nevelő
- Családgondozó asszisztens/tanácsadó
- hivatásos gyám
- Gyermekvédelmi ügyintéző
- Pszichológus
- Gyermekvédelmi tanácsadó
- Szociális menedzser
- Pszichiáter
- Gyógypedagógus

Könnyedén megtalálhatjuk a gyermekvédelem szolgálatában az egészségügyi és szociális területen dolgozó szakemberek különféle elnevezéseit a különböző országokban. Mindegyiknek megvan a saját felépítése és működése. A sajátosságok nem ugyanazok mindenütt, de általánosságban a húzó foglalkozások ugyanazt a nevet viselik.

6.2. Szakmák

Lásd a 6.1 Szakemberek pontnál.

6.3. A francia nevelőszülői szakmához legközelebb álló szakma / foglalkozás / állás

Bulgáriában a francia elnevezéshez legközelebb álló kifejezés a „hivatásos nevelőszülő”. ez a személy ideiglenes formában nevel egy vagy több, a családjában elhelyezett gyermeket, a gyermekvédelmi törvénynek (27. cikk) megfelelő szerződés értelmében. Ez a foglalkozás nem szerepel az országos foglalkoztatási jegyzékben (vagyis nem tekinthető hivatalos foglalkozásnak), ennek ellenére vonatkozik rá a „szociális szolgálat rendelkezésre bocsátásának feltételeit és eszközeit illető módszerek” szabályzata.

Romániában a francia elnevezéshez legközelebb álló kifejezés a gyermekgondozó. Ez utóbbinak kell biztosítania a gyermek növekedését, ápolását/védelmét, fejlődését és

nevelését. Biztosítani kell a gyermekek beilleszkedését szociális családjukba, hozzájárulni a gyermekek beilleszkedéséhez természetes vagy örökbefogadó családjukba, biztosítani a tevékenység folytonosságát szabadság idején is, tiszteletben tartani a gyermekekről kapott információk bizalmosságát, részt venni a munkáltatója által szervezett továbbképzéseken, lejegyezni a gyermek életére vonatkozó fontos eseményeket és értesíteni munkáltatóját a személyes vagy szociális helyzetében bekövetkezett mindenfajta változásról.

A gyermekgondozó egy szociális asszisztens felelőssége alatt dolgozik, aki figyelemmel kíséri munkáját, tanácsokat ad neki és értékeli. Ezen kívül kapcsolatban áll az állami vagy magán gyermekvédelmi szolgálatokkal, akik napközben és sürgős helyzetekben támogatják tevékenységét valamint tanácsokkal látják el és kísérik különböző szakaszokban és területeken.

Magyarországon több foglalkozás is közel áll a francia „assistant familial” elnevezéshez, ezek:

- A gyermek gondozását nem állandó jelleggel biztosító nevelők.
- A gyermek gondozását annak otthonában, állandó jelleggel biztosító helyettes szülők.
- A **hagyományos nevelőszülők**, akik az átmenetileg vagy tartósan náluk elhelyezett gyerekek gondozását végzik a tanácsadó által elkészített gondozási terv alapján.
- A **hivatásos nevelőszülő** olyan szakember, aki saját háztartásában teljes körű ellátást biztosít a vér szerinti, családjából kiemelt ideiglenes hatállyal beutalt, átmeneti vagy tartós nevelésbe vett kiskorú gyermek, illetve az utógondozói ellátásban részesülő nagykorú fiatal számára. A nála elhelyezett gyermek kiegyensúlyozott fejlődését egyéni gondozási terv alapján biztosítja.

Tevékenysége során a gyermek mindenekfelett álló érdekét tartja szem előtt, és elősegíti a vér szerinti családdal való kapcsolattartást, a saját családba való mielőbbi visszakerülést és beilleszkedést, a vér szerinti családdal való kapcsolat teljes hiánya esetén az örökbeadást.

Munkáját szerződés vagy megbízás alapján végzi, igénybe véve a rendelkezésre álló szociális és gyermekvédelmi, valamint más segítő szolgáltatások támogatását.

Megállapítjuk, hogy a szakmák és a szakemberek beosztásai országonként más-más néven működnek. A francia címhez legközelebb álló kifejezés egyértelműnek tűnik Bulgária és Románia esetében. Ellenben Magyarország több kifejezést is használ igen jelentős különbségekkel, melyek közül a hivatásos nevelőszülő áll legközelebb a francia szakmához.

6.4. Képzési kínálat

Bulgáriában a képzéseket a Szociális támogatási ügynökség és a nem kormányzati szervezetek szervezik, az alkalmazottak (közülük is szociális munkások) részére a Szociális támogatás Igazgatóság. Ez utóbbi minden évben kidolgoz egy képzési tervet, mely tartalmazza:

- A képzés típusát
- A képzési módszert (kiscsoportos munka, szerepjátékok, videófilmek és egyéni munka)
- A képzési technikákat
- A képzés időtartamát
- A képzés tartalmát
- A képzés helyét

A hivatásos nevelőszülőknek kötelező ezt a képzést elvégezniük, hiszen az speciális, számukra nélkülözhetetlen képzést jelent.

Romániában két képzési típus létezik: a szakmai alapképzés és a szakmai továbbképzés; mindkettő három szakaszra épül:

- Bevezetés
- Képesítés és újraképesítés
- Továbbfejlesztés

A képzőközpontokat az Országos Szakmai Felnőttképzési Tanács (CNFPA) akkreditálja. A képesítési bizonyítványokat a Munkaügyi minisztérium bocsátja ki. A képzés kötelező és fakultatív modulokat tartalmaz. A hivatásos gyermekgondozó kiválaszthatja a modulokat, és azokat egyenként vagy csoportban elfogadtathatja. Egy szociális asszisztens a felelős a képzése figyelemmel kíséréséért és ő érvényesíti vagy nem a megszerzett modulokat. Amikor a modulok egészét elfogadják, a gyermekgondozó számára három évre szóló bizonyítványt állítanak ki a képzésről.

Ahhoz, hogy **Magyarországon** valaki képzésben vehessen részt, az alábbi követelményeknek kell megfelelnie:

- Az elhelyezett gyermeknél (18 de legfeljebb 45 évvel) idősebbnek kell lennie.
- Képesnek kell lennie a gyermek fejlődésének biztosítására, és segíteni a családjába való visszatérését
- Felkészítő képzést végzett

Létezik:

- Egy 60 órás képzés a nevelőszülőknek
- Egy 60 + 300 órából álló hivatásos nevelőszülő képzés, melynek 2/3-a elmélet és 1/3-a gyakorlat
- Egy szakmai továbbképzés (2004 után képzett szakembereknél minden 5. évben), olyan szakembereknél, akik a gyermek jóllét és gyermekvédelem területén dolgoznak
- Módszertani tanácsadás szociális ellátás területén, kórházak, csrcsemőotthonok vezetésére, illetve iskolában dolgozó, gyermekvédelemért felelős személyek részére

A nevelőszülőknek kötelező részt venniük a továbbképző gyakorlaton, amit hat havonta szerveznek meg, és célja képességeik tökéletesítése és ismereteik bővítése. A szervezők határozzák meg a gyakorlatok formáját és tartalmát.



Képzési szükségletek felmérése a

szociálisan hátrányos gyermekek ellátására vonatkozóan

7.1. Az ország legfőbb hiányosságai a projekt problematikájára vonatkozóan

Bulgáriában a nevelőszülőkre inkább úgy tekintenek, mint a gyermekvédelmi rendszer klienseire, és nem elismert szakemberekre és/vagy a nevelőszülői család szolgáltatásban szereplő partnerekre. Emellett a nevelőszülő hivatalos státuszát nem határozza meg egyértelműen a törvénykezés (= a munkaügyi törvények alkalmazásának nehézsége). Az is kitűnik, hogy a családba fogadás sokkal gyorsabb fejlődésen megy keresztül, mint az önkéntes családba fogadás. Nem létezik a szakmára és a szakember képzésre vonatkozó standard, csak egy jelenleg folyamatban lévő képzés (mely a nevelőszülők képzésének része). Külön finanszírozás sem létezik a nevelőszülői család szolgáltatás számára, amelynek következményeként hiányoznak a megfelelően képzett felnőttképzők.

Romániában a felmerült problémák a különböző alapszövegek rendelkezései közötti disszonancia, az akkreditált képzésnyújtók csekély száma, az alapképzés iránti csekély érdeklődés a továbbképzéshez képest, a helyettesítő gyermekgondozók szükségessége vagy nyugdíjotthonok. Nehézségek fedezhetők fel a megyei szociális támogatási igazgatóságok részéről is a továbbképzések finanszírozását illetően; ráadásul az ide vonatkozó törvények valószínűsíthető módosítása minden bizonnyal új képzési szükségleteket támaszt, ami a rendelkezésre álló személyzet hiányához vezet és valószínűleg nem képzett személyek (a család közeli rokonai stb.) alkalmazási kötelezettségét idézi elő. Emellett az intézményi rendszerhez kapcsolódó problémák is léteznek, mint a közigazgatási intézmények decentralizációjával szembeni ellenállás, a csekély vagy egyáltalán nem létező tapasztalat a közösség, az üzleti szféra és az állampolgárok szociális tevékenységekbe való bevonására, a gyermekvédelmi rendszert kiegészítő egyéb tevékenységi területekben (oktatás, egészségügy, területi közigazgatás) végrehajtott reformok lassúsága. Az emberi erőforráshoz kapcsolódó problémák is léteznek, mint a vidéki területek szolgálatainak csekély vonzereje, a jelenlegi bérezési rendszer, mely hozzásegít az egyéb tevékenységi területek irányába történő váltáshoz, a régi gyermekvédő és oktatási intézményekből jövő személyzet részéről tapasztalható ellenállás a változással szemben, a személyzet országos szinten nem homogén státusza és a szakképzési rendszert illető koherencia hiánya, valamint a területet érintő alacsony képzési kínálat. Végül, adódnak finanszírozáshoz kötődő problémák is, mint a gazdasági reformok lassúsága, a hatóságok hiányosságai a jogosultak részére juttatott kifizetések állandóságát illetően valamint a külső partnerek hibás meglátása Románia gyermekvédelem területén elért sikereit illetően.

Magyarországon számos olyan elem figyelhető meg, melyek bővebb magyarázatra szorulnak: a nevelőszülők és a nevelőszülői tanácsadók számára szervezett gyakorlati

képzések számának növekedése; a nevelőszülők kisebb szakmai egységek formájában történő hálózatba szervezése (a gondozásba vett gyermekek száma alapján); a speciális és hivatásos nevelőszülők képzésének és álláskínálatának javítása; a nevelőszülők és nevelőszülői tanácsadók munkaköri funkcióinak és feladatainak különválasztása; a nevelőszülői tanácsadók képzésének és feladatainak országos szintű összehangolása; országos szintű kommunikációs hálózat kiépítése a gyermekvédelem területén, mely az információk gyorsabb és hatékonyabb elérését teszi lehetővé.

Magyarország emellett több megoldásra váró problémát is kiemel: a több mint négy gyermeket befogadó szülők csekély száma; a hivatásos nevelőszülők (négy gyermeknél többet befogadók) hálózatban való nem megtartásának kockázata; nehézkes ügyintézés; a természetes szülők / nevelőszülők kapcsolat megerősítését célzó tartalom hiánya az alapképzésben és a továbbképzésekben; továbbá a nevelőszülői jogviszonyban nem egyértelműen meghatározott a nevelőszülői státusz elhagyásához szükséges „nem-együttműködés” definíciója.

Emellett a jogi szabályozáshoz kapcsolódó problémák is említésre kerülnek, mint:

- A nevelőszülői tevékenység nem számít munkaviszonynak
- Nyugdíjjogosultság kérdése
- Hivatásos nevelőszülők segítőjének díjazása és jogi státuszuk
- A nevelőszülőnek való jelentkezés feltételeinek bővítése (például: kötelező pszichológiai vizsgálat).
- Ideiglenes elhelyezés lehetősége minden nevelőszülőnél
- Ismeretlen állampolgárságú gyerekek státuszának tisztázása
- A hivatásos nevelőszülők esetében a korhatár-korkülönbség felülvizsgálata
- nevelőszülői jogviszony felfüggesztésének lehetősége vizsgálatok alatt (például: kihasználás gyanúja)
- az azonnali helyváltoztatás feltételeire vonatkozó jogszabályok részletesebb kidolgozása
- a különböző gondozási helyeken élő testvérek kapcsolattartásának szabályozása és finanszírozása
- a különböző beosztásokra vonatkozó kötelező óraszámok meghatározása
- A dokumentumok (tanúsítvány, családértékelés, pszichológiai vizsgálat stb.) megőrzésére vonatkozó kötelezettség a nevelőszülői státusz megszűnése után
- a 261/2002 kormányrendeletben foglaltaknál konkrétan meghatározni, hogy ki kérheti a szakmai alkalmasság felülvizsgálatát.

7.2. Képzés és szakmai továbbképzés: lehetséges beavatkozások a problémák megoldására

Bulgáriában a képzéshez kapcsolódó problémák megoldásának lehetséges eljárásai:

- A nevelőszülői szolgáltatás teljes körű szolgáltatásként való azonosítása a beosztás gyakorlásával járó költségek finanszírozásának biztosításával együtt
- A szakma felértékelése annak teljes körű szakmaként való elismerésével
- A szociális szféra szakemberei számára továbbképzési rendszer felállítása
- Képzőknek szóló képzések beindítása
- A szakemberek támogatása a terepen tapasztalt, különösen a természetes szülők / gyermek interakciók során fellépő nehézségek során
- A képzés szakmai gyakorlat irányában történő megerősítése különösen a gyakorlati tapasztalatcsere és elemzés területén

- A nevelőszülői családokkal megismertetni egyéb döntéshozói és gyakorlatelemzési formákat

A szakemberek képzéséhez kapcsolódó problémák megoldásának lehetséges eljárásai:

- Szakembereknek szóló speciális képzések beindítása
- Az igazgatóknak és a vezető beosztású szakembereknek szóló szakképzések beindítása
- A vezető személyzet segítése a veszélyeztetett gyermekek gondozásba vételének intézményesítésének megszüntetése és a nevelőszülői ellátás fejlesztése közötti kapcsolat jelentőségének megértésében.
- A szociális munkatársak számára a beosztásukkal közvetlen kapcsolatban lévő képzések beindítása
- A helyi hatalmak számára képzések biztosítása, hogy megértsék a gyermekek gondozásba vételének intézményesítésének megszüntetése és a nevelőszülői ellátás fejlesztése közötti kapcsolat jelentőségét.
- A szociális szolgáltatók számára képzések biztosítása (a nevelőszülői ellátás professzionalizációja, képzők képzése, nevelőszülők képzése, képzés a nevelőszülő jelöltek kiértékelésére, képzés a nevelőszülők kíséretére és támogatására és képzés csapatmunkára).

Romániában a képzéshez kapcsolódó problémák megoldásának lehetséges eljárásai a szakértők szerint:

- A hivatásos gyermekgondozók képzésének felértékelése a képzés felsőfokú szintű tanulmányként való elismerésével
- Összhangba hozni az összes létező szakképzési rendszert, hogy azok a lehető legjobban megfeleljenek a gyermek jogainak védelme és érvényesítése területén.
- Több képzőközpont fejlesztése és azok földrajzi eloszlásának egyenlő arányban történő javítása az ország területén
- A hivatalos szövegek által elsődlegesnek meghatározott képzési tevékenységekhez (alapképzés) és a nem elsődlegesnek tekintett képzésekhez több pénzügyi forrás biztosítása
- Lehetővé tenni a képzésben részt vevő gyermekgondozók helyettesítését vagy egy másik gyermekgondozó által, vagy az otthonok fejlesztésével.
- A hivatásos gyermekgondozóknak szóló továbbképzési kínálat növelése több olyan modul beillesztésével, melynek a gyermek / gyermekgondozó kapcsolat áll a központjában

A gyermekgondozók szerint a képzés javításának útjai:

- A képzést a szakmai gyakorlatra irányítani, többek között tapasztalatcserék formájában
- Javítani a kommunikációs kompetenciákon és az „érzelmi kontrollon”.

Magyarországon a képzés javításának útjai:

- A szakmai képzéseknek mindennapos problémákon kellene alapulniuk
- A gyakorlatoknak rendszereseknek kellene lenniük
- A nevelőszülőknek és tanácsadóiknak új szakképesítéseket kellene szerezniük

- A nevelőszülőknek lehetőséget kellene adni a jövőbeli szakemberek számára tartott képzésben való részvételre, és lehetővé kellene tenni a képzésben részt vevő személyek számára, hogy örökbefogadó szülők teljesítsék szakmai gyakorlatukat
- Segíteni a nevelőszülői családok tagjait annak megértésében, hogy amit tesznek az hasznos, és a befogadott gyermek érdekeit szolgálja
- A speciális támogatást igénylő gyermekeket befogadó szülők számára képzést és továbbképzést kellene szervezni.
- A speciális támogatáshoz szükséges feltételek és finanszírozás biztosítása a nevelőszülők részére
- A nevelőszülők részére képzéseket és továbbképzéseket kellene létrehozni
- Alkalmazókat kellene találni a nevelőszülők / hivatásos nevelőszülők számára és a képzések finanszírozásához.

Megfigyelhető tehát, hogy minden ország képes a szereplők professzionalizálásához kötődő problémák azonosítására, valamint javaslatokat is tudnak tenni a helyzet javítására; ami mindhárom országban visszatérő problémaként jelentkezik, az a szakma elismertségének hiánya és a képzés elégtelensége. Emellett finanszírozási problémák is jelentkeznek, melyek tanulmányozása szükséges, amennyiben azt szeretnénk, hogy a képzés hatékonyan tudjon megfelelni a hátrányos helyzetű gyermekek befogadásával foglalkozó személyek szakképzési szükségleteinek.



ÖSSZEGZÉS

A projektben részt vevő három ország által végzett különböző elemzési munkák lehetővé tették, a szimpla állapotrajzon túl, számos konvergencia kimutatását és az elhagyott helyzetben lévő gyerekek védelmének átalakítási szükségleteinek meghatározását.

E konvergenciák a nemzetek szintjén a különböző tárgyalt fogalmak megközelítésére vonatkozik: elhagyás, a segítség fogalma, gyermek szociális segítése, családba fogadás, szociálisan hátrányos helyzetű, veszélyeztetett vagy sebezhető gyermekek. Emellett, néhány nézetbeli különbség ellenére, a gyermekvédelmi terület összes szereplője az elhagyás problematikájának közös orvoslásán, egy irányban haladva dolgozik.

Emellett nyilvánvalónak tűnik, hogy a projektben részt vevő különböző országok jogi és közigazgatási háttere közvetlenül hat tevékenységeik lehetőségeire és helyességére, költségvetési és törvényhozási téren többé-kevésbé kielégítő mozgásteret nyújtva számukra.

Másrésről, a három érintett ország ki is emeli ezt a tényt, akár a szakmai kompetenciák kidolgozásáról, támogatásáról, fejlesztéséről vagy javításáról van szó.

E projekt témája a meglévő nézőpontok összevetésének kiértékelése, a szereplők kétségeinek láthatóvá tétele, és tekintve szövegkörnyezetének sajátos voltát, a legfontosabb kihívások meghatározása egy megfelelő képzési kínálat kidolgozásának lehetővé tételével.

Mindenki célja az, hogy javítson a szakmai kompetenciákon annak érdekében, hogy minőségi szolgáltatás, és minőségi életet tudjon kínálni a projekt végső kedvezményezettjei, az elhagyott helyzetben lévő gyermekek és serdülők számára.

Ennek a partneri munkának a folytonossága arra szolgál, hogy megválaszolja a megállapított hiányosságokat, így magába foglal egy tananyag szintézist a különböző országok tananyagjaiból kiindulva, illetve célja még egy közös képzési referencia kialakítása.



BIBLIOGRÁFIA

A három ország által felhasznált hivatalos dokumentumok, tanulmányok, és egyéb források:

Bulgária:

1. Gyermekvédelmi törvény
 2. Szakképzési és szakmai képesítési törvény
 3. A szakmák és beosztások országos osztályozási rendszere
 4. Befogadó családnak jelentkezés feltételeire és engedélyezésére, a befogadó családok kiválasztására és elismerésére, valamint a náluk elhelyezett gyermek befogadására vonatkozó szabályozás, 2007
 5. A szakoktatási és szakképzési ügynökség belső dokumentumai.
- Conception de la désinstitutionalisation des enfants de la République de Bulgarie, document lancé par l'Alliance des ONG en Bulgarie, 2008 r.
 - La situation des enfants en Bulgarie, rapport de l'Agence d'Etat de la Protection d'enfant, Antonova, Tz., 2009
 - Loi de la protection de l'enfant
 - Loi de formation et qualification professionnelles
 - Loi de l'Aide sociale (LAS)
 - Enquête représentative nationale « Prédilections de la population de la République de Bulgarie envers le service «accueil familial», SAPI, 2006
 - Evaluation des besoins de formation des professionnels, travaillant avec des enfants et des adolescents en situation d'abandon en Bulgarie, projet « Relais II », 2007
 - Etude représentative à l'échelle nationale «L'évaluation sociale des soins pour les enfants en Bulgarie», 2000
 - Code de l'assurance sociale
 - Code éthique des employés travaillant avec des enfants
 - Méthode des Conditions et Manières de mise à disposition du service social « Accueil familial », AAS
 - Code pénal
 - Stratégie nationale pour l'enfant 2008-2018
 - Rapport national de Bulgarie sur les stratégies de protection sociale et l'inclusion sociale 2008-2010
 - Classification nationale des métiers et des fonctions
 - Arrêté sur les critères et les standards des services sociaux pour enfants
 - Arrêté sur les conditions et l'ordre d'assurer une protection policière aux enfants
 - Règlement sur les conditions et l'autorisation de présenter une candidature, le choix et la validation des familles d'accueil et l'accueil d'enfants dans leur sein, 200
 - Disposition portée sur les conditions et l'ordre d'attestation des employés dans l'administration d'état
 - Etude représentative nationale, réalisée par «Strategma» à la demande d'UNICEF
 - Règlements d'application de la Loi de la protection de l'enfant
 - Code familia

Románia:

- Autoritatea Națională pentru Protecția Drepturilor Copilului, ***Drepturile Omului în Protecția Copilului - Ghid de Bună Practică***, București 2005.
- Bendit, René (edt), ***LINII DIRECTOARE, METODOLOGII ȘI INSTRUMENTE PENTRU O ABORDARE ORIENTATĂ SPRE LUMEA REALĂ A SERVICIILOR PENTRU COPIII ÎN SITUAȚII DE RISC, DIN PERSPECTIVĂ SOCIALĂ ȘI PEDAGOGICĂ- Manual teoretic și practic pentru factorii decizionali și personalul din domeniu, elaborat în cadrul proiectului „Creșterea calității serviciilor destinate copilului care a săvârșit fapte penale și nu răspunde penal”***, Autoritatea Națională pentru Protecția Drepturilor Copilului, București 2009.
- **Romániai Foglalkozási Osztályozási Rendszer (COR)**, Munkaügyi, Családügyi és Esélyegyenlőségi Minisztérium, 2007.
- ***Manual pentru implementarea Legii nr. 272/2004 privind protecția și promovarea Drepturile Copilului*** - București: Vanemonde, 2006
- Shanti, George; van Oudenhoven, Nico, ***Actori în îngrijirea familială substitutivă***, Autoritatea Națională pentru Protecția Drepturilor Copilului, București 2009.

A felnőttek szakképzésére vonatkozó nemzeti törvénykezés

- Az oktatási rendszerben zajló továbbképzésre vonatkozó rendelet (102/1998 sz., a 133/2000 sz. törvény módosításaival elfogadva).
- A felnőttképzésre vonatkozó rendelet (129/2000 sz.).
- 129/2000 sz. rendelet (a felnőttképzés alapja és referenciája Romániában)
- A 2005-2010-es továbbképzési stratégiára vonatkozó kormányhatározat (875/2005 sz.)
- 2004. augusztus 23-i, 4543/468 sz. miniszteri rendelet (mely a formálistól eltérő módon megszerzett szakmai kompetenciák értékelési és minősítési eljárását szabályozza).
- A nem a nemzeti oktatási rendszer keretében megszerzett képesítési – szakmai tapasztalat elismertetési – eljárást kezelő Munkaügyi, szociális szolidaritási és családügyi minisztérium 51/2007 sz. rendelete azon román állampolgárokra vonatkozóan, akik független munkavállalóként vagy alkalmazottként kívánják tevékenységüket végezni az Európai Unió egyik tagállamában, átültetve a román jogba az 1999/42/EK irányelv 8. cikkét.
- A szakképzési szolgáltatók engedélyezési eljárása
- A felnőttek szakképzésének képesítési metodológiája;
- Azon képesítések jegyzéke, melyekhez képesítési bizonyítvánnyal záruló képzési programok szervezhetők;
- A formálistól eltérő módon megszerzett szakmai kompetenciák érvényesítési és elfogadtatási eljárása, mely a formális vagy nem formális úton szerzett kompetenciák érvényesítését és elfogadását szabályozza.
- Az 53/2003 sz. törvény (Munka Törvénykönyve).

Magyarország:

„A gyermekvédelmi feladatot ellátó szervek szerepe és felelőssége a gyermekbántalmazás és elhanyagolás megelőzésére, és kezelésére” Egészségügyi, Szociális és Családügyi Minisztérium Módszertani füzet, Herczog Mária, Révész Magda, Mentuszné Terék Irén részanyagaiból összeállította *Katonáné Pehr Erika*. 2004. Bp., ESZCSM.

10 éves a gyermekvédelmi törvény <http://www.szmm.gov.hu/main.php?folderID=16414>

149/ 1997. (IX.30.) Korm. rendelet a gyámhatóságokról, valamint a gyermekvédelmi és gyámügyi eljárásról

15/1998. számú NM rendelet a személyes gondoskodást nyújtó gyermekjóléti, gyermekvédelmi intézmények, valamint személyek szakmai feladatairól és működésük feltételeiről

1997. évi XXXI. törvény a gyermekek védelméről és a gyámügyi igazgatásról

A serdülés vihara klinikus szemmel-Animula 2007.

Aronson, Elliot: A társas lény Akadémiai Kiadó 2008.

Az Esztergár Lajos Családsegítő és Gyermekjóléti Szolgálat szakmai beszámolóiból, valamint Baranya megye gyermekjóléti szolgálatainak módszertani ellenőrzésének feljegyzéseiből adaptálva.

Az ombudsmani jelentések gyermekjóléti szolgálatokat érintő legfontosabb megállapításai és tanulságai, Család, Gyermek, Ifjúság; 2004/4.

Bagdy Emőke: Pszichofitness Animula Kiadó

Balavány György: Két anyával. Magyar Nemzet (MN mellékletek) 2006. 03. 18.

Barnes, Gill Gorell: Családterápiás sor. 2. Család, terápia, gondozás Animula

Bede Nóra – Vida Zsuzsanna: Sikertelen nevelőszülői kihelyezések. Család, Gyermek, Ifjúság, 2001. 3. sz.

Beöthy-Fehér László: Kimenet-szabályozás. (A gyermekvédelmi gondoskodás input oldala) Család, Gyermek, Ifjúság, 2004. 5. sz. 26-30. o.

Berg, Insoo Kim: Családterápiás sor. 5. Konzultáció sokproblémás családokkal Animula

Bowlby, John: A biztos bázis Animula Kiadó 2009.

Büki Péter – Negrea Vídia: Speciális szükségletű gyermekek gyermekvédelmi szakellátása. Család, Gyermek, Ifjúság, 2000. 2. sz. 36-37. o.

Büki Péter: Alapelvek és alapjogok a speciális szükségletű gyermekek és fiatalok ellátásának megszervezésében. Kapocs, 1. évf. 2002. 2. sz. 42–45. o.

Byng-Hall, John: Családterápiás sor. 9. Munkám családi szkriptekkel Animula 1995.

Chapman, Gary: Kamaszokra hangolva Harmat Kiadó 2007.

Családterápiás olvasókönyv-sorozat 1. rész Animula Kiadó 2001.

Cseres Judit: Az utógondozói ellátások vizsgálata I. Kapocs 2003/febr. II. évf.

Dr Filó-Dr Katonáné: Gyermeki jogok, gyermekvédelem HVGORAC Lap- és Könyvkiadó Kft.

Dr. Filó Erika – Dr. Katonáné dr.Pehr Erika: Gyermekvédelem, gyámügy. HVG-ORAC Lap- és Könyvkiadó Kft. Budapest 1998

Dr. Kálmánchey Márta: Nevelőszülőnél élő gyerekeknél előforduló pszichés problémák. Család, Gyermek, Ifjúság, 2001. 2. sz. 24–29. o.

Feuer Mária szerk.: A családsegítés elmélete és gyakorlata Akadémiai Kiadó 2008.

Fuller, Andrew: Nehezen Kezelhető gyerekek Scholar Kiadó 2009.

Fülöpné Andrékó Klára: A nevelőszülőknél élő gyermekek tanulási és magatartási zavarainak kezelési lehetőségei, illetve nehézségei a szakellátásban. Kapocs, 2. évf. 2003. 6. sz. 46-50. o.

Gáspár Károly: Gyermekvédelmi és gyámügyi kézikönyv. KJK KERSZÖV Jogi és Üzleti Kiadó Kft. Budapest 2003

Gyermekvédelmi szakellátás (Hallgatói segédanyag) Sz: Domszky András, NCSSZI Budapest 2005.

Habony Ferencné: Élet a születés után – Egy krízis-nevelőszülő másfél éve. Család, Gyermek, Ifjúság, 2003. 4. sz. 21-25. o.

Hanák Katalin: Társadalom és gyermekvédelem, Akadémiai Kiadó, Budapest, 1983., 15. o.

Herczog Mária: A gyermekvédelem dilemmái. Pont Kiadó, Budapest 1997

Herczog Mária: Együtt vagy külön Közgazdasági és Jogi Kiadványok

Herczog Mária: Gyermekbántalmazás

Herczog Mária: Gyermekvédelmi kézikönyv. KJK KERSZÖV Jogi és Üzleti Kiadó Kft. Budapest 2003

Kádas István: A nevelőszülői tevékenység ellátásának alkalmassági vizsgálata. (Módszertani segédanyag) Kapocs 2005. ápr. 44-50. o.

Kernberg, PF: Személyiségzavarok gyermek-és serdülőkorban Animula 2000.

Kothencz János: Rólunk...értünk I. Ágota Alapítvány, 2009. Szeged

Králné Szabó Piroska: Gondolatok a nevelőszülők és a vérszerinti szülők kapcsolatáról. Család, Gyermek, Ifjúság, 1999. 3. sz.

Kulcsár Mariann: A különböző gondozási helyen nevelkedő testvérek kapcsolattartásának tendenciái az alapellátásban. Kapocs, 2. évf. 2003. 6. sz. 40-45. o.

Lerner, Harriet: Hívatlan vendégeink Park Könyvkiadó

Mérei-Binét: Gyermeklélektan Medicina Könyvkiadó 2004.

Minuchin, Patricia: Krízisről krízisre Animula Kiadó 2002.

Otti Ernőné – Mitták Tünde – Herczegh Ágnes: Ideiglenes hatállyal elhelyezett gyermekek sorsának után-követéses vizsgálata. Család, Gyermek, Ifjúság, 2004. 4. sz. 20-27. o.

Payer Istvánné Balogh Ildikó: A vérszerinti kapcsolatok ápolásának esélyei a civil nevelőszülői hálózatoknál elhelyezett gyermekek esetében. Kapocs 2004. ápr. 60-64. o.

Pikó Bettina: Ifjúság, káros szenvedélyek L'Harmattan 2005.

Pincus, Lily-Dare, Christopher: Titkok a családban Családtér. sor. 18. Animula 2007.

Popper-Ranschburg: Szegény nők, szegény férfiak Saxum Kiadó

Popper-Ranschburg-Vekerdy-Herskovits: Jövők titka: a gyerek...Saxum Kiadó

Ranschburg Jenő: Rögök az úton Saxum Kiadó 2007.

Ranschburg Jenő: Szülők kis könyve Saxum Kiadó 2009.

Ranschburg-Vekerdy: Beszélgetések Park Könyvkiadó 2007.

Somfai Balázs: Kapcsolattartás hvgorac Lap-és Könyvkiadó 2008.

Strasser, Freddie-Randolph, Paul: Mediáció Nyitott Könyvműhely Sorozat 2008.

Szabóné Szilágyi Zsuzsa – Dr. Patkó Kornélia (szerk.): Segíthetünk? Praktikus útmutató a gyermekek és fiatalok egészségügyi és pszichés ellátásához, gondozásához. FICE magyarországi egyesülete, Bp., 2001.

Szexuális gyermekbántalmazás a családban , Animula

Szikulai István – Büki Péter: A gyermekvédelmi szakellátás intézményrendszere átalakulásának tapasztalatai. Belügyi Szemle 2002. 1. sz. 113-122. o.

Szikulai István: A magyar gyermekvédelem fejlődésének kulcskérdései – egy lehetséges szakmai stratégia lépései. Kapocs 2004. okt. 58-64. o.

Szöllősi Gábor: *Európai elemek a gyermekek szociális ellátásában és védelmében*. Magyar Jog, 1996/8., 486–490. old.

Szöllősi Gábor: Szociális és gyermekvédelmi jog. JPTE ÁJK Továbbképző Szekció, Pécs 1998

Tóth Judit Nikoletta: A gyermekvédelmi szakellátás helyzete a XX. Században. Központi Statisztikai Hivatal, Bp. 2004. 30. o. (+ 25 tábla)

Továbbiak: Deák Ferenc: Gyermekvédelem és reszocializáció. Új Ped.Szle, 1997..szept.

Tüski Anna: Külhoni módszerek hasznosítása a magyarországi gyermekvédelemben. Kapocs 2002. dec. 38-44. o.

Vajda Zsuzsanna: Neveléslélektan Osiris Kiadó 2005.

Veczkó József: Gyermekvédelem Nemzeti Tankönyvkiadó 2007.

Vekerdy Tamás: A pszichológus újra válaszol Sanoma Kiadó 2005.

Vekerdy Tamás: A szülő kérdez 2. Sanoma Kiadó 2008.

Vekerdy Tamás: Honnan? Hová? Holnap Kiadó 2007.

Vida Zsuzsanna: Nevelőszülőnél élő gyermekek kapcsolattartása. Kapocs 2003. ápr. 50-52.

Winnicott, Donald: A kapcsolatban bontakozó lélek Ú-M-K 2004.

Winnicott, Donald: Kisgyermek, család, külvilág Animula Kiadó 2000.



MELLÉKLET

A Képzéstervezés szakkifejezéseinek jegyzéke az AFUE projektben

Alapképzés (meghatározás):

Általános célú képzés: olyan képzés, amely az általános műveltség növelését célozza, amely hozzájárul a felnőtt személyiségének fejlődéséhez, a társadalmi esélyegyenlőség és az állampolgári kompetencia kialakulásához

szakmai alapképzés: a szakképesítés megszerzésére felkészítő képzési folyamat azon része, amely azonos szakmacsoportba tartozó szakképesítések közös szakmai ismeretei megszerzésére irányul

Ez az első képzés, amit egy fiatal kap egy országban (az óvoda első évétől az egyetem utolsó évéig tart). Bárhol végezze a fiatal ezt a képzést az oktatási rendszerben: szakoktatásban vagy szakképzésben, vagy felsőfokú oktatásban, és bármilyen módon is történjen (helyben vagy gyakorlattal), alapképzésnek minősül.

Átjárhatóság:

A modulrendszer lehetővé teszi, hogy az egyes szakmacsoportok között megtaláljuk az egyes azonosságokat. Az azonosságok feltárása időt és pénzt takarít meg.

Bolognai folyamat:

A bolognai folyamat egy kormányok közötti kezdeményezés, amelyen a célja egy felsőoktatási európai terület (EEES) kialakítása 2010-ig bezárólag, amely három cikluson alapul: Licence/Bachelor – Master – Doctorat.

A folyamatot hivatalosan a Bolognai Kiáltvánnyal indították el, amelyet 1999. júniusában írt alá 29 európai ország (2009-ben már 46). Ez a kiáltvány felszólít a felsőoktatás reformjára oly módon, hogy konvergálni lehessen a különböző nemzeti oktatási rendszereket, és fejleszteni lehessen az összehasonlíthatóságot és a mobilitást az országok között.

CEC/EKKR keret (meta-keret):

A európai keret gyakorlatilag meta-keretként működik.

„Egy meta-keretet olyan eszköznek lehet tekinteni, amely lehetővé teszi a képesítési keret számára, hogy kapcsolatba lépjen más képesítésekkel, és ennek következtében egy képesítés kapcsolódjon más képesítésekhez, amelyek más keretből származnak. A meta-keretnek az a célja, hogy bizalmi kapcsolatot alakítson ki a képesítésekkel kapcsolatban az országokon és a szakágazatokon keresztül, meghatározva az eljárási elvet a minőségbiztosítására, az orientációra, az információkra és a mechanizmusokra, hogy átvihessék és összegyűjthessék a krediteket, és így láthatóvá tegyék a végzettséget, amely szükséges mind országos, mind ágazati szinten, illetve megvalósításra kerüljön nemzetközi szinten.”¹

¹ Brüsszel, 2005/07/08 SEC(2005) 957. sz. bizottsági dokumentum: „szakmai képesítések európai kerete a felnőttoktatásban”.

Curriculum

Az angolszász fogalom szerint a curriculum leírja a tanítási/tanulási tevékenységek koncepcióját, szervezését és programozását egy oktatási folyamat szerint. Csoportosítja a célokat, a tartalmakat, a tevékenységeket és a tanulási szakaszokat, illetve a tanulók tudásának értékelési módjait és eszközeit.

Egy curriculum leírási foka (azaz meddig megy el a programozás részletezésében) országonként változik.

Didaktika (definíció):

A didaktika annak a művészete, hogyan tanítunk meg egy tudományt módszerek, eszközök segítségével. A didaktikában mindenekelőtt a tudománnyal foglalkozunk, azaz annak módszerével, hogyan tanítunk meg egy-egy anyagot. Így a matematika didaktikája eltér az angol tanítás didaktikájától.

Diploma vagy oklevél:

Törvény által előírt, írásbeli dokumentum. Az illetékes hatóság adja ki az állam által meghatározottak szerint. Meghatározza a belépést bizonyos szakmákba és bizonyos képzésekhez vagy pályázatokhoz. A tulajdonos részére egy ellenőrzött teljesítményszintet igazol.

A „nemzeti diploma” és az „állami diploma” kifejezések kizárólag a minisztériumok által kiadott diplomákra használatosak.

ECTS (meghatározás):

Az ECTS az „European Credit Transfer and Accumulation” (Európai Kreditátviteli Rendszer) rövidítése.

Egy tanuló által elvégzett munka nem elegendő a kreditek megszerzésére. A diáknak meg kellett felelnie a kimeneti követelményeknek is (értékelés). Mivel országonként változtak az értékelési módok, európai szinten meghatározásra került egy normatív skála, amely lehetővé tette az értékelések eredményeinek összehasonlítását az értékelés módjaitól függetlenül.

Ez a normatív skála a tanulók eredményeinek összessége alapján került meghatározásra. A diákok csoportját 5 alcsoportba osztották az elért eredmények függvényében.

A = 10% legjobb, B = következő 25%, C = következő 30%, D = következő 25%, E = következő 10 %, F = megbukott. Ez a skála azon elméleten alapul, amely szerint az iskolai teljesítmény felosztása tanuló csoportokra a Gauss görbét követi. Nagyon sok közepes diák van, a diákok kis része rendkívül jó, míg egy másik kis része gyenge.

A krediteket az a diák kaphat, aki A, B vagy C jegyet ért el.

Az ECTS-t arra tervezték, hogy lehetővé tegye egy külföldi gyakorlat folyamán, egy másik egyetemen vagy egy másik szervezetnél megszerzett tudás elismerését.

Az ECTS tőkésíthető és átvihető egyik országból a másikba.

ECTS kredit (meghatározás):

Az ECTS az „European Credit Transfer and Accumulation” (Eurpai Kreditátviteli Rendszer) rövidítése.

Kredit: A tanulmányi munka mértékegysége, amely kifejezi azt a pedagógiaileg tervezhető időt, amely a szakmai és vizsgakövetelményekben meghatározott modulok teljesítéséhez szükséges.

Az ECTS kredit egy olyan, a tanuló munkáját bemutató mértékegység, amely a tanuló képzési programjának céljától függ (félév vagy tanév). Egy félév a követelmények szerint 30 ECTS-t tartalmaz. Egy szemeszterre előírt oktatási egységeket tehát 30 ECTS-re kell osztani.

A tanuló munkájának nagyságát mérő mértékegység, és a teljes tanulási tevékenységet méri, a képzési célok sikerére vonatkozóan: részvétel a kurzusokon, gyakorlati munka, információk gyűjtése, személyes munka, vizsgára készülés, stb. Az ECTS nem csupán egy tanítási egység által feltételezett munkamennyiség függvényében kerül megadásra, hanem relatív súllyal bír az EU-ban a többi kredithez képest.

ECVET:

Az ECVET-ek olyan kreditek, amelyek jellemzői azonosak az ECTS kreditekkel. Az ECVET-et a szakoktatásban és a szakképzésben, az alapképzésben (közép és felsőfok) és a felnőttképzésben alkalmazzák.

Egység, modul:

Modul: Tanítási vagy tananyagegység, amely egy logikailag összetartozó ismeretanyagnak önállóan kezelhető, meghatározott személyi és tárgyi feltételekkel behatárolt, mérhető kimenetű, önállóan is tanítható része. A modul ismeretanyagának elsajátítását követően a képzésben részt vevő személy képes lesz az ismereteket, készségeket, képességeket, tulajdonságokat meghatározott szinten alkalmazni, illetve további tanulmányai során felhasználni

Egy egység a képzésben azon elemek együttese, amelyek ugyanolyan jellemzővel bírnak (pl. ugyanahhoz a területhez tartozó tudás együttese), vagy különböző, de ugyanazon célra vonatkozó, konkurens elemek együttese (pl. tudás, kompetenciák, vizsgák, stb.).

Elismerés (kompetenciák elismerése):

szakmai előképzettség: szakképesítés megszerzéséhez szükséges, korábban megszerzett szakképesítés, megnevezését a szakképesítés szakmai és vizsgakövetelménye tartalmazza;

(a) Hivatalos elismerés: egy olyan folyamat, amelynek lényege a kompetenciák értékének formális elismerése:

- bizonyítványok, képesítések vagy oklevelek kiadásával;
 - ekvivalenciák, kreditegységek egyeztetésével vagy elsajátított kompetenciák érvényesítésével;
- és/vagy

(b) Társadalmi elismerés: kompetenciák értékének elismerése gazdasági vagy szociális szereplők részéről.

Eljárás:

Az egyes szakmák meghatározott technikai eszközöket, eljárási módszereket alkalmaznak.

Eljárási mód:

Mindazon eljárások együttese, amelyeket egy meghatározott sorrendben kell elvégezni egy feladat teljesítéséhez. Az eljárási módok különbözőek minden intézmény esetén, és így egyediek. A jelenleg használt szaknyelv szerint az eljárási mód és az eljárás gyakran szinonimák. Bevett vállalati gyakorlatot is jelent, adott szakágazathoz tartozó technológiát jelent.

Elő-követelmények:

Tudás, végzettség, kreditszám vagy szakmai tapasztalat, amelyek szükségesek egy adott kurzusra vagy oktatásra való bejutáshoz.

Értékelés (általánosságok):

Az értékelés általános meghatározása: Az értékelés lényege, hogy ítéletet mondjunk egy dologról azzal a céllal, hogy döntést hozzunk. Tehát az értékelőnek három kérdést kell feltennie az értékelési folyamat megkezdése előtt:

- Mi a döntés/szándék?
- Milyen célra?
- Hogyan kell megformálni egy ítéletet, hogy ne legyen önkényes?

Értékelni, azt jelenti: ítéletet hozni, értelmet adni az eredménynek. Ebből a szempontból az értékelés **szubjektív**, mert függ az alanytól, aki kimondja az értékelést (és egy másik alanyra vonatkozik).

Különbséget kell tenni az értékelés és a mérés között. Mérti azt jelenti, hogy információt adunk, de ez az információ nem függ a mérést végző személytől, ugyanakkor függ a méréshez használt eszköztől. Ebből a szempontból azt mondjuk, hogy a mérés **objektív** (tárgyra vonatkozik).

Értékelés (képzési, összefoglaló, képesítésre vonatkozó):

A képzés területén általában 2 értékelési típust használnak:



Ezek az értékelési típusok nem a formájukban, hanem **céljukban** különböznek.

A képzési értékelés, mint ahogy jeleztük, a képzés célját veszi figyelembe. Segít a diáknak abban, hogy megtudja, mit tud, és mit kell még elsajátítania ahhoz, hogy elérje a célját, hogy kidolgozzon egy tanulási stratégiát azzal a céllal, hogy optimalizálja a visszalevő képzési folyamatot.

Ezt az értékelési formát rendszeresen fel kell használni a kurzusok során. A diáknak szüksége van azokra az elemekre, amelyek az értékeléseket alkotják.

Ezzel szemben az összefoglaló értékelés arra törekszik, hogy értékelje, hogy egy diák milyen tudást szerzett meg a képzési kurzus teljes időtartama alatt. Ez az értékelés a tanfolyam végén van, tehát eredménye van. Az ítéletek véglegesek, miután már nem lehet semmi más tevékenységet végezni arra vonatkozóan, hogy helyrehozzák.

Egy új értékelési forma egészíti ki a 2 hagyományos értékelési formát :

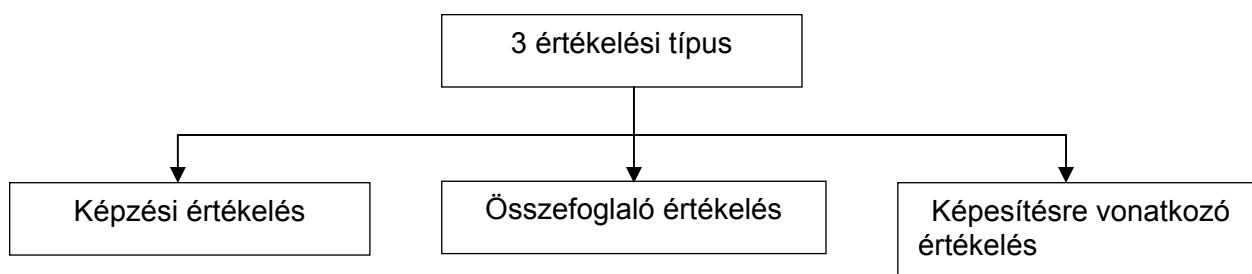

A főbb különbségek a 3 értékelési típus között :

	Képzés értékelése	Összefoglaló ért.	Képesítésre vonatkozó értékelés
Célok	Informálni és tanácsot adni a tanulónak a tanulási stratégiájára vonatkozóan	Leltárt készíteni mindarról, amit a tanuló elsajátított a tanulási folyamat során	Garanciát adni a képesítés tulajdonosának arról, hogy megfelelően elsajátított minden kompetenciát, amely szükséges a bizonyítványhoz/ oklevélhez.
Időszak	Végig a tanfolyam alatt, és olyan gyakran, ahogy az szükséges.	Egy alkalommal, a tanfolyam végén.	A képzés folyamán minden alkalommal, amikor a diák elsajátított egy kompetenciát, és a képzés végén az

			összes kompetenciára vonatkozóan.
Felelősség	A tanárok kezdeményezése és felelőssége.	A tanárok felelőssége.	A tanárok felelőssége az értékelési részre, és az intézmény bizottságának felelőssége a képzésre vonatkozóan.

Létezik még egy 4. típus, egy diagnosztikai/prognosztikai értékelés vagy orientációs értékelés, amit a képzés előtt kell elvégezni. Ennek az értékelésnek az a célja, hogy ellenőrizték a képzés elvégezhetőségét, és meghatározzák a hosszát.

Értékelés (mutatók):

A mutatók több funkciót töltenek be:

- Átlátszóvá teszik a döntést, hogy a tanuló ne érezze önkényesnek;
- Alapként szolgál a tanár és diák közötti kapcsolatra való visszacsatoláshoz az értékelés után;
- Megbízhatóvá teszi a képzésre vonatkozó értékelést országos területen (2 szakembernek kell kimondania ugyanazt a döntést ugyanarra a diákra vonatkozóan)
- Állandóvá tesz (az értékelő ugyanazon a módon ítél meg egy teljesítményt az idő folyamán).

A mutatók gyakran skála formájában jelennek meg. Az értékelési skálák 2 típusba sorolhatók: egységes skála és leíró skála.

Egységes skála:

Ugyanazt a kritériumot használják több, progresszív mutató szerint. Így az „ügyfélkapcsolat minősége” kritérium az alábbi mutatókat tartalmazza: kiváló, jó, közepes, nem megfelelő.

Ebben az esetben azért mondják, hogy a skála egységes, mert megfelel a célnak, ugyanakkor minden kritérium típushoz használható, szükség szerint módosítva a mutatók megfogalmazását. A fő kritika, amit megfogalmaznak ezzel a skálával szemben, az, hogy egy mutató kiválasztása relatívan önkényes.

Leíró skála:

Ugyanaz a kritérium bemutatható leíró formában is. Így az „ügyfélkapcsolat minősége” kritérium az alábbi leírásokkal mutatható be:

- a vevőt már a bejárat ajtónál fogadja
- a vevőt akkor fogadja, amikor a pulthoz ér
- várhatja a vevőt, befejezi a munkát, amit végez.

A skála leíró, és megfelel a jellegzetes szakmai viselkedésnek vagy a mérhető értékeknek. Egy mutató kiválasztása relatívan vitatható. A fő kritika ennél az értékelési skálánál az, hogy előzetes munkát igényel a tanárok részéről. A képzésre vonatkozó értékelésnél azonban ez a skála nélkülözhetetlen.

A skálák esetében előírhatnak egy súlyozást (egy súly felhasználása akkor, amikor egy jegyről van szó például összefoglaló értékelés esetén), vagy amikor számszerűsíteni akarják a kritériumokat.

Európai Képzési Keret Rendszer (CEC/EKKR):

Az európai képzési keret rendszer az Európai Unió oktatáspolitikájának második tengelye a Bolognai folyamat után. Az EKKR célja, hogy megkönnyítse:

- a szakmai végzettségek átláthatóságát Európában
- a tanulók és a munkavállalók Unión belüli mobilitását.

Az EKKR 8 szintet foglal magában, amelyek lefedik azon oktatási eredmények összességét, amelyeket el kell sajátítani az alapoktatás, a szakoktatás vagy szakképzés, illetve a felsőfokú képzés folyamán. Ez a 8 különböző szint lehetővé teszi a különböző oktatások és képzések együttesének értékelését.

- 1. SZINT: Általános alapismeretek.
- 2. SZINT: Meghatározott alapismeretek egy munka- vagy egy tanulmányi területen.
- 3. SZINT: Adatokat, elveket, folyamatokat és általános koncepciókat magában foglaló ismeretek egy munka- vagy egy tanulmányi területen.
- 4. SZINT: Tényszerű vagy elméleti tudás egy általános kontextusban egy munka- vagy egy tanulmányi területen.
- 5. SZINT: Részletes, speciális, tényszerű és elméleti tudás egy munka- vagy egy tanulmányi területen, ismerve a tudás korlátait.
- 6. SZINT: Elmélyült ismeretek egy munka- vagy egy tanulmányi területen, az elmélet és a tervek kritikus megértésével.
- 7. SZINT: Magasan specializált tudás, amelynek egyes elemei úttörő **jellegűek** egy munka- vagy egy tanulmányi területen, mint például egy eredeti gondolat és/vagy kutatás alapkérdése. Ismeretek kritikus tudása egy munka- vagy egy tanulmányi területen.
- 8. SZINT: Egy munka- vagy egy tanulmányi területen a legelőrehaladottabb ismeretek, illetve több tudományterület átfogó ismerete.

Itt, terjedelmi korlátok miatt, nem soroljuk fel minden egyes szint alapját. Ha több információt szeretne kapni erre vonatkozóan, olvassa el a kapcsolódó dokumentumot az Európai Unió honlapján.

A 32 szakoktatási és szakképzési miniszter által 2008. április 23-án megfogalmazott ajánlás előírja, hogy 2012-ig minden új bizonyítvány, oklevél és Europass-okmány tartalmazzon hivatkozást az EKKR megfelelő szintjére.

A nevelőszülői végzettség francia oklevele a tudás, a készségek és a kompetenciák nagy részénél a CEC (EKKR) 4. szintjén helyezkednek el.

Felnőttképzés (meghatározás):

Felnőtt: felnőttképzésben részt vevő természetes személy, aki külön törvényben meghatározottak szerint tankötelezettségét teljesítette

A hazai tapasztalatok és elemzések alapján a felnőttképzés fogalma az alábbiakban foglalható össze. A felnőttképzés fogalma komplex, _ a felnőttképzési törvény alapján _ beleértjük az általános, a nyelvi és a szakmai képzést.

- A felnőttképzés fogalma széles értelemben a nagykorúságot elért személyek képzését jelenti, a gyakorlatban azonban nem ezt a kritériumot használjuk.
- A közoktatási törvény szerint a felnőttképzésbe a tankötelezettséget teljesített személy léphet be. (Ez természetesen nem kötelező, mert a fiatal bizonyos korhatárig a „normál” tanulói jogviszony szerinti iskoláztatásban is részt vehet).
- A felsőoktatási törvény ugyanakkor a „nappali” tagozatú szakokra járó hallgatókat nem tekinti a felnőttképzés alanyának. (forrás: <http://feks.hu/feks-hirek/item/4-a-felnottkepzes-fogalma-teruletei-celjai-es-funkcioi>)

A felnőttképzés abból az elgondolásból indul ki, hogy ma már a világon nem elegendő egyszeri, első képzés (alapképzés fiatal korban egy oktatási rendszerben). A világ fejlődik, a technológiák fejlődnek, a munkaszervezetek fejlődnek, és minden egyes embernek képeznie kell magát, hogy alkalmazkodjon ezekhez a fejlődésekhez.

Az életem át tartó tanulást, azaz a felnőttoktatást a Lisszaboni kiáltványt felsőoktatási minisztereinek tanácsa (2001) fogalmazta meg.

Az FTLV (Life Long Learning – felnőttképzés) áll egyrészt az egyén alapképzéséből (fiatal korban), másrészt folyamatos képzésből (felnőtt korban).

Felnőttképzés (meghatározás):

A lifelong learning-koncepció a lifelong education-program módosulásaként, utódként jelent meg az 1970-es évek elején, mint gondolat, ugyanakkor arról ma is megoszlik a téma kutatásával foglalkozó szakemberek véleménye, hogy konkrétan ki állhat a gondolat megfogalmazása mögött, adott-e valaki definíciót a fogalomnak már a kezdetekkor. Vagy nem másról van csak szó, mint a lifelong education fogalmának, tehát a huszadik század elején felbukkanó folyamatos, egész életem át tartó nevelés és oktatás fogalmának az újraértelmezése lenne a fogalom lényege a tömegoktatás korában.

Az a képzési forma, amely az alapképzés után zajlik le egy adott személy szakmai életében, legyen ez a személy fiatal vagy felnőtt, munkavállaló vagy munkakereső. Az alapképzés és a felnőttképzés együtt alkotják az egy életem át tartó képzést, azaz a felnőttképzést.

Foglalkozás:

A foglalkozás olyan szakmai tevékenységek és feladatok együttese, amelyek ugyanarra a szakmai célra irányulnak. Ezt az együttest egyetlen személyre bízták.

Folyamatos felügyelet:

Tanulás értékelésének folyamata, amely tartalmazza az ismeretek megszerzésének ellenőrzését a félév / tanév folyamán.

Formális tanulás:

Egy szervezett és strukturált formában (oktatási intézmény / képző intézmény vagy munkahely) biztosított tanulási folyamat, amelyet egyértelműen tanulásnak definiálnak (célok, idő és források

területén egyaránt). A formális tanulás szándékos tanulás a tanuló részéről; általában bizonyítványt állítanak ki a tanulási folyamat végén.

Források:

Kompetenciák révén mobilizálható források:

Mindazok az anyagi és immateriális eszközök, amelyeket egy szakember mobilizál a kompetenciái felhasználása során. A forrásoknak 2 típusuk van: beépített (tudás, gyakorlat, stb.), illetve környezeti (eljárási módok, felszerelés, munkatársak, stb.). A termelési rendszer erőteljes átalakulása miatt a kompetens szakember nem tud elsajátítani, beépíteni minden szükséges forrást, miután ezek száma nagy, ezek összetettek, és folyamatosan változnak. Egy szakember kompetenciáját egyre inkább abban mérik, hogyan tudja a készség során mobilizálni a külső forrásokat (környezeti forrásokat).

Pedagógiai források:

Az összes dokumentum, kurzusanyag, kézikönyv, kiadvány, multimédia... együttese, amelyeket a tanár felhasznál arra, hogy animálja a tudomány moduljait.

Igazolás, tanúsítvány, oklevél:

Igazolás (képzési):

Ezt a dokumentumot a képző intézet adja ki a képzés végén a tanfolyamot elvégző személy részére. Ennek a dokumentumnak az értéke a kiadó intézet hírnevétől függ.

Tanúsítvány (képzési):

Azt a dokumentumot nevezik tanúsítványnak, amelyet egy hatóság állít ki (igazoló szervezet, például Microsoft tanúsítványok).

Oklevél (szakoktatási vagy szakképzési):

Oklevelet egy minisztérium állít ki. Az oklevél egy elismerő bizonyítvány, amely érvényes az ország egész területén, bármilyen végzettségre is vonatkozzon.

Informális tanulás:

Ez a tanulási forma a munkához, a családhoz és a szabadidőhöz kapcsolódó mindennapi tevékenységeket foglalja magába. Nem szervezett és nem strukturált (célok, idők és források szempontjából). Az informális tevékenység általában a tanuló részéről nem szándékos jellegű. Nem állítanak ki róla bizonyítványt.

Képesítés (országos képesítési keret):

„Képesítések osztályozási eszköze azon kritériumok alapján, amelyek megfelelnek a meghatározott oktatási és képzési szinteknek. Célja, hogy kiegészítse és koordinálja az országos képesítési alrendszereket, javítsa az átláthatóságot, a hozzáférhetőséget, a fokokat és a képesítések minőségét a munkaerő-piac és a civil társadalom szempontjából.”²

2

ugyanaz

Képesítés (országos képesítési rendszer):

„Egy állam azon tevékenységeinek az együttese, amely az oktatás és a képzés elismerésére vonatkozik, illetve olyan mechanizmusok együttese, amelyek kiemelik az oktatás és a képzés fontosságát a munkaerő-piacon és a civil társadalomban. Ezek a tevékenységek tartalmazzák azon intézményi rendelkezések és folyamatok kidolgozását és alkalmazását, amelyek a minőségbiztosításra, az értékelésre és a képesítések kiadására vonatkoznak. Minden országos tanúsítási rendszer több alrendszerből állhat, ugyanakkor magába foglalja a tanúsítványok nemzetközi keretét.”³

Képesítések transzparenciája:

A képesítések (szakképesítések) láthatósági foka az, amely segít azonosítani és összevetni az értéküket a munkaerő vagy képzési piacon (ágazatban, régióban, országos vagy nemzetközi szinten).

Képzés céljai:

Olyan specifikus elméleti és gyakorlati képességek megszerzése, amelyeket a tanár vagy a programfelelős határoz meg az év elején. A diákoknak ezeket el kell sajátítaniuk az oktatás / év / képzés végére.

Képzés megtervezése (képzési szükségletek elemzése):

Ez egy olyan diagnosztikai munka, melynek során feltárásra és megvizsgálásra kerülnek a térség munkaerő-piaci igényei, hiány és túldimenzionált szakmái. A tervezés lényege, hogy a munkerő-piac in-putja és a képzések out-put-ja kapcsolatot mutasson egymással.

Képzés megtervezése (meghatározás):

A képzés folyamán alkalmazott tanítási módszerek együttes dokumentuma a *képzési program*:

az intézmény komplex képzési dokumentuma, amely

- a) az alap- és mesterszak, valamint a szakirányú továbbképzési szak részletes képzési és tanulmányi követelményeit,
- b) felsőfokú szakképzésben a szakképzési programot, továbbá
- c) a doktori képzés tervét

tartalmazza, a képzés részletes szabályaival, így különösen a tantervvel, illetve az oktatási programmal és a tantárgyi programokkal, valamint az értékelési és ellenőrzési módszerekkel, eljárásokkal és szabályokkal együtt

A képzési program tartalmazza:

- a) a képzés során megszerzhető kompetenciát,

³ Az európai parlament és tanács előírásai meghatározzák a képesítések európai keretét a felnőttoktatás és felnőttképzés területén. 2008. április 23.

- b) a képzésbe való bekapcsolódás és részvétel feltételeit,
- c) a tervezett képzési időt,
- d) a képzés formáit (egyéni felkészülés, csoportos képzés, távoktatás),
- e) a tananyag egységeit (moduljait), azok célját, tartalmát, terjedelmét, a tananyagegységekhez rendelt elméleti és gyakorlati óraszámot,
- f) a maximális csoportlétszámot,
- g) a képzésben részt vevő teljesítményét értékelő rendszer leírását,
- h) a képzésről, illetve a képzés egyes egységeinek (moduljainak) elvégzéséről szóló igazolás kiadásának feltételeit,
- i) a képzési program végrehajtásához szükséges személyi és tárgyi feltételeket, ezek biztosításának módját

A képzés folyamán alkalmazott tanítási módszerek együttese. A tervezéshez szükséges kutatás célcsoportja mindig egy szervezet, egy vállalat. A képzés megtervezése tehát módszerek, eszközök, eljárások együttese, amelyek feladata:

- Elemezni egy munkaszervezet emberi erőforrás-problémáit
- Ezt a problémát lefordítani képzési szükségletre
- Meghatározni azokat a feltételeket, amelyek során a képzés megfelel ezeknek a szükségleteknek
- Értékelni, hogy az eljárás választ ad-e problémára
- Esetlegesen korrigálni

A tervezés fő elvei:

- Nem kell újra feltalálni a világot, de a lehető legtöbbet alkalmazni kell már a létezőket, új módon felhasználva az elemeket. A tervezés például gyakran fordul a modulokhoz. Egy modul egy relatívan standardizált képzési egység és a modulok elrendezése mindig személyre szabott folyamat.
- Megkeresni a határfok kritériumait, és nem csupán a hatékonyságét (ne feledkezzünk el arról, hogy a határfok a minőség/költség aránya).

Képzési cél:

Azok a célok, amelyeket a képző meghatároz a képzés elején, és amelyeket a képzés végén ellenőrizni kell.

Képzési egység (UF):

A képzési egység azon képzési célok együttesét tartalmazza, amelyek szükségesek a cél eléréséhez a tanulás folyamán. Egy képzési egység az elsajátítandó ismeretek halmazát jelenti egy adott időegység alatt. A képzési egységet modulokra lehet bontani.

Nem szabad összekeverni

- a képzési egységet
- a kompetencia egységgel.

Képzési megállapodás:

Mindazon tulajdonságok együttese, amelyek egy felnőttképzési eljáráshoz tartoznak (feltételek, határidők, eszközök, tartalom, ár...). A képzési megállapodást specifikációs megállapodásnak is nevezik. A képzési megállapodást a szolgáltató és az ügyfél írja alá.

A „funkcionális képzési megállapodás” kifejezést használjuk akkor, amikor a specifikációk egy rendelkezés által előírt funkciókon alapulnak.

Készség:

Azon rendelkezések és célok együttese, amelyek megvalósítása megfigyelhető eredményekre fordítható le. A készség egy olyan szellemi tevékenység, amely stabil és előhívható több tudásterületen. Egyetlen készség sem létezik „tisztán” formában, és minden készség csak a tartalmak megvalósulásán keresztül nyilvánul meg.

Kompenzáció (szabályok):

A kompenzációs szabályok alapja az az elgondolás, hogy egy bizonyítványon belül az egységek nem ugyanolyan fontossággal bírnak a szakma ismerete szempontjából. Ennek következtében az egységeket egy együttthatóval szorozzák be, és ez az együtttható egy relatív súlyt biztosít minden egyes egységnek. Az együttthatók révén egy egység átlag alatti értékét kompenzálni lehet egy másik egység átlag feletti értékével.

Kompetencia (operatív meghatározás):

A kompetencia „cselekedni tudás munka helyzetben”. A kompetencia egy olyan hatékony eljárási készség egy helyzetcsoporttal szemben, amit el tudunk sajátítani, mert rendelkezünk egyrészt a szükséges ismeretekkel, másrészt azzal, hogy ezeket megfelelően mobilizáljuk a megfelelő időben azért, hogy azonosítsuk és megoldjuk a szakmai problémákat.

Mindig vannak ismeretek, amik a kompetencia „alatt” állnak, de ezek nem elegendőek. A kompetencia valami olyan, amit meg tudunk csinálni. Nem csupán egyszerű tenni tudás, hanem készség. Egy stratégiai képesség, amely nélkülözhetetlen az összetett helyzetekben. A kompetencia soha nem szűkíthető kódolt és megtanult eljárási ismeretekre, mint pl. szabályokra, még akkor sem, ha csupán erre szolgálnak akkor, amikor helytállóak.

A kompetencia különbözik a teljesítménytől, a kompetencia az, „amire képesek vagyunk”. Egy potencialitás, egy teljesítmény, ami látható (kompetencia lefordítása cselekvésre és eredményekre). Azt mondhatjuk, hogy a kompetencia a teljesítmény megvalósulása.

A kompetencia alapú megközelítés meghatározza a tudás szerepét a cselekményben: tartalmazza a meghatározó erőforrásokat, hogy azonosítsák és megoldják a problémákat, előkészítsék és meghozzák a döntéseket. Csak akkor érvényesek, ha a megfelelő pillanatban rendelkezésre állnak, és az adott helyzettel összhangban vannak.

A kompetencia készség révén lefordítható tudás, szakértelem és viselkedésmód összessége abból

a célból, hogy megoldjanak egy feladatot vagy elvégezzenek egy tevékenységet. Mindig szakmai céllal rendelkeznek. A megvalósítás eredménye értékelhető egy adott kontextusban (önállóság, rendelkezésre álló források, stb. figyelembe vétele).

Kompetencia fogalma:

A kompetencia egy személy készsége arra, hogy mobilizálja az erőforrásokat, hogy megoldjon helyzet- probléma csoportokat (Rogeeiers definíciója, F. K. Boterf munkája alapján).

Mobilizáció fogalma:

Az erőforrások mobilizációja egy erőforrás csoport elsajátítását és megfelelő felhasználást jelenti.

Erőforrások fogalma:

Az erőforrások azok, amiket az egyén mobilizál a kompetencia gyakorlása során. Ezek lehetnek belső erőforrások (elméleti tudás, módszertani tudás, gyakorlati tudás, kapcsolati tudás), vagy környezeti erőforrások (dokumentumok, eszközök, hierarchiák, stb.).

Kompetencia a cselekvésben:

A kompetencia egy problémahelyzetben jelenik meg (cselekedni kell, hogy megoldjunk egy problémát), ha a helyzet összetett, többféle erőforrást kell mobilizálni. Az egyszerű helyzetben lezajló értékelés nem biztosítja a kompetencia értékelését, hanem csak egy egyszerű szaktudást igazol, amely csupán a kompetencia egyik eleme.

A kompetenciának több olyan helyzetben kell megnyilvánulnia, amelyek ugyanahhoz a családhoz tartoznak, hogy adaptálni, átvinni lehessen. A kompetencia a természeténél fogva ugyanis átvihető.

A kompetencia-elmélet fejlődésének következményei az oktatási rendszerre: az ismeret elsőbbségének szintjéről (elmélet elválasztása a megvalósítástól) a szakértelem szintjére (a gazdaság a filozófia elé kerül) lépünk át. A képzés a kompetenciákra koncentrál, és már nem csupán a tudásra.

Kompetencia alapú megközelítés (APC):

A kompetencia alapú megközelítés (APC) a képzési programok létrehozásának olyan folyamata, amely megválaszolja a gazdasági környezet kompetenciaszükségleteit. A szakmai képzési program célja a szakmai megfelelés. Az APC lehetővé teszi, hogy a képzési tartalmak megfeleljenek egy munkaszervezet elvárásainak.

Az APC a vállalatok (vagy szervezetek) kompetenciaszükségletéből indul ki. Arra kell törekedni, hogy olyan kompetenciákat sajátítsanak el a tanulók a képzés során, hogy az illeszkedjen a munka világában elvárt képességekhez, ismeretekhez.

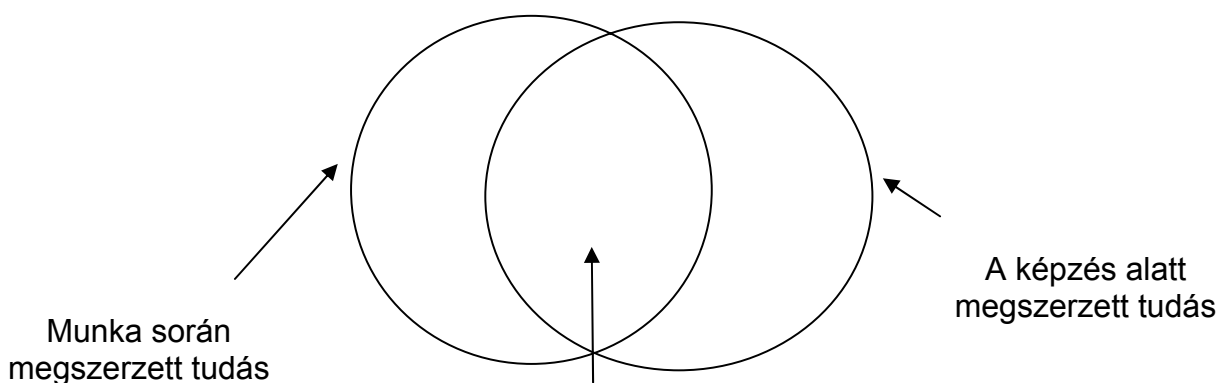

Ennek a közös területnek
minél nagyobbnak kell
lennie

A szervezetek (szolgálatok) kompetencia szükségleteiből kell kiindulni, ez az első lépés. Ennek a szakasznak az eredménye egy Feladatprofilnak (vagy Szakmai Referenciaprofilnak) nevezett dokumentumban ölt formát, amelyek ismertebbek RAP vagy RM rövidítés alatt. A RAP vagy RM a kiindulópontokat képezik. Minden elem a Feladatprofilon alapul. A származtatás elve szerint a referencia profil kidolgozóinak az alábbi kérdéseket kell feltenniük:

Melyek ennek a szakmának a tipikus tevékenységei?



Melyek a főbb feladatai ennek a tevékenységnek?



Melyek a tevékenységek és a feladatok által megszerzett kompetenciák?



Milyen tudást (elméleti, gyakorlati, eljárási, kapcsolati) mobilizálnak ezek a kompetenciák?



Hogyan lehet a végzettséget egységekre bontani, hogy ezek megfeleljenek az alkalmazási és szolgálati szinteknek?



Hogyan lehet a kompetenciák értékelési pontjait meghatározni úgy, hogy a tanár ítélete minél jobban közelítsen ahhoz, amit egy munkaadó elvár.



Hogyan lehet oly módon igazolni, értékelni a megszerzett kompetenciákat, hogy a munkaadók bízzanak a szakmai bizonyítványok tartalmában?

Mindezeket a kérdéseket fel kell tenni a munka világának képviselőivel való együttműködés során.

Kompetencia egység (UC):

vizsgarész: a szakmai követelménymodulban meghatározottak elsajátításának mérési és értékelési egysége, amely vizsgafeladat(ok)ból és ehhez rendelt vizsgatevékenység(ek)ből áll, egy követelménymodulhoz egy vizsgarész rendelhető.

Egy kompetencia egység az oklevél egy része. A francia érettségi egy egész, amely nem bontható egységekre. A bizottság kiadja az érettségi bizonyítványt vagy egyben, vagy nem ad ki semmit. A fiatal vagy megkapja az érettségi bizonyítványt, vagy nem. Ez a minden vagy semmi logikája.

A szakoktatásban a tanuló a kurzus végén levizsgál bizonyos kompetenciákból, de másokból nem. Ebben az esetben a bizottság nem tudja kiadni az oklevelet, mert a tanuló nem sajátította el bizonyos kompetenciákat. De amikor elsajátít bizonyos kompetenciákat, a bizottság igazolhatja a megszerzett kompetenciákat, azaz az oklevél egy részét, amely megfelel az elsajátított kompetenciáknak.

Ezért az EP okleveleit kompetencia egységekre bontották és minden egység megfelel bizonyos számú kompetenciának, és ezek a kompetenciák megfelelnek bizonyos szakmai tevékenységeknek.

Egy kompetencia egység azon kompetenciák együttese, amelyek egy koherens egységet alkotnak, és megfelelnek a munka világában egy adott alkalmazhatósági foknak. Az egységnek jelentése van munkaképesség szempontjából, ez egy eszköz, amellyel az adott személy értékelni tudja a szakmai tudását.

Az egység követelhető a szakismeretek értékeléséhez is. Ugyanis a személy nem feltétlenül rendelkezik tapasztalattal, amely lefedi az oklevél területét, és a VAPE bizottságnak meg kell adnia olyan egységeket, amelyek megfelelnek a folytatott szakmai tevékenységnek, és előírhat kiegészítő képzést a hiányzó részekre.

A követendő elv az, hogy a tevékenységeket meg kell feleltetni az egységeknek:

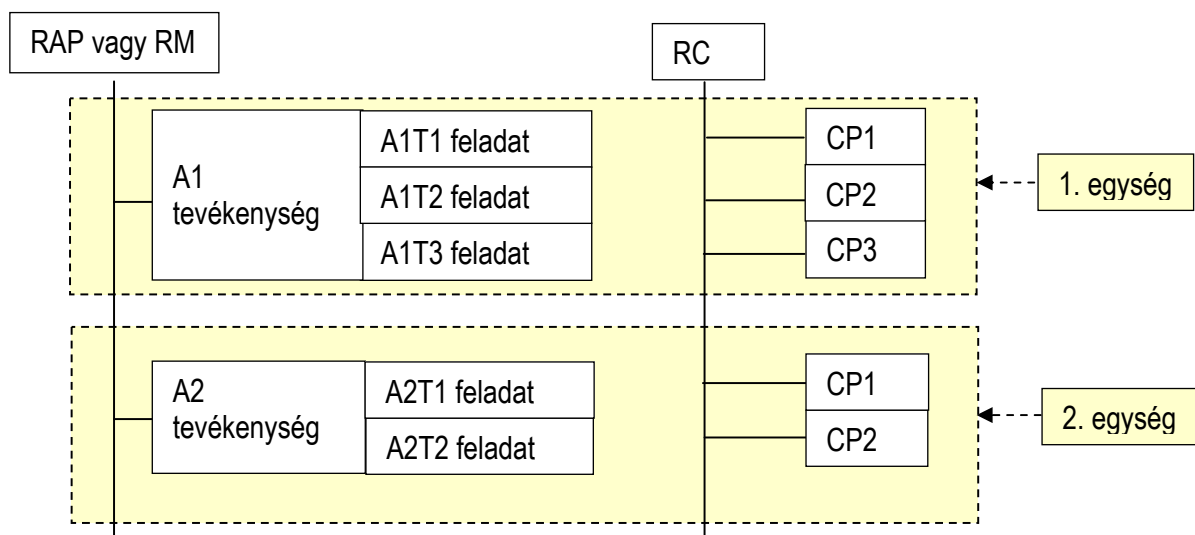

Ez a felosztás nagyon fontos következménnyel jár a pedagógia tervnél. Minden egyes egység együttthattókkal rendelkező vizsgákat foglal magában. Az együttthattók meghatározása (azaz egy adott súly rendelése minden egységhez) annak fontossága szerint történik, hogy az adott tevékenység milyen szerepet tölt be a szakmában.

A feladatok és kompetenciák megfeleltetési táblázatát ki kell egészíteni kompetencia egységekkel.

Példa a francia nevelőszülői kompetencia egység kivonatára:

TEVÉKENYSÉGEK	Kompetenciák		Egységek
A1 Gyermek fogadása és alapvető szükségleteinek felmérése	CP1.1	Megfelelni a gyermek fizikai igényeinek	U1
	CP1.2	Felmérni a gyermek pszichikai szükségleteit	

	CP1.3	Megfelelni a gondozás szükségleteinek	
A2 Gyermek támogatása a tanulás során	CP2.1 CP2.2	Elősegíteni a gyermek globális fejlődését	U2
A3 Gyermek támogatása a szülőkel való kapcsolatban	CP3.1	Segíteni a gyermeket a társadalmi, az iskolai vagy szakmai beilleszkedésben	U3
A4 Gyermek integrálása a nevelőszülői családba	CP4.1	Integrálni a gyermeket a nevelőszülői családba	U4
A5 Csapatmunka	CP5.1	Kommunikálni a családba helyezési csapat tagjaival	U5
	CP5.2	Kommunikálni külső szereplőkkel	

Kompetenciák (és értékelés)

A kompetencia az egyén készsége arra, hogy mobilizálja a tudást egy szakmai helyzetben. A kompetencia értékelése így csak szakmai helyzetben történhet. Ezek a helyzetek lehetnek valóság (egy vállalatnál töltött gyakorlat esetén), és lehetnek a valóság alapján létrehozottak.

A kompetenciák értékelése szükségessé teszi az elért eredmények értékelését, de a végrehajtási mód értékelését is. A cselekvési mód esetén az értékelő azt vizsgálja, hogy az egyén megfelelően tudja-e mobilizálni a szükséges tudást.

Kompetenciák (és munka megszervezése)

A munka megszervezése is teljesen átalakulóban van, a szervezeti változások új módszereket igényelnek az emberi erőforrások kezelésére. Mindez erős kapcsolatban van az alapképzéssel és felnőttképzéssel.

Melyek a változások?

Erőteljes technológiai változások mentek végbe a 70-es évek végétől.

Folyamatok informatizálása / automatizálása (manuális munka lecsökkentése)

- Automatizálás
- Új alapanyagok
- Új folyamatok

A kereslet (termékek vagy szolgáltatások igénye az ügyfelek részéről) és a kínálat (vállalatok által nyújtott termékek vagy szolgáltatások) közötti kapcsolat megfordult. Ma a kereslet az, ami irányítja a kínálatot, nem úgy, mint régen, amikor a kínálat formálta a keresletet.

A vállalatok esetében arról van szó, hogy specifikus termékeket, és már nem standard termékeket kell előállítaniuk. Ez erőteljes hatással van a munka megszervezésére, a kompetenciákra és a munkavállalók önállóságára.

A taylorizmus, amely valamikor győztes elmélet volt, most fékként működik a gazdaság átalakulásban. A munka tudományos megszervezését standard és tömegtermékek gyártására gondolták ki, de ma újra kell gondolni ezt a szervezést: végig kell gondolni a koncepció – végrehajtás, illetve a munka felosztásának problémáját.

Eddig a vállalatok előírt munkafolyamat szerint dolgoztak, amely a személyek fölött állt, stabil pozícióban, egy kollektív szervezethez csatolva, amelyet csoportokra osztottak fel adott hierarchia szerint. Napjainkban azonban autonóm egyénekre támaszkodó, új munkafolyamatokat alkalmaznak a munkahelyeken, kollektív szervezéssel.

Kompetenciák (modern gazdaság munkaerőpiacán):

A világversenynek alávetett vállalatok ugyanezzel a jelenséggel néznek szembe:

- A figyelem a munkáról az egyén felé fordult. Most már nem a munka megszervezése határozza meg a kompetenciákat, hanem a kompetenciák határozzák meg a munka megszervezését.
- A munkafolyamata során a munkavállalók bizonyos kompetenciákat megszerezhetnek, alkalmazniuk kell, ezek a kompetenciák meghatározzák a munka menetét, és annak megszervezését. A gyártási módok átalakulása miatt, került a kompetencia fogalma az első helyre.
- Egy vállalat versenyelőnyét egy másik vállalattal szemben már nem a technológiai különbség (ami nagyon kicsire csökkent a technológiák világméretű elterjedésével), hanem az emberek biztosítják.

A teljesítmény fejlődését biztosító tényezők az embereket (egyéni kompetenciákat) és a munka szervezését (kollektív kompetenciákat) tartalmazzák.

Ebből a tényből következik, hogy a vállalatok a figyelmük középpontjába a kompetencia koncepcióját helyezik. A vállalatok nagyon erős nyomást gyakorolnak az oktatási rendszerre. A gazdasági nyomás az alábbi hatásokat idézi elő:

- A vállalatok olyan személyeket akarnak alkalmazni, akik a megfelelő szintű kompetenciával rendelkeznek.
- A vállalatok ehhez azt kérik a fiataloktól, hogy legyenek azonnal tevékenyek, már az iskola elvégzése után is.
- A vállalatok azt akarják, hogy a fiatalok legyenek már adaptáltak, de ugyanakkor adaptálhatók is.

A Kompetencia Alapú Megközelítést minden fejlett országban kidolgozták (a nyugati országokban, mint Franciaország, Kanada, Belgium, Olaszország, stb.), de az Észak-Afrikai országokban is (Algéria, Marokkó, Tunézia, stb.) A világszintű párbeszéd eredményeképpen a képzési standardok konvergensek lettek. A Kompetencia Alapú Megközelítés már megjelent az alap képzésben, ideértve az óvodákat és az általános iskolákat is.

Kompetenciák (oktatási rendszerre gyakorolt hatásai)

A szakemberek részt akarnak venni

- a bizonyítványok kidolgozásában
- a diplomák létrehozására szervezett bizottságok működésében; ezek a bizottságok vegyesek

(munkaadók/oktatók),

- abban, hogy a diploma a kompetencia elvén alapuljon,
- a jelöltek értékelésében, a vizsgák felügyeletében, a vizsgabizottságokban, és azok elnökségében.

Az általános iskola szintjén a kompetencia fogalma mindenekelőtt az ismeretek felhasználására helyezi a hangsúlyt, és már nem a kultúra fejlesztésére.

Szakközépiskolai szinten:

- Kompetenciák központi helyre kerültek
- Tananyagok kialakítása az APC (kompetencia alapú megközelítés) szerint
- Iskola/vállalat váltakozása minden képzésben
- Fiatalok fejlesztése a vállalatokkal együtt
- Az orientáció szakmai orientációvá válik

Felsőoktatási szinten:

- Mester képzések bevezetése
- Felsőfokú tanulmányok nagyobb szakmai tartalma
- Moduláris felépítés, amely biztosítja a képzések rugalmasságát
- Szakmai gyakorlatok megerősítése a vállalatoknál

Felnőttoktatási szinten:

- Kötelező az élethosszig tartó tanulás (felnőttoktatás), a munkavállaló felelős a foglalkoztatottságáért
- Rugalmas kurzusok (a nem munkával töltött idő felhasználása képzésre)
- Szakmai Tudás és Gyakorlati tudás értékelése

Kulcsfoglalkozás:

A kulcsfoglalkozás egy olyan foglalkozás, amely kulcsfontosságú szereppel bír egy adott területen, például a szálloda- és vendéglátóipari szektor gazdasági fejlődésében. Az biztos, hogy ez a foglalkozás mindenképpen a képzés megerősítéséhez vezet. Ezeket a kulcsfoglalkozásokat mindig az adott szektor szakemberei választják ki.

Lisszaboni stratégia:

A lisszaboni stratégia, amit folyamatnak, naplónak is neveznek, egy akcióterv és fejlesztési terv az Európai Unió számára. Az Európai Tanács határozta meg Lisszabonban 2000 márciusában, hogy választ adjon a világméretűvé válás, a demográfiai fejlődés és az ismeretek kihívásaira.

A lisszaboni stratégia célja, hogy növelje a produktivitást az állások javításával, és egy jobb szociális kohéziót hozzon létre az EU-ban több politikai kezdeményezés megfogalmazásával, amelyeket minden tagállamnak adaptálnia kell. A lisszaboni stratégia bevezette a nyitott koordinációs módszert (MOC), amely arra ösztönzi a tagállamokat, hogy megosszák a közös

célokat, de kezükben maradjanak a politikai döntések. A MOC nagyon fontos a 2010-es Oktatási és Képzési Program szempontjából.

A lisszaboni stratégiát 2005-ben felülvizsgálták, és az oktatás és képzés fontosságát megerősítették. A 2005 márciusában tartott megbeszélés óta az Európai Tanács tovább erősíti az emberi tőke fejlesztésének fontosságát, mint aktív európai elvet, és felhív a felnőttoktatás és képzés megvalósítására, mint olyan eszközre, amely nélkülözhetetlen a lisszaboni célok megvalósításához.

Megszerzett tudás :

A megszerzett tudás azoknak az ismereteknek az összessége, amit a tanuló megtanul, megért és képes alkalmazni a tanulási folyamatban. A tudást az európai képzési keretben (CEC) a „knowledge” (tudás) , a „skill” (készség) és a „kompetencia” fogalmakkal határozzák meg.

Mobilitás:

Mobilitásnak nevezik azt, amikor valaki egy adott időt tölt egy másik államban, hogy tanuljon, szakmai tapasztalatot szerezzen, vagy gyakorlatot töltsön, és a külföldi tartózkodását előkészítő kurzusok előzik meg, illetve az adott ország nyelvének vagy munka során használt nyelv tudásának felmérése.

Modul:

Modul: Tanítási vagy tananyagegység, amely egy logikailag összetartozó ismeretanyagnak önállóan kezelhető, meghatározott személyi és tárgyi feltételekkel behatárolt, mérhető kimenetű, önállóan is tanítható része. A modul ismeretanyagának elsajátítását követően a képzésben részt vevő személy képes lesz az ismereteket, készségeket, képességeket, tulajdonságokat meghatározott szinten alkalmazni, illetve további tanulmányai során felhasználni

Olyan különböző oktatások és oktatási típusok csoportosítása a tudomány vagy a közös téma függvényében, amelyek koherens együttest alkotó képzési célokkal rendelkeznek.

Egy modulokból felépülő program olyan elemekből áll, amelyek a pedagógiai szervezés szerint különböznek egymástól.

Nem szabad összekeverni a képesítési egységet és a modult: a képesítési egységek egy oklevelet alkotnak (a képesítés alkotóelemei), míg a modulok a tanulás előrehaladását strukturálják (tehát a képzési folyamat elemei).

Munkakör:

A szervezeten belül egy-egy folyamat, tevékenység alapegysége, amely a munkamegosztás alapján elkülönül és meghatározza egy munkavállaló elvégzendő feladatait.

„A munkakör meghatározott munkafeladatok és felelősség alapján az azonos munkaposztok csoportja”. (Kővári György)

Nem formális tanulás:

Nem egyértelműen tanulási tevékenységként leírt, tervezett tevékenységeket foglal magába (célok, idők és források szempontjából). A nem formális tanulás szándékos a tanuló részéről, de általában nem kerül kiadásra bizonyítvány az elsajátított ismeretekről.

Oktatás mérése:

Tanítás vagy tanítási folyamat pedagógiai minőségének szisztematikus mérése. A minőségi kritériumok, amiket leggyakrabban figyelembe vesznek, a tanítás képzési értéke, a képzés megfelelése és érvényessége.

Összehasonlíthatóság (képesítések):

Az a szint, amelyen el lehet végezni az összehasonlítást a hivatalos képesítések (igazolások és bizonyítványok) szintje és tartalma között, mind ágazati, mind regionális, mind országos, mind nemzetközi szinten.

Pedagógia (általánosságok):

A pedagógia egy gyermek tanításának, oktatásának művészete különböző módszerek segítségével. A pedagógia azon tudomány-területhez tartozik, amelyet Neveléstudományoknak neveznek. A pedagógiát gyakran ábrázolják egy pedagógiai háromszög segítségével: diák, tanár, tudás. A pedagógia ezen 3 fogalom együttesének az eredménye.

Pedagógia (andragógia):

A felnőttek oktatásának, képzésének tudománya. Az andragógia a felnőttképzés tudománya, hagyományos értelemben a neveléstudomány egyik területe. A szó maga görög eredetű, jelentése felnőtt férfit vezetni. Az andragógia a felnőttek iskolai és iskolán kívüli nevelésének, oktatásának, képzésének cél- és feladatrendszerét, alapelemeit, folyamatának szabályszerűségeit és sajátosságait, forma-, módszer- és eszközrendszerét kutató tudomány. Tágabb értelemben a művelődés területe is ide tartozik, mint a nem formális tanulás területe. Még tágabban nézve a mindennapi impulzusok és hatások, gyakorlatok, tapasztalatok az informális tanulásként szintén az andragógia területéhez tartozik. Interdiszciplináris tudomány: tételeinek többsége más tudományok eredményére támaszkodik (pedagógia, pszichológia, szociológia, vezetéstudomány). Az andragógiával szoros együttműködésben lévő határ és rész tudományok: gerontológia, didaktika, neveléstörténet, művelődéstörténet, közművelődés, stb.

Pedagógiai tervezés:

A didaktikai tervezés tulajdonképpen az oktatási célok, tartalmak és módszerek, a tanítási és értékelési eszközök, valamint az azok között – a didaktikai tevékenység adott modalitásának (tanítási óra, kirándulás stb.) kontextusában – kialakulandó kapcsolatok elővételezése, a konkrét kivitelezést megelőző időperiódusban való kigondolása. Ilyen értelemben a tervezés a tényleges didaktikai tevékenység előtt megvalósított lényeges minőségbiztosító funkciókat betöltő pedagógiai munkaszakasz. Ez rendszerint változatos tervezetekben (projektekben), illetőleg fontos iskolai dokumentumokban ölt testet.

Ugyanazok az eljárások, mint a képzési terv esetén, de a célcsoport már nem egy szervezet, egy szolgálat, egy szerv, hanem egy tanuló személy. A pedagógiai terv pedagógiai módszerek, források felé fordul.

Program (oktatási vagy képzési):

Olyan képzési tevékenységek, tartalmak és/vagy módszerek együttese, amelyeket meghatározott pedagógiai célok megvalósítására használnak fel (ismeretek, készségek és kompetenciák

megszerzése). A képzési programot modulokra lehet bontani.

Szakértelem:

Egy tudás, képesség, gyakorlati tudás megvalósítása egy specifikus helyzetben. A „szakértelem” fogalma nagyon tág, így ajánlott olyan jelzőket mellé tenni, mint „kognitív szakértelem” vagy „gyakorlati szaktudás”.

Szakképesítés:

A szakképesítés megszerzhető iskolarendszerű és iskolarendszeren kívüli képzéssel. Megszerzését bizonyítvány igazolja, amely a szakma gyakorlására felkészítő szaktudás oklevélben történő elismerése.

Szakma (leírás):

Egy szakképesítés leírása egy foglalkozástípust leíró dokumentum. Ezt a dokumentumot „foglalkozástípus leírásnak” jelent.

Egy szakma-leírás (vagy foglalkozás leírás) az alábbi fő pontokat tartalmazza:

- Foglalkozástípus megfogalmazása
- Azon vállalat típusok, amelyek ezeket a foglalkozásokat ajánlják
- A foglalkozástípusba történő belépéshez szükséges feltételek
- A foglalkozás típusot jellemző főbb szakmai tevékenységek
- Végzés feltételei
- Előírt ismeretek vagy kompetenciák.

A nevelőszülő szakma definíciója a 4 érintett országban:

- **Franciaországban a nevelőszülő** egy szociális munkás, aki olyan foglalkozást végez, amelynek során kiskorúakat vagy 18-21 év közötti nagykorú fiatalokat fogad tartós ellátásba az otthonában, családjában.
- Bulgáriában **hivatásos nevelőszülőről (befogadó szülőről)** beszélnek: olyan személy, aki ideiglenesen nevel és gondoz egy vagy több gyermeket, akit/akiket a családjába helyeztek a Gyermekvédelmi Törvény szerint megkötött szerződés alapján.
- **Romániában** a legközelebbi megnevezés a **hivatásos nevelőszülő (befogadó szülő)**: feladata a családba helyezett gyermekek növekedésének, eltartásnak/védelmének, fejlődésének és oktatásának biztosítása, és annak segítése, hogy a gyermeket visszahelyezhessék a vér szerinti családjába vagy egy örökbefogadó családba. Biztosítani kell a gyermekek beilleszkedését.
- **Magyarországon** többféle foglalkozás létezik, amely a nevelőszülő címhez tartozik:
 - **Helyettes szülő:** ideiglenesen biztosítja a gyermek nevelését.
 - **Nevelőszülők:** biztosítják a gyermek nevelését az otthonukban hosszú időn keresztül.
 - **Örökbefogadó szülők:** biztosítják a gyermek gondozását hosszú időtartamon keresztül saját maguknál egy gondozási terv szerint.
 - **Hivatásos nevelőszülők:** biztosítják a gyermek fejlődését egy előre meghatározott gondozási terv szerint.

Szakma:

A szakma mindazon tevékenységek együttese, amelyek egy közös célra irányulnak, és az általuk tartalmazott közös technikai jellemzők szerint kerülnek csoportosításra.

Minden szakma tartalmaz egy adott ismeret mennyiséget, specifikus szakértelmet és szakmai viselkedést, amelyeket a képzésben résztvevők folyamatosan, szintenként sajátítanak el, a legalapvetőbbtől a legösszetettebb felé haladva. Egy adott szakmában lehetünk kezdők, szakemberek, elismertek és szakértők.

G. Le Boterf szerint (2000-ben) a szakmát hagyományosan 4 nagy tulajdonsága szerint határozzák meg:

- alapvetően a technikai tudás és a szakértelem együttese
- a vonatkozó közösséghez tartozó specifikus erkölcsi szabályok együttese (például könyvelők, akik a könyvviteli elveknek engedelmesskednek)
- egy személyazonosság, ami társadalmilag meghatároz („titkárnő vagyok”, „mérnök vagyok”, stb.)
- egy perspektíva, hogy elmélyítse a szakmabeli a tudást és a szakértelmet a felhalmozott tapasztalat folyamán (learning by doing).

Szakmai feladatok:

A szakmai tevékenységek szakmai feladatokra bomlanak oszthatóak fel. A szakmai feladatokat az szakmai és vizsga követelményrendszer feladat és tulajdonságprofiljai tartalmazzák.

Szakmai magatartás:

Adott szakma Etikai kódexe.

Ezt a fogalmat általában arra használják, hogy meghatározzák a kapcsolati szakértelmet, azaz az elvárt viselkedést és hozzáállást egy adott helyzetben. Ezt a fogalmat lassan elhagyják, mert veszélyes lehet akkor, amikor viselkedéseket „normalizálnak”. Ma szívesebben használják a kapcsolati tudás kifejezést.

Szakmai tevékenység:

A szakmai tevékenység azoknak a feladatoknak a koherens együtteséből áll, amelyek egy pontos eredményre vezetnek. Egy tevékenység több feladatot foglal magába. Minden szakma több tevékenységből áll. A tevékenységek és feladatok azok, amelyek alapjául szolgálnak annak a tudásnak és azoknak a kompetenciáknak, amelyeket szükséges elsajátítanunk egy adott szakmához vagy munkakörhöz.

A tevékenységeket és a feladatokat a „szakmai tevékenység tananyaga” (RAP) vagy a „szakmai tananyag” (RM) tartalmazza. A RAP-ban és az RM-ben használt táblázatok meghatározzák a tevékenységeket egy szakmához, a tevékenységek száma mintegy féltucatnyi.

Szakmai Tevékenységek Tananyaga (RAP fogalma) vagy szakmai tananyag (RM): Feladatprofil

A feladatprofil a szakképzés megszerzését követő munkába álláskor a munkavállaló személyéhez köthető és „különösebb nehézségek nélkül” ellátható cselekvéseket, munkafeladatokat, elvárható

tudást tartalmazza, mellőzve az esetenként a konkrét munkahelyi betanulás keretében megszerzendő kompetenciákat.

A feladatprofil a szakmai szokásoknak, szabványoknak, jogszabályoknak megfelelő munkatevékenység alapul vételével, de konkrét teljesítményszintek, minőségi és mennyiségi jellemzők megadása nélkül kell meghatározni. Ez utóbbiakat a vizsgakövetelmények, illetve a vizsgafeladatok értékelési útmutatói tartalmazzák majd. A feladatprofilban a szorosan vett „*cél szerinti*” szakmai munkatevékenység feladatait kell megjeleníteni.

A Szakmai Tevékenységek Tananyaga (RAP fogalma) vagy szakmai tananyag (RM) meghatározza a szakmai tevékenységeknek azon területét, amelyhez egy szakmai oklevelet készítenek. Azt követően kerülnek összeállításra, hogy meghatározzák egy oklevél létrehozását vagy átalakítását. Gyakorlatilag tartalmazza azokat az elemeket, amelyek szükségesek a vizsgakövetelmények kidolgozásához.

A RAP vagy RM leírja azokat a tevékenységeket és feladatokat, amelyeket az oklevél tulajdonosának el kell végeznie a szakmai élete első évében. Ezek a tevékenységek nem sorolhatók kategorikusan sem egy kezdő, sem egy tapasztalt szakmabeli tevékenységei közé. A tapasztalat szükséges ahhoz, hogy egy, az oklevelet éppen megszerzett személy megfelelően elsajátítsa a kompetenciákat, figyelembe véve az adott szervezet szakmai helyzeteinek komplexitását.

A RAP vagy RM azon munkahelyzetek elemzésén alapul, amelyek megfelelnek az oklevél céljainak. Figyelembe kell vennie a tevékenységek előre látható fejlődését, amelyet olyan információkon keresztül lehet sejteni, amiket a munkaadók és a munkavállalók képviselői adnak, illetve esetlegesen perspektívára vonatkozó tanulmányokon.

Szakmai Tevékenységek Tananyaga vagy szakmai tananyag (RAP vagy RM funkciói):

A feladatprofilok kialakítása közben fokozottan figyelembe vettük:

- A képesítés munkaerő-piaci helyzetét, a képesítésnek megfelelő munkatevékenység szokásos szervezeti kereteit;
- a képesítések között érvényesülő horizontális és vertikális munkamegosztást, azaz a kapcsolódó szakképesítések feltételezhető követelményeit;
- Az érintett dolgozók, célcsoportok feltételezhető sajátosságait;
- szakképesítés szintjét, képzési idejét és más adatait;
- a képesítés tagolódását (a moduláris kapcsolódást, átjárhatóságot, ráépüléseket).

A RAP és az RM három funkciót tölt be:

- Közvetítő funkciót a különböző partnerek között, akik részt vesznek az oklevél létrehozásában és kidolgozásában. Munkaadóknak és a tanároknak egyeztetniük kell a végzetek célcsoportjával kapcsolatban.
- Eszköz funkciót a végzettség és a képzés kidolgozási folyamatában, ugyanis a szakmai tevékenység elemzése alapján kidolgozott elemek egy olyan alapot alkotnak, amelyre felépítik a vizsgakövetelményeket. A RAP-ot és az RM-et arra használják a tanárok, hogy jobban elsajátítsák a végzettség szakmai céljait, és kidolgozzák a kompetencia értékelésre szolgáló helyzeteket. A RAP és az RM szükséges a VAPE dokumentum elemzésekor (szakmai tudás és gyakorlat értékelésére vonatkozó kérelem). A RAP-nak és az RM-nek referencia eszközként kell szolgálnia az országos és nemzetközi végzettségek összehasonlításában.

- Információs funkciót a végzettségek szakmai céljával kapcsolatban minden információs szervezet és szakmai orientáció részére. A RAP és az RM alapként szolgál az információs és orientációs szolgáltatások által felhasznált szerződésekhez.

Szubszidiaritás:

A szubszidiaritás elve szerint biztosítani kell, hogy a döntéseket a polgárokhoz lehető legközelebbi szinten hozzák meg. Magában foglalja, hogy ellenőrizzék, hogy az állampolgári szinten meghozott intézkedések megfelelőek-e a nemzeti, regionális vagy helyi szinten rendelkezésre álló lehetőségeknek megfelelően. Ezen elv szerint (az EU kizárólagos kompetenciája alá tartozó területeket kivéve) az Unió csak akkor hoz döntést, ha ez a leghatékonyabb megoldás országos, regionális vagy helyi szinten. A szubszidiaritás elve szorosan kapcsolódik az arányosság elvéhez és a szükség elvéhez, amely szerint az Unió által hozott döntés nem mehet túl azon, amely szükséges a Szerződésben foglalt célok elérése érdekében.

Tananyag:

Szakmai képzés: olyan képzés, amely valamely foglalkozás, munkatevékenység végzéséhez szükséges kompetencia megszerzésére, fejlesztésére irányul.

központi program (tanterv): miniszter által kiadott dokumentum a szakmai és vizsgakövetelmény teljesítésére szolgáló iskolai rendszerű szakképzés megszervezéséhez, valamint további nevelési-oktatási dokumentumok (szakmai program, tankönyv, egyéb tanulmányi segédlet) elkészítéséhez

Általában egy leíró dokumentum, amit tankönyvként használnak. Többféle képzési tananyag típus létezik:

- Szakmai tevékenységek tananyaga (RAP) vagy szakmai tananyag (RM), amelyek egy adott foglalkozás-típus tevékenységeit és feladatait írják le.
- A képesítési tananyag magában foglalja a kompetenciákat és követelményeket a foglalkozás-típus kompetenciáinak igazolására.
- A tudás tananyag leírja a foglalkozás-típus szakmai tevékenysége folyamán mobilizált tudást.

Tanítási és tanulási tevékenységek:

Minden alkotóeleme a tanulási terv részét képezi, amelynek feladata a képzési célok megvalósítása. A tevékenységekhez krediteket kell párosítani. A tevékenységek lehetnek: kurzusok, szemináriumok, modulok, gyakorlatok, gyakorlatról készült jelentések, feljegyzések, konferenciákon/kongresszuson való részvétel, stb.

Tanulmányi szerződés (külföldi tanulmányok esetén):

A mobilitás keretén belül még a folyamat elején kiadott dokumentum egy referenciaszemély és a diák között azon oktatásokra vonatkozóan, amelyeket külföldön végeznek el.

Tanúsítvány:

A tanúsítvány egy olyan dokumentum, amelyet egy illetékes hatóság ad ki a tanúsítási folyamat végén. Az országos oklevelek vagy állami oklevelek pedig minisztériumok által kiadott tanúsítványok.

Tanúsítvány:

Egy értékelési vagy érvényesítési folyamat formális eredménye, amely akkor valósul meg, amikor az illetékes intézmény megállapítja, hogy egy adott személy rendelkezik az adott rendelkezés által előírt ismeretekkel.

A tanúsítvány fogalma általános fogalom, amelyet a hivatalos vagy nem hivatalos célok és eljárások nagy részénél alkalmaznak.

Eszerint a tanúsítvány egy szakmai tudás elsajátítását igazolja (személyek területén). De a tanúsítvány fogalma használható vállalatok esetén is (pl. ISO típusú tanúsítások).

Tapasztalati tudás értékelése (VAE):

Korábbi szakmai vagy személyes tapasztalat elismerési eljárása, amely biztosítja a kreditek megszerzését.

Terv (képzési):

Egy képzési terv mindazoknak a képzési eszközöknek az összessége, amelyet egy vagy több cél szolgálatába helyeztek. A képzési eszközök a következők:

- Képzők
- Pedagógiai helyek
- Pedagógiai források.

A terv természeténél fogva nem rugalmas, a cél változásának függvényében változhat. A cél eléréséhez szükséges ideig tart.

Példa: megnyitásra kerül egy nagy állami vállalat. A helyi vállalatok nem rendelkeznek megfelelő mennyiségű emberrel, és az emberek nem rendelkeznek az előírt képesítéssel, így ki kell dolgozni egy specifikus képzési tervet, hogy képezze a munkavállalókat, vagy átképezze a munkahelyet betöltő embereket.

Tudás (különböző típusok):

Általában 5 tudás-típust különböztetnek meg:

- gyakorlati tudás
- módszertani tudás
- eljárási tudás
- fogalmi tudás
- kapcsolati tudás.

Tudás (meghatározás):

A tudást általában úgy határozzák meg, mint ismeretek vagy reprodukív készségek összességét, amelyeket tanulás vagy gyakorlat során szereztek meg.

A kognitív pszichológia (Franciaországban) az alábbi ismeretek tudását különbözteti meg:

- A tudás adatok, koncepciók, eljárások vagy módszerek, amik az őket ismerő személyen kívül léteznek, és amelyeket általában leírják a tananyagok, kézikönyvek, eljárási útmutatók,

enciklopédiák, szótárak.

- Ezzel szemben az ismeretek nem választhatók el az őket ismerő személytől. Amikor egy személy elsajátít egy tudást a megismerés révén, gyakorlatilag ismeretté alakítja át a tudást. Egy konstruktív perspektívából azt mondanánk, hogy létrehozta azt az ismeretet, amely hozzá tartozik, mivel egy másik ember soha nem képes teljesen azonosan létrehozni ugyanazt.

Tudás, mint konstruktív képesség:

A mobilizálni tudás a cselekvés során két kognitív műveletet feltételez:

- integrálni tudni
- átadni tudni.

Az Integrálni tudni fogalma:

Az integrálni tudás nem egyszerűen azt jelenti, hogy hozzátesz, kiegészít egy már memorizált elemekből álló listát. Azt jelenti, hogy helyet biztosít egy elemnek egy már létező mentális struktúrában. Ez nem más, mint „az elején külön levő elemek egymástól függővé tétele” – Roegiers. Például a zenészeknek az újtechnikájukat integrálniuk kell a zene adott eszközön történő lejátszása folyamán. Vagy például a motor technológiájának tanulási gyakorlatait integrálni kell egy műszaki hiba esetén (autó karbantartás). Ezzel Piaget munkájára hivatkozunk, azaz az asszimiláció és az alkalmazás kognitív folyamataira. Következmények ez értékelési folyamatra vonatkozóan:

Mielőtt értékelnénk, hogy az adott személy tud-e integrálni, ellenőrizni kell, hogy tud-e asszimilálni, memorizálni. Ehhez a feladatoknak egyszerű kérdés-válaszoknak kell lenniük:

- Kérni kell egy állítást (definíciókra vonatkozó kérdés)
- Többválasztásos válaszok elvárása
- Stb.

Ezt követően kell ellenőrizni az integrálást:

- Hogyan valósul meg a gyakorlatban
- Hogyan valósul meg egy helyzetben, amelyben a személynek választások, feltételezések szerint kell eljárnia
- Ellenőrzés a gyakorlatban
- Esetleges visszacsatolás
- Cselekvési mód értékelése

Átadni tudás fogalma

Az átadni tudás „a megszerzett ismeretek felhasználása egy új helyzetben” – Legendre. Másképpen: a transzfer nem más, mint egy (teljesen adaptált) ismeret, egy forráshelyzet átvitele egy célhelyzetbe. Következmények ez értékelési folyamatra vonatkozóan:

Az értékelési helyzet nem lehet ugyanaz, mint amelyet a tanuló végigcsinált a tanulás folyamán. De ugyanahhoz a típusfeladathoz kell tartoznia A transzfer kognitív eljárását verbalizálni kell, hogy elősegítsék a metakogníció folyamatát (a személy reflexiója az indoklási módra). Ez a diákokkal lefolytatott dialógus formában lehetséges azért, hogy összehasonlítsanak két helyzetet (forrás-cél), és azonosítsák a kongruens elemeket. A véleménycsere célja az alábbi:

- Tanulás kontextusból való kiemelése (változó kivétele)
- Kontextusba való visszahelyezés

	Higiénia fogalmai (kézhigiénia, test, intim területek, konyhai,...)			x
	Otthoni balesetek és megelőzésük			x
1.3	Gyermek biológiai ritmusa			
	Alvás	x		
	Biológiai óra fogalma	x		

A szintek megfelelnek a 3 szint rendszertani skálának (1. megismerés... 2. Használni tudás ... 3. Elsajátítás...)

Tudásprofil - RS (meghatározás):

A tulajdonságprofil a szakképesítésnek megfelelő munkafeladatok elvégzésére való alkalmasságot, azaz a szakmai tudást, a személyt jellemző tulajdonságok rendszerében írja le.

Ebben a rendszerben kategóriaként a személy által birtokolt és alkalmazott szakmai ismereteket, készségeket-képességeket, valamint a személy viselkedésének, cselekvéseinek milyenségét jellemző módszer, társas és személyes kompetenciákat alkalmazzuk.

A tulajdonságprofil a szakképesítés megszerzését követő munkába álláskor szükséges, elsősorban a képzés, illetve munkatapasztalat révén megszerezhető kompetenciákat tartalmazza, illetve tartalmazhat egyes, a tevékenységhez nélkülözhetetlen további kompetenciákat is.

A tulajdonságprofilban csak a munkával, a munka cél szerinti tevékenységeivel közvetlenül összefüggő tulajdonságokat kell szerepeltetni.

A tudásprofil nem egy program abban az értelemben, ahogy általában gondolják. Egy program ugyanis olyan fogalmak együttese, amit a tanárnak meg kell tanítania. A program tehát önmagában a cél is. A szakmai oktatás keretében pedig a tudásprofil nem cél önmagában. Ez egy anyag, egy dokumentum, amelyre hivatkozni kell, egy olyan dokumentum, amely nem pedagógia forrást jelent, mint a TP, nem gyakorlatokat foglal magában... Az RS se nem program, se nem előrehaladás.

A tudásprofil azoknak a tudásoknak az együttese, amelyek szerepet játszanak egy szakmai tevékenység végzésében. A kompetenciát, mint a tudás mobilizálásának készségét definiálják adott szakmai helyzetekben, és az RS ennek a tudásnak az együttese.

Az RS létrehozásánál tehát meg kell határozni a kompetenciák elsajátítását, és ezeket csoportosítani kell.

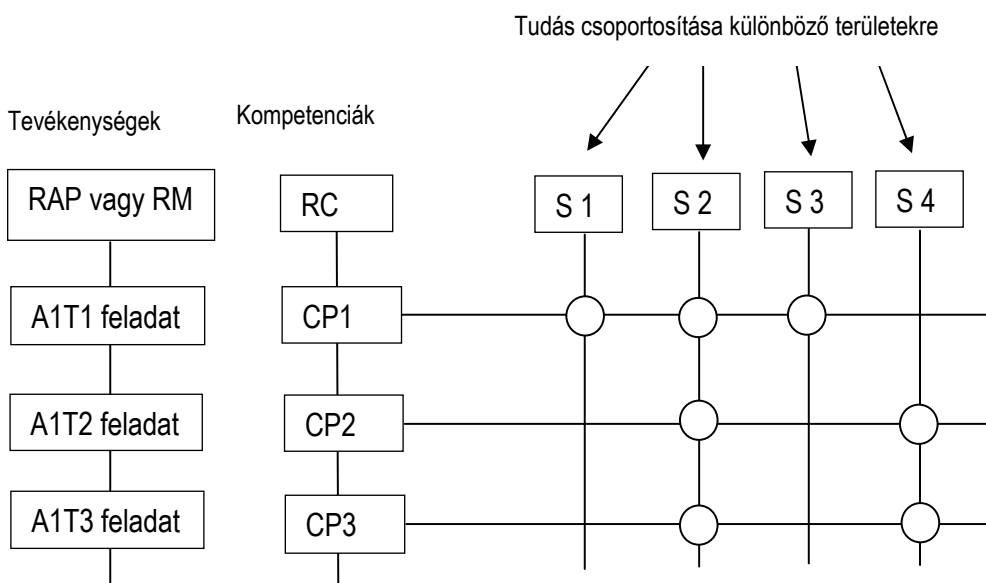

Vizsga (próba):

vizsga: az ismeretek, készségek és képességek elsajátításának, megszerzésének - értékeléssel egybekötött - ellenőrzési formája.

modulzáró vizsga: a szakmai és vizsgakövetelményben a szakmai vizsgára bocsátás feltételeként előírt, a szakképzést folytató intézmény által megszervezett vizsga, olyan kompetenciamérés, amellyel az intézmény meggyőződik arról, hogy a képzésben részt vevő rendelkezik a szakmai vizsga teljesítéséhez szükséges kompetenciákkal. Iskolarendszeren kívüli szakképzés esetén modulzáró vizsgára jelentkezhet az is, aki képzésben nem vett részt. Iskolai rendszerű szakképzés esetében az utolsó szakképző évfolyam eredményes elvégzése egyenértékű a modulzáró vizsga eredményes letételével

(A szakmai oklevelek megszerzéséhez szükséges tanítást egységekre bontják. (A sikeres szakmai vizsga feltétele, hogy az oktatás modulrendszerben történik)

Az egységek képesítésre vonatkoznak, ez azt jelenti, hogy a képesítés egy egységnek felel meg, és mint ahogy a neve mutatja, kompetenciák megszerzését igazolja. (Az egyes modulok sikeres teljesítése az egyes modulokban meghatározott kompetenciák sikeres elsajátítását feltételezi.) Emiatt a tananyagoknak tartalmaznia kell vizsgákat a tanulók számára, vizsgákat, amelyek során a tanulók bemutatathatják az elsajátított kompetenciákat.

Tehát a vizsgák adott egységekre vonatkoznak. Minden egységre egy vagy több vizsgát írnak elő.)

Vizsgakövetelmény - RC (meghatározás):

szakmai és vizsgakövetelmény: a szakképesítésért felelős miniszter által jogszabályban kiadott központi képzési dokumentum;

szakmai követelmény: a szakmai követelmény a gazdaságnak az adott szakemberrel szemben támasztott elvárásait, a szakma gyakorlása közben végzendő feladatok megoldásával kapcsolatban támasztható követelményeket tükrözi. Magába foglalja a munkábalépéshez, illetve a munkavégzés során szükséges kompetenciák (munkaköri követelmények) szintjét, tartalmát, minőségét.

A vizsgakövetelmény leírja azokat a szakmai kompetenciákat, amelyek egy szakmát jellemeznek. Pontosítja a feltételeket, amelyek között a kompetenciákat értékelni kell, illetve az elvárt eredményeket. Ebből a szempontból a kompetenciák értékelésének alapját képezi.

Úgy gondoljuk, hogy a vizsgakövetelmény az a dokumentum, amely valóban kapcsolatot képez a két világ, azaz a munka és a képzés világ között, és az RC mindkét világ része:

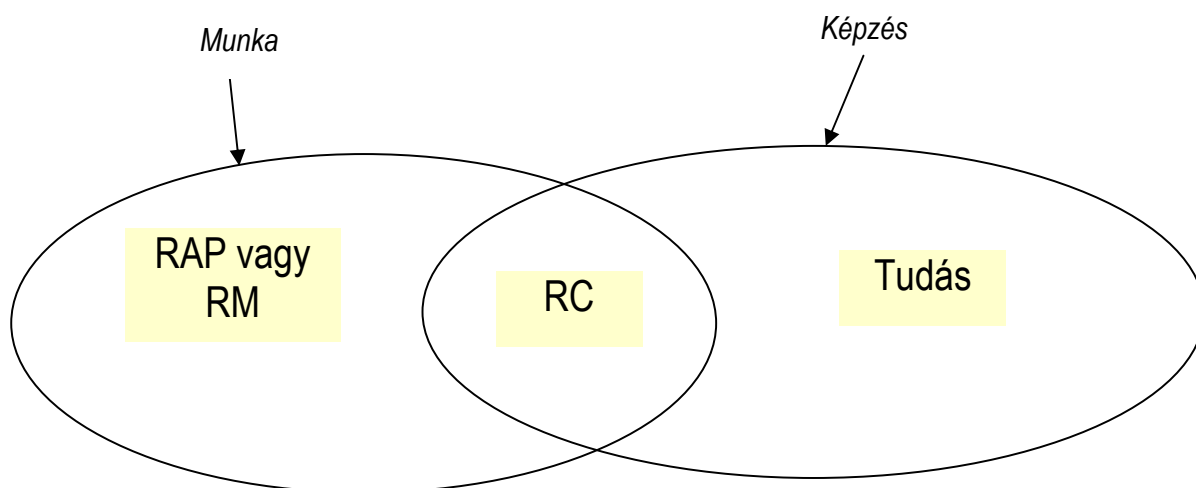

Az RC mindenekeelőtt egy kompetencia listából áll. Ezek a kompetenciák a szakmai feladatokra vonatkoznak.

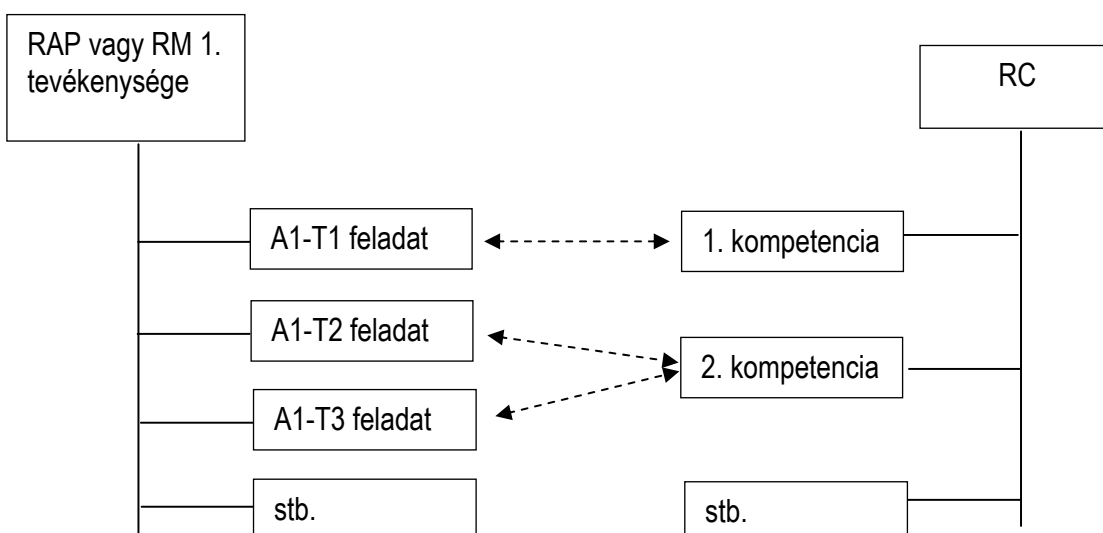

Vizsgakövetelmény – RC (összetétel):

szakmai vizsga: az OKJ-ben meghatározott állam által elismert szakképesítés megszerzéséhez szükséges, a szakképesítéshez tartozó feladatcsoport, feladatprofil szerinti munkakörök ellátásához meghatározott ismeretek elsajátítását tanúsító, külön jogszabályban meghatározott bizonyítvány kiadására irányuló eljárás

A vizsgakövetelmény egy kompetencia lista, de nem csupán ennyi, miután az RC, mint a hogy a neve is mutatja, alapként szolgál a képesítéshez.

Ezen célból a kompetenciákat ki kell egészíteni azoknak a helyzeteknek a leírásával, amelyekben a tanulókat kell helyezni akkor, amikor a kompetenciáikat kell mérni.

A kompetenciák értékelése igényli, hogy pontosan leírják minden értékelési helyzetre vonatkozóan:

- az értékelési feltételeket
- és az értékelési kritériumokat.

Az így megfogalmazott vizsgakövetelmény összhangban lesz a RAP-pal és az RM-mel.

PARTNEREK



СОФИЙСКИ УНИВЕРСИТЕТ
"СВ. КЛИМЕНТ ОХРИДСКИ"

BULGARIE

Université «St Kliment d'Ohrid» de Sofia (Promoteur du projet)

boul. Shipchenski Prohod 69 A, 1574 Sofia - Bulgarie
Tel 0035929706206
Fax 0035928722321
<http://www.fnpp.uni-sofia.bg>
Personnes de contact:
Nelly PETROVA - DIMITROVA (Email: npetrova_dimitrova@abv.bg)
Hristina OTZETOVA (Email: kristi_o@abv.bg)

Institut des Activites et des Pratique Sociale (SAPI)

Liulin planina 22, A, fl. 2, Bulgaria, Sofia 1606
Tel: 0035928524713
Fax: 0035929533147
www.sapibg.org
Personnes de contact:
Nadia STOJKOVA (Email: nstoykova@sapibg.org)
Yanitzza NEDELICHEVA (Email: nedelcheva.yanitzza@gmail.com)

Agence nationale pour l'éducation et la formation professionnelle (NAVET)

www.navet.government.bg
Personnes de contact:
Penka NIKOLOVA (Email: p.nikolova@navet.government.bg)

FRANCE:

Groupement d'Intérêt Public - Formation et Insertion Professionnel de l'Académie de Grenoble (GIPFIPAG)

5 rue Roland Garros, 38320 Eybens - France
Tel 0033456524641
Fax 0033456524650
<http://www.ac-grenoble.fr>
Personnes de contact:
Jean Noël PACHOUD (Email: jean-noel.pachoud@ac-grenoble.fr)
Catherine CHABOUD (Email: catherine.chaboud@ac-grenoble.fr)

Greta Nord Isère - Centre de formation continue

Tel : 0033474280486
www.gretani.com
Personne de contact:
Marianne CIVIDINO-REYNAUD (Email: mariette.cividino-reynaud@ac-grenoble.fr)

Greta VIVARAIS PROVENCE (Evalueateur)

Pôle Les Catalins Montélimar
Tel 0033475006126
Fax 0033671109554
Personne de contact:
Patrick NICOLAS (Email: patrick.nicolas@ac-grenoble.fr)

HONGRIE:

Université de Pécs (Hongrie)

Szántó Kovács János u. 1/b., 7633. Pécs - Hongrie
Tel 003672501500
Fax 003672251100
<http://www.pte.hu>
Personnes de contact:
Maria HUSZ (Email: husz@feek.pte.hu)

ROUMANIE:

Association PARTENER - le Groupement d'Initiative pour le Développement Local de Iasi

Str. Vasile Conta, nr. 42, 700106 Iasi - Roumanie
Tel 0040232217884
Fax 0040232270502
<http://www.asociatia-partener.ro>
Personnes de contact:
Catalin ILASCU (Email: catalin@asociatia-partener.ro)

Université «Alexandru Ioan Cuza» de Iasi

Bulevardul Carol 1 nr. 11, 700506 Iasi - Roumanie
Tel 0040232201028
Fax 0040232210660
<http://www.uaic.ro>
Personne de contact:
Contiu SOITU (Email: soitucontiu@yahoo.com)

Direction departementale pour la protection des droits de l'enfant Iasi

Strada Vasile Lupu, nr. 57A, Iasi, Roumanie
Tel 0040232477731
Fax 0040232279654
www.djpcd.ro
Personne de contact:
Florin ION (Email: florinion@djpcd.ro)



ROUMANIE



Az Európai Bizottság támogatást nyújtott ennek a projektnek a költségeihez.

Ez a kiadvány a szerző nézetét tükrözi, és az Európai Bizottság nem tehető felelőssé az abban foglaltak bármilyen felhasználásért.