

A FRANCIA ASSISTANT

familial szakképzettség transzferének feltételeiről készített tanulmány a Bulgáriára, Magyarországra, Romániára vonatkozó állapotrajzok és szakképzési szükségletekrol felállított diagnózisok alapján

A dokumentum száma: [3_EU_hu](#)

A FRANCIA „ASSISTANT FAMILIAL” KÉPESÍTÉS ÁTÜLTETHETŐSÉGÉNEK FELTÉTELEIRŐL KÉSZÍTETT TANULMÁNY BULGÁRIÁRA, MAGYARORSZÁGRA, ROMÁNIÁRA VONATKOZÓ ÁLLAPOTRAJZOK ÉS A SZAKKÉPZÉSI SZÜKSÉGLETERŐL FELÁLLÍTOTT DIAGNÓZISOK ALAPJÁN

Szerkesztette :

Association PARTENER, le Groupement d'Initiative pour le Développement Local Iasi
(Roumanie)
Pécsi Tudományegyetem Felnőttképzési és Emberi Erőforrás Fejlesztési Kar
SAPI

3_EU_hu

TARTALOM

1 RÉSZ	7
1Az AFUE projekt bemutatása	9
1.1 Háttér	9
1.2 Célkitűzések.....	10
1.3 A célcsoportok és hatások.....	11
1.4 Hatás.....	11
1.5 A partnerség és a szerepek felosztása a projektben részt vevő partnerek között	12
2Az AFUE projekt módszertana	14
2.1 Módszertani alapok.....	14
2.2 Kompetencia alapú megközelítés (APC) és projekt fő iránya	15
3Az AFUE projekt eredményei	17
4A francia „assistant familial” képesítés átvittettségének feltételeiről készített tanulmány specifikus módszertana a gyermekvédelmi gondoskodás módozatairól Bulgáriára, Magyarországra, Romániára vonatkozó állapotrajzok és szakképzési szükségletekről felállított diagnózisok alapján	19
2. RÉSZ	21
1A szakképzés és a felnőttképzés rendszere Magyarországon	23
1.1 A szakképzés helye, szerepe	23
1.2 A szakképzés és a felnőttképzés rendszere.....	24
A mai szakképzés szakaszai általában a következő főbb részekre oszthatók: 25	
• Szakmacsoportos alapképzés	25
• Szakképzés	25
○ Szakmai moduláris képzés.....	25
○ Szakmai specializáció(ráépülés, elágazás stb.)	25
Az iskolarendszerű szakiskolai képzés szakaszai a következő ábrán láthatók: 25	
3. számú ábra: A szakképzés szakaszai napjainkban	25
Pályaorientáció 2 év	25
Szakmacsoportos alapképzés1 év	25
Szakmai képzés	25
1 év	25
A legújabb rendeletek szerint a pályaorientációval párhuzamosan a 10. osztálytól elkezdődhet a szakmai képzés, annak is az alapozó része	25
Pályaorientáció 2 év	25
Szakmacsoportos alapképzés 1 év	25
Szakmai képzés (specializáció)	25
2 év	25
1.3 Jogszabályi háttér.....	26
A felnőttképzés területei :	27
2Foglalkozások és képesítések rendszere Magyarországon	29
2.1 A FEOR és az ISCO, a FEOR felépítése	29
2.2 A nevelőszülő foglalkozás FEOR leírásának lényege	30
2.3 Az Országos Képzési Jegyzék (OKJ).....	31
3A szak és felnőttképzés jogi	37
szabályozása	37
3.1 A vonatkozó jogszabályok	37
3.2 Az akkreditációs eljárások lépései, eljárásrendje	38
4A nevelőszülő képzés	40
4.1 Szakmai és vizsgakövetelmények (modulok, kompetenciák).....	40
4.2 Vizsgáztatási követelmények.....	40

5A francia nevelőszülő végzettség.....	45
átültetésének felételei.....	45
5.1 Megfelelések a nevelőszülő szakmát meghatározó.....	45
tevékenységcsoportok terén.....	45
5.2 A fő tevékenységcsoportok eltérései és megegyezései a képzési jegyzékben.....	48
6Megalósíthatósági javaslat.....	51
6.1 Kik használják?.....	52
6.2 Hol fogjuk használni az eredményeket?.....	52
6.3 Az NSZFI és a társ szervek szerepe.....	53
6.4 A képzés és a továbbképzés rendszere.....	53
6.5 A szakirányú továbbképzési szak képzési szerkezete, főbb tartalmi részei.....	55
7Források.....	57
3. LÜKŐ István (2010): A gyakorlati oktatás megújítása. TAMOP 2.2.8-08	
Módszertani csoport Modulfüzete Kézirat, Pécs.....	57
3. RÉSZ.....	59
A – A SZAKMAI KÉPZÉS HÁTTERE ROMÁNIÁBAN.....	61
1Törvényi háttér és definíciók.....	61
1.1 A felnőttek szakképzésére vonatkozó nemzeti törvénykezés.....	61
1.2 A szakképzési folyamat intézményei és felépítése.....	62
1.3 A nevelőszülők alap- és továbbképzésére vonatkozó specifikus nemzeti törvénykezés.....	63
2A foglalkozási standard (szakmai referencijegyzék).....	65
2.1 Meghatározás.....	65
2.2 A foglalkozási standardok kidolgozási folyamatának szakaszai és azok keretében végzett tevékenységek.....	65
B – A FRANCIA „ASSISTANT FAMILIAL” SZAKKÉPZETTSÉG TRANSZFERÉNEK FELTÉTELEI	69
3JELENLEGI HELYZET.....	69
3.1 A hivatásos gyermekgondozó (AMP) képzési folyamat a szakmai felnőtt (tovább-) képzésre vonatkozó törvényeknek megfelelően.....	69
3.2 A munkaügyi minisztérium által jóváhagyott, az AMP foglalkozásnak megfelelő képzési folyamat.....	70
3.3 A hivatásos gyermekgondozók számára indított szakképzések tartalma.....	70
3.4 A francia „assistant familial” (nevelőszülő) képzés Romániába való transzferére vonatkozó eljárás.....	72
4. RÉSZ.....	89
A FRANCIA.....	89
„ASSISTANT.....	89
FAMILIAL”.....	89
SZAKKÉPZETTSÉG ÁTÜLTETHETŐSÉGÉNEK FELTÉTELEIRŐL KÉSZÍTETT TANULMÁNY BULGÁRIÁRA VONATKOZÓ ÁLLAPOTRAJZOK ÉS SZAKKÉPZÉSI SZÜKSÉGLETEKRŐL FELÁLLÍTOTT DIAGNÓZISOK ALAPJÁN.....	89
A – SZAKMAI KÉPZÉS HÁTTERE BULGÁRIÁBAN.....	91
1Törvényi háttér és definíciók.....	91
1.1. A felnőttek szakképzésére vonatkozó nemzeti törvénykezés.....	91
1.2. A szakképzési folyamat intézményei és felépítése:.....	92
1.3. A nevelőszülők alap- és továbbképzésére vonatkozó specifikus nemzeti törvénykezés.....	94
2A foglalkoztatási standard [SO] (szakmai referencijegyzék).....	96
2.1. Meghatározás.....	96
2.2. A foglalkoztatási standardok kidolgozási folyamatának szakaszai és azok keretében végzett tevékenységek.....	97
B – A FRANCIA „ASSISTANT FAMILIAL” SZAKKÉPZETTSÉG TRANSZFERÉNEK FELTÉTELEI BULGÁRIÁBAN.....	103
3JELENLEGI HELYZET.....	103

3.1 A hivatásos gyermekgondozó (AMP) képzési folyamat a szakmai felnőtt (tovább-) képzésre vonatkozó törvényeknek megfelelően	104
3.2 A munkaügyi minisztérium által jóváhagyott, az AMP foglalkozásnak megfelelő képzési folyamat	105
3.3 A hivatásos gyermekgondozók számára indított szakképzések tartalma	105
3.4 A francia „assistant familial” (nevelőszülő) képes Bulgáriába való transzferére vonatkozó eljárás	106
MELLÉKLET	113
MELLÉKLET	120
1. SZÁMÚ MELLÉKLET : Transzfer útmutató a francia „assistant familial” szakképesítés átültetése Bulgáriában, Magyarországon és Romániában – az AFUE projekthez	121
BEVEZETÉS	122
ELSŐ FEJEZET	125
1Az AFUE projekt bemutatása	127
1.1 Háttér	127
1.2 Célkitűzések	128
1.3 A célcsoportok és hatások	128
1.4 Hatás	129
1.5 A partnerség és a szerepek felosztása a projektben részt vevő partnerek között	129
2 Az AFUE projekt módszertana	131
2.1 Módszertani alapok	131
2.2 Kompetencia alapú megközelítés (APC) és projekt fő irányvonala	132
2.3 Az Állapotrajz és diagnózis a gyermekvédelmi gondoskodásra szoruló gyermekek szociális és nevelési ellátásáról és a nevelőszülők szakképzési szükségleteiről című tanulmány módszertana	133
2.4 Nevelőszülői szakma feladatainak kidolgozása	134
2.5 Európai Képzési Rendszer módszertana	134
2.6 Kreditátvitel az Európai Képesítési Rendszerbe	135
3A projekt eredményei	138
MÁSODIK RÉSZ	141
1.1. Célok	143
1.2 Végzett tevékenységek	143
1.3 Javasolt eszközök és a kutatás logikája	144
1.4 AZ ÁLLAPOTRAJZ ÉS DIAGNÓZIS A GYERMEKVÉDELMI GONDOSKODÁSRA SZORULÓ GYERMEKEK SZOCIÁLIS ÉS NEVELÉSI ELLÁTÁSÁRÓL ÉS A NEVELŐSZÜLŐK SZAKKÉPZÉSI SZÜKSÉGLETEIRŐL MAGYARORSZÁGON című tanulmány tartalma	146
HARMADIK FEJEZET	147
MÓDSZEREK ÉS	147
ESZKÖZÖK A FRANCIA	147
„ASSISTANT	147
FAMILIAL”	147
SZAKKÉPESÍTÉS ÁTÜLTETHETŐSÉGÉNEK FELTÉTELEIRŐL KÉSZÍTETT EURÓPAI ÖSSZEFOGLALÓ	147
TANULMÁNYHOZ A BULGÁRIÁRA, MAGYARORSZÁGRA, ROMÁNIÁRA VONATKOZÓ ÁLLAPOTRAJZOK ÉS A SZAKKÉPZÉSI SZÜKSÉGLETEKRŐL FELÁLLÍTOTT DIAGNÓZISOK ALAPJÁN	147
NEGYEDIK RÉSZ	149
ÖTÖDIK FEJEZET	153
1.1 Követett célkitűzések	155
1.2 Eljárások	155
HATODIK FEJEZET	159
HETEDIK FEJEZET	161

1.1 Követett célok a szakmai- és vizsgakövetelmények kidolgozásakor	163
1.2 Nevelőszülő képzés moduljainak kínálata és az Európai Képesítési Rendszer	164
1.3 Kreditátvitel az Európai Képesítési Rendszerbe.....	165
1.4 Vizsgaanyag	166
1.5 Moduláris képzés (képzési modulok kínálata).....	170
NYOLCADIK FEJEZET.....	173
1.1 A tanúsítványok kidolgozása során követett célok.....	175
1.2 Nevelőszülő képzés moduljainak kínálata és az Európai Képzési Keret (EKKR).....	176
1.3 Kreditátvitel az Európai Képesítési Rendszerbe.....	178
1.4 Vizsgaanyag	180
1.5 Moduláris képzés.....	183
KILENCEDIK FEJEZET.....	187
1.1 Követendő célok	189
1.2 Oktatási források bemutatására szolgáló nyomtatvány.....	189
TIZEDIK FEJEZET	193
A KÉPZÉSI.....	193
SZAKEMBEREK.....	193
SZÁMÁRA KÉSZÜLT	193
EURÓPAI KÉPZÉSI.....	193
PROGRAM.....	193
KIDOLGOZÁSÁNAK MÓDSZERTANA.....	193
1.1 Követett célok	195
1.2 Eljárásmódok	195
TIZENEGYEDIK FEJEZET	197
SZÓJEGYZÉK.....	201
MELLÉKLETEK.....	237
1MELLÉKLET : A szükséges információk összegyűjtésére szolgáló rácsok A gyermekvédelmi gondoskodásra szoruló gyermekek védelmét célzó képzések szükségleteiről készült állapotrajz és diagnózis felállításához.....	239
MELLÉKLET 1.1	239
MELLÉKLET 1.2	243
MELLÉKLET 1.3	246
2MELLÉKLET : A gyermekvédelmi gondoskodásra szoruló gyermekek védelmét célzó képzések szükségleteiről készült állapotrajz és diagnózis folyamán a szükséges információk összegyűjtésére szolgáló kérdőív minták	247
MELLÉKLET 2.1	247
3Melléklet : A gyermekvédelmi gondoskodásra szoruló gyermekek védelmét célzó képzések szükségleteiről készült tanulmányokhoz és diagnosztikákhoz szükséges információk összegyűjtésére szolgáló KÉRDŐÍV KÉPZÉSI SZERVEZETEK RÉSZÉRE	258
4MELLÉKLET : Kutatási terv az Állapotrajz kidolgozásához a gyermekvédelmi gondoskodásra szoruló gyermekek szociális és nevelési gondozásba vételének módozatairól, valamint a szakképzési szükségletek diagnózisához Bulgáriában, Magyarországon és Romániában	263
5MELLÉKLET : Levélminta Gyermekvédelmi Központok részére a szükséges információk összegyűjtéséhez a gyermekvédelmi gondoskodásra szoruló gyermekek szociális és nevelési gondozásba vételének módozatairól, valamint a szakképzési szükségletek diagnózisához Bulgáriában, Magyarországon és Romániában.....	265



1 RÉSZ
BEVEZETÉS



Az AFUE projekt bemutatása

1.1 Háttér

Az Egyesült Nemzetek gyermekek jogairól szóló egyezménye, a gyermekvédelem alapszövegeként, elismeri, hogy a gyermekeknek joguk van a saját családjukban való életre. A gyermekek intézetben való elhelyezése csak legvégső megoldásként merülhet fel, szükség esetén. Ennek ellenére, bizonyos európai tagállammá vált országokban, a gyermekek szociális kirekesztettsége, akár fogyatékoságukból, elhagyottságukból vagy szélesebb értelemben érzelmi vagy szociális hiányukból adódóan, intézetben való elhelyezésük túlságosan gyakran jelentette az egyetlen javasolt alternatívát.

Ez a gyakorlat a gazdasági és kulturális nyomás ellenére tovább él. Az Európa Tanács 2003. március 5-i parlamenti ülése jelentésének előírásai az elhagyott gyermekek sorsának javítására vonatkozóan az adott országokat a következőkre kéri fel:

- az intézményi rendszer csökkentését és a gyermek családi kapcsolatainak helyreállítását célzó tevékeny politika kialakítására, az intézményesítéssel szemben egyéb megoldások fejlesztésével, melyek a gyermek saját családjához való visszatérését, nevelőszülőknél vagy családi otthonokban való elhelyezését, napközi otthonok létrehozását helyezik előtérbe
- folyamatosan javítani az állásban lévő személyzet képzési szintjén, amennyiben szükséges külföldi partnerek segítségével.

Közép-Kelet Európa, körülbelül 20 éve, jelentős politikai, gazdasági és társadalmi változásokon ment keresztül, melyek alapján változtatták meg a lakosság bevételeinek eloszlását. Ez a változás azonnal érzékelhető volt egyes lakossági rétegek, és különösen a leggyengébbek: serdülő gyermekek és idősek szociális védelmének gyengülésében.

Bulgáriában az állami hatalmak intézményesítették az elhagyott gyermekek elhelyezési gyakorlatát, melynek jelentős hatásai voltak különösen a szakképzett személyzet felvételét illetően - számuk jóval az alatti, mely a gyermekek különleges szükségleteinek kielégítésére elegendő lenne. A bolgár hatóságok felmérték a helyzet jelentőségét, és kijelentették, hogy a gyermekek intézményi rendszerből való kiemelése elsődleges kérdés, és a gondozásba vételre vonatkozó alternatív megoldások bevezetése szükségessé vált, nevezetesen napközi otthonok létrehozásával.

Romániában a 60-as években bekövetkező születési arány jelentős visszaesése után, a kormány a születések számát növelő politikát vezetett be, lehetővé téve a családok számára a gyermek intézetben való elhelyezését állami költségen. (3/1970. törvény az elhagyott gyermekek árvaházakban való elhelyezéséről.) A létező törvények megreformálását célzó politikai akarat lehetővé tette az elhagyott gyermekek intézetben való elhelyezéséről szóló törvény 1997-es eltörlését.

Eközben Franciaországban, a nevelőszülő állami diploma (DE AF) létrehozása új jogi státusszal ruházta fel a nevelőszülőket: javít a gondozásba vétel minőségén, bővítve a

képesítés megszerzéséhez szükséges előzetes feltételeket, valamint a kötelező képzés tananyagát, és biztonságossá teszi e szakemberek státuszát. A törvény teljes egészében 2007. január 1-jén lépett hatályba. Célja, hogy lehetővé tegye a szakdiploma megszerzését azon nevelőszülők számára, akik a szociális és családi ellátás törvénykönyvének 421. Törvény 15. cikkében megjelölt kötelező képzést elvégezték. A Franciaországban dolgozó 46 800 hivatalos nevelőszülő közel 65 000 gyermeket fogad (vagyis átlagban 1,7 gyermek minden befogadó családnál), 10-ből 9 bírósági döntés következtében. Az állami nevelőszülő diploma igazolja a szükséges kompetenciákat kiskorúak vagy fiatal nagykorúak saját otthonban, a saját családi közösségben való állandó befogadásához, a gyermeknek nyújtott szociális segítség vagy bírósági gyermekelhelyezés keretében. Az állami nevelőszülő diploma megszerzését előkészítő képzés szakmai referenciagyűjteményre épül (a szakma / beavatkozási terület meghatározása, funkciók / tevékenységek referenciái valamint kompetenciákra vonatkozó referencia gyűjtemény), ami egyszerre adja meg a képzés valamint a kompetenciák megszerzését igazoló képesítés rendszerét.

1.2 Célkitűzések

Az ASSISTANT FAMILIAL – **AFUE** francia képesítés transzferére irányuló projekt célja szakemberek képzése a családba való befogadás területén, 3 országban (Bulgária, Magyarország és Románia), a francia „assistant familial” (nevelőszülő) képzés módozatainak átültetésével.

Az AFUE projekt beindítása lehetővé teszi a szociális szféra szereplőinek szakmai továbbképzését. A nevelőszülők így képzetebbek, hatékonyabbak lesznek, nagyobb szakértelemmel fognak rendelkezni és jobban tudnak majd kezelni valamennyi felmerülő helyzetet. Kapcsolatteremtő készségük és szakértelmük a gyakorlatban a kommunikáció, a fogadás és a kíséret gyakorlásával, a különböző helyzetekben és sürgősségi esetekben való reagálási képességeik (megfigyelés, elemzés, cselekvés) növelésével, a mindennapi élethez kapcsolódó szakmai ismereteik (higiénia, komfort, biztonság, rendtartás, táplálkozás...), valamint általános tudományos ismereteik (pszichológia, pedagógia) bővülésével kerül megerősítésre. A képzőintézmények megújított, az adott országhoz igazított, megfelelő és elismert képzési kínálattal rendelkeznek majd a 4 európai országban (Bulgária, Románia, Magyarország, Franciaország).

A projekt ezúton támogatja egy olyan képzési rendszer kidolgozását, mely közös európai módszerek beillesztésével segíti a kompetenciák átláthatóságát és elismerését. A projekt által kidolgozott eljárás bevezeti a kompetencia alapú képesítés fogalmát a nevelőszülő szakmát érintő szakmai tevékenységekre vonatkozóan.

1.3 A célcsoportok és hatások

A diploma transzfer által érintett célcsoportok a következők:

- A három partner országban – Bulgária, Románia és Magyarország – tevékenykedő nevelőszülők, akiknek jelentős szakmai fejlődésre van szükségük.
- A képzőintézmények képzési szakemberei, akik gyakorlata országonként különböző, és akiknek nem minden esetben áll megfelelő pedagógiai forrás a rendelkezésükre.
- Tágabb értelemben a szociális és a gyermekgondozási szférában dolgozók.

A végső célcsoport természetesen azon szociálisan hátrányos helyzetű gyermekek összessége, akik számára a projekt megvalósítása lehetővé teszi majd, hogy jobb körülmények közé kerüljenek és újraalkossák a fejlődésük számára oly fontos társadalmi köteléket.

1.4 Hatás

Hatás a szociális munkásokra:

Ami a „terepen” dolgozókat, vagyis a szociális munkásokat illeti, képzettebbek, hatékonyabbak lesznek, nagyobb szakértelemmel fognak rendelkezni, és jobban tudják majd kezelni az összes felmerülő sürgős esetet.

Ez az alábbi területek fejlődésével jár:

- a foglalkoztatás, a kommunikáció, a fogadás és a kíséret gyakorlatában jelentkező kapcsolatteremtő készség és szakértelem
- a különféle és sürgős helyzetekkel szembeni reagálás (megfigyelés, elemzés, cselekvés)
- a „segítő” csapat tagjaival való kommunikációs képességek a fizikai és lelki állapotra vonatkozóan
- a mindennapi élethez kapcsolódó (higiénia, komfort, biztonság, rendtartás, táplálkozás...), valamint a szakintézmények működésére vonatkozó szakmai ismeretek
- általános tudományos ismeretek (pszichológia, pediátria) a szakorvosokkal való vegyes csapatokban való hatékony együttműködésért
- tanulási módszerek és gondolkodási folyamatok elsajátítása

A képzőintézményekre gyakorolt hatás:

A képzőintézmények lesznek a direkt felhasználók, figyelembe véve szükségleteiket és az ágazatot érintő képzések aktuális hiányát. A munkálatokban részt vevő előíró és finanszírozó intézmények minden országban élvezik a kínálatban való részvétel örökös lehetőségét.

A szakképzési kínálatra és a képesítések átláthatóságára tett hatás: a képzőintézmények megújult, az adott országhoz igazított, megfelelő és elismert képzési kínálattal rendelkeznek majd a 4 európai országban (Bulgária, Románia, Magyarország és Franciaország).

1.5 A partnerség és a szerepek felosztása a projektben részt vevő partnerek között

A projekt céljai, az elérésükért beindított tevékenységek típusai, a támogató partnerek és intézmények száma és összetettsége jól felépített szervezést és szigorú irányítást igényel.

Erről a partnerek közös gondolkodást követően felállítottak egy működési rendet.

A partnerség a négy országban (Bulgária, Franciaország, Magyarország és Románia) 11 szervezetből áll. Ezek alap-és továbbképzési központok, tanácsadó irodák, egyetemek, egyesületek, nemzeti ügynökségek.

A projekt céljai, az elérésükért beindított tevékenységek típusai, az érintett szektorok, a felhasználók és a résztvevők sokszínűsége, a támogató partnerek és intézmények száma és összetettsége jól felépített szervezést és szigorú irányítást igényel, amit a projekttel kapcsolatban át kell gondolni.

Erről a partnerek közös gondolkodást követően felállították az alábbi működési rendet:

- „Projektvezető” intézmény kiválasztása, mely a projekt tudományos, adminisztratív és pénzügyi promóciójáért és irányításáért felel: P0: Szófia Egyetem (Bulgária)
- „Általános koordináló” szervezet kiválasztása, mely a projekt általános koordinálásáért felelős a projektvezetőt segítő különböző partnerek között: P4: GIP FIPAG (Franciaország)
- Egy „kapcsolattartó” intézmény kiválasztása minden országban (Görögországon kívül), amely az általános koordináló szervezetet segíti. Feladata lesz a projekt teljes időtartama alatt saját országában a célok megvalósításáért beindított tevékenységek koordinálása. P5: GRETA NORD ISERE - Franciaország, P2: SAPI - Bulgária, P10: PARTENER Egyesület - Románia, P7: Pécsi Tudományegyetem - Magyarország
- „Állandó külső ellenőrző” intézmény kiválasztása a projekt működési módjára, a használt metodológiára, a kapott eredményekre vonatkozóan, különösen a kidolgozott anyagokat és kiértékelésüket illetően. A választás a GRETA VIVARAIS PROVENCE intézményre esett. A projekt teljes időtartama alatt ő tölti be a minőség ellenőr szerepét.
- Szakértő intézmények kiválasztása, melyek a kutatási és kidolgozási munkákért felelnek minden egyes ország kapcsolattartójával közvetlen együttműködésben

Le partenariat du projet a été constitué des organismes suivants:

A projekt partneri hálózatát az alábbi szervezetek alkotják:

BULGÁRIA:

- Szófia St Kliment d'Ohrid Egyetem (a projekt elindítója)
- Szociális tevékenységek és gyakorlatok intézménye (SAPI)
- Országos szociális támogatási ügynökség
- Országos oktatási és szakképzési ügynökség

FRANCIAORSZÁG:

- [Szakképzés és szakmai beilleszkedés közhasznú társulás – Grenoble-i Akadémia \(GIPFIPAG\)](#)
- [Greta Nord Isère – Továbbképzési](#) központ,
- Greta VIVARAIS PROVENCE (Kiértékelő).

MAGYARORSZÁG:

- Pécsi Tudományegyetem

ROMÁNIA:

- [PARTENER Egyesület – lasi helyi fejlődésére alakult kezdeményező csoport](#)
- [Alexandru Ioan Cuza Egyetem - lasi](#)
- Megyei gyermekjogvédő igazgatóság - lasi



Az AFUE projekt módszertana

2.1 Módszertani alapok

A francia nevelőszülő végzettség transzferje több transzfer típust foglal magába :

- **Földrajzi átültethetőség :** A Franciaországban létező „assistant familial” (nevelőszülő) képzés transzferéről van szó három partner országba (Bulgária, Románia, Magyarország), figyelembe véve a kulturális és egyéb sajátosságokat, hogy elérhető legyen az európai politikának megfelelő, a négy európai országban létező gyakorlatok harmonizálása. A transzfer magában foglalja a francia tapasztalat eredményének, a francia nevelőszülő diplomának rendelkezésre bocsátását a román, bolgár és magyar partnerek részére. A román, magyar és bolgár partnerek átvehetik ennek a diplomának és részeinek egészét vagy egy részét azon kihívások függvényében, amelyekkel szembesülnek, illetve a vonatkozó jogi keretek szerint. A projektben foglal különböző tevékenységek lehetővé teszik az átvett részek adaptálását, hogy teljes egységet alkossanak, figyelembe véve a három ország háttérének specifikumait.
- **Módszertani átültethetőség :** E transzfer projekt alkalmából felmerül annak kérdése is, hogy az európai partnerek között megosztásra kerüljön egy közös, ugyanazon a megközelítésen, vagyis „a kompetencia alapú megközelítésen” (APC) alapuló pedagógiai kultúra. E közös pedagógiai kultúra, amit az európai közösség képzések területén végzett munkái ösztönöznek, a képzés és a foglalkoztatottság közötti lehető legnagyobb összhang megtalálására támaszkodik. Az APC fokozatosan épült fel egy metodológia köré, ami a gazdaság szükségleteiből kiindulva építi fel a képzési eszközöket, hogy azok megfeleljenek az említett szükségleteknek. A folyamat a következő: SZAKMAI TEVÉKENYSÉGEK – ELŐIRT KOMPETENCIÁK – A KÉPZÉS TARTALMA – KÉPESITÉS. A projekt lehetővé teszi minden partner számára, nevezetesen a Közép-Kelet Európai partnerek számára, hogy a képzés célkitűzéseire vonatkozó elképzelést átvegyék.
- **Ágazati átültethetőség:** A projekt egyik tevékenysége abban áll, hogy a diagnózis felállításának fázisában, felmérje a partner országokban meglévő, a személyek védelmére vonatkozó különböző törvényhozói és jogi kereteket. Az elhagyás és a szociális veszélyeztetettség problematikájához kötődő tanulmány és megállapítások más szektorokban is terjeszthetők lehetnek: jog, igazságszolgáltatás, megelőzés, mediáció. Elképzelhető a transzfer az egészségügyi terület számos szakmája irányába, ahol rendkívüli módon jelen van a segítő kapcsolat – egyébként a kompetenciák kidolgozása (modulrendszer) és a projekt globális kidolgozása átültethető minden más szektorra.

A transzfer megvalósításához szükségesnek bizonyult:

- A segítő kapcsolat fejlődését gátló akadályok beazonosítása a különböző országokban
- Alkalmazni és átültetni a képzés kialakítását, hogy megfelelő eszközök álljanak a képző intézmények és munkáltató/továbbképző típusú intézmények rendelkezésére a segítő kapcsolattal megbízott szociális munkások szakmai fejlődése érdekében.
- Népszerűsíteni egy megfelelő, megújított képzési kínálatot, mely a segítő kapcsolat fejlesztési eszközeként integrálja a célcsoport sajátosságait a nemzeti és európai szolidaritási politikák szolgálatában.
- Részletesebben meghatározni a családba fogadáshoz kötődő problematikák fogalmi háttérét, jobban beazonosítani a résztvevőket.
- Összhangba hozni a meglévő ismereteket és megkönnyíteni a problémamegoldást ezen a területen.

2.2 Kompetencia alapú megközelítés (APC) és projekt fő iránya

A képzők fokozatosan kifejlesztettek egy megközelítést arra, hogy „úgy gondoljanak a képzésre, mint egy gazdasági teljesítmény mozgatórugójára”: ez a Kompetencia alapú megközelítés.

A Kompetencia Alapú Megközelítés egy olyan megközelítés, látásmód, vezérfonal, amely értelmet ad a képzés elvégzésének. Ez az irányvonal az aktuális szakmai tevékenységek egymáshoz illesztését foglalja magába, hogy egy adott végzettséget nyújtson, és az ehhez a munkához szükséges tananyagok megszerzését, azaz olyan képzési ismeretek megszerzését biztosítja, amelyek valódi munkahelyekké alakulnak át.

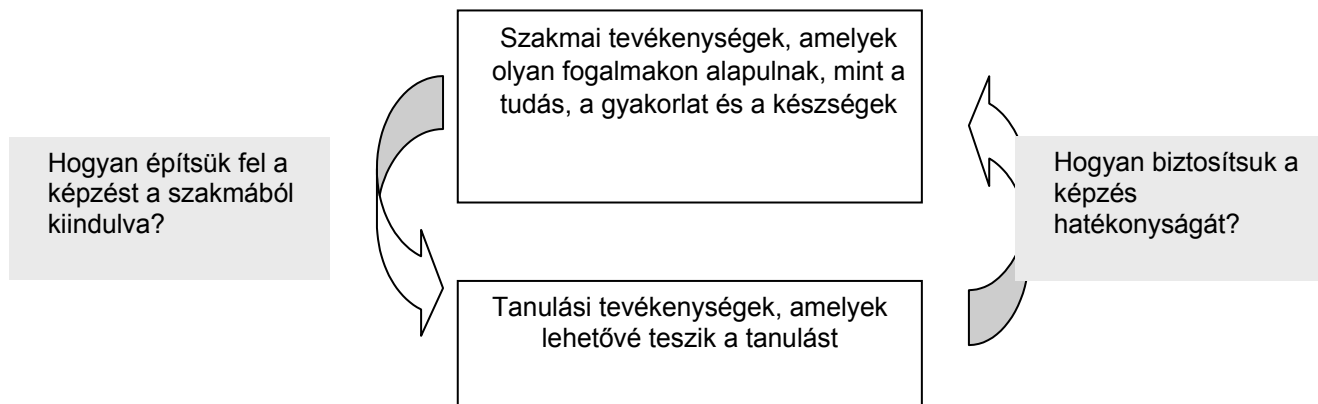

Ez a vezérfonal, a kompetencia alapú megközelítés a képzők kompetenciáinak új területét hozta létre, a **képzés megtervezést**.

A képzés megtervezésének meghatározása, amit a projektben megfogalmaztunk, a következő:

„Képzés folyamán alkalmazott tervezési módszerek együttese”. Az elemzés tárgya mindig egy szervezet, egy szolgálat. A képzés megtervezése tehát módszerek, eszközök, eljárások együttese, amely az alábbiakat tartalmazza :

- Emberi erőforrás problémájának elemzése egy munkaszervezeten belül
- Ennek a problémának lefordítása képzési szükségletre

- Azoknak a feltételeknek a meghatározása, amelyek között a képzés választ ad a szükségletekre
- Annak értékelése, hogy az eljárás hatással van-e a problémára
- Esetleges korrigálások bevitel. »

A transzfer keretén belül külön hangsúlyt helyeznek a képzés tervezési módszertanra, a kompetencia alapú képzés alkalmazásával.

Azoknak az eredményeknek az összessége, amelyek a módszertani választás tárgyát képezték, a következőkből áll:

- Állapotrajzok létrehozásának módszertana a 3 országban
- Feladatprofil kidolgozásának módszertana
- Képzési rendelet pozicionálásának módszertana a szakmai képesítések európai keretében



Az AFUE projekt eredményei

No.	Az eredmény címe	Kódja
1	Állapotrajz a gyermekvédelmi gondoskodásra szoruló gyermekek szociális és nevelési gondozásba vételének módzatairól, valamint diagnózis a szakképzési szükségletekről Bulgáriában	1_BG_fr 1_BG_bg
	Állapotrajz a gyermekvédelmi gondoskodásra szoruló gyermekek szociális és nevelési gondozásba vételének módzatairól, valamint diagnózis a szakképzési szükségletekről Magyarországon	1_HU_fr 1_HU_hu
	Állapotrajz a gyermekvédelmi gondoskodásra szoruló gyermekek szociális és nevelési gondozásba vételének módzatairól, valamint diagnózis a szakképzési szükségletekről Romániában	1_RO_fr 1_RO_ro
2	Az állapotrajzok és a szakképzési szükségletekről felállított diagnózisok európai szintézise Romániára, Bulgáriára és Magyarországra vonatkozóan	2_EU_fr 2_EU_bg 2_EU_hu 2_EU_ro
3	A francia „assistant familial” cím átültethetőségének feltételeiről készített tanulmány a Bulgáriára, Magyarországra, Romániára vonatkozó állapotrajzok és szakképzési szükségletekről felállított diagnózisok alapján	3_EU_fr 3_EU_bg 3_EU_hu 3_EU_ro
4.1	A hivatásos nevelőszülőkre vonatkozó szakmai feladatprofil Bulgáriában.	4.1_BG_fr 4.1_BG_bg
	A hivatásos nevelőszülőkre vonatkozó szakmai feladatprofil Magyarországon.	4.1_HU_fr 4.1_HU_hu
	A hivatásos nevelőszülőkre vonatkozó szakmai feladatprofil Romániában.	4.1_RO_fr 4.1_RO_ro
4.2	A hivatásos nevelőszülőkre vonatkozó szakmai feladatprofil európai szintézise Bulgáriára, Magyarországra és Romániára vonatkozóan.	4.2_EU_fr 4.2_EU_bg 4.2_EU_hu 4.2_EU_ro
5.1	A hivatásos nevelőszülőkre képzéseinek tulajdonságprofilja Bulgáriára vonatkozóan (képesítési referenciagyűjtemény/tulajdonságprofil, modulrendszerű európai képzési program)	5.1_BG_fr 5.1_BG_bg
	A hivatásos nevelőszülőkre képzéseinek tulajdonságprofilja Magyarországra, vonatkozóan (képesítési referenciagyűjtemény/tulajdonságprofil, modulrendszerű európai képzési program)	5.1_HU_fr 5.1_HU_hu
	A hivatásos nevelőszülőkre képzéseinek tulajdonságprofilja Romániára, vonatkozóan (képesítési referenciagyűjtemény/tulajdonságprofil, modulrendszerű európai képzési program)	5.1_RO_fr 5.1_RO_ro
5.2	A hivatásos nevelőszülőkre képzéseinek tulajdonságprofiljainak európai szintézise Bulgáriára, Magyarországra, Romániára vonatkozóan (képesítési követelmények, modulrendszerű képzési kínálat)	5.2_EU_fr 5.2_EU_bg 5.2_EU_hu 5.2_EU_ro
6	Pedagógiai eszközök gyűjteménye Bulgáriában, Magyarországon, Franciaországban és Romániában a családba fogadás/nevelőszülő szakember képzéséhez	6_EU_fr 6_EU_bg 6_EU_hu 6_EU_ro
7	Képzők képzése európai program a létrehozott források és anyagok transzferéhez	7_EU_fr 7_EU_bg 7_EU_hu 7_EU_ro

8	Honlap	www.projetafue.eu
9	CD ROM „Családba fogadás Európában”	



A francia „assistant familial” képesítés

átültethetőségének feltételeiről készített tanulmány specifikus módszertana a gyermekvédelmi gondoskodás módozatairól Bulgáriára, Magyarországra, Romániára vonatkozó állapotrajzok és szakképzési szükségletekről felállított diagnózisok alapján

Az átíthetőségi tanulmány lehetővé teszi azoknak a szükséges feltételeknek az azonosítását, amelyek lehetővé teszik Bulgáriában, Magyarországon és Romániában a francia nevelőszülő szakképzettség átültetését.

Az Állapotrajzok lehetővé tették, hogy megértsük a közös szempontokat, a leendő munkatervek sajátosságait. Az AFUE projekt átültetése nem vezet a különböző intézményrendszerek változtatásához. Mindegyik ország szabad és autonóm marad.

Ez az átültethetőségi vizsgálat abban segít, hogy megértsük a nevelőszülő képzést Franciaországban, Bulgáriában. Magyarországon és Romániában. Ebből a megfontolásból vizsgáltuk meg azokat a nehézségeket, amelyekkel számolni kell a transzfer során.

Természetesen, a tanulmány tekintetbe vette a partnerek jövőbeni szükségleteit és érdekeit abban, hogy milyen mértékben veszik át egészében, vagy részleteiben a francia Assistant familial/nevelőszülő szakképesítést.

A gyakorlatnak ebben a szakaszában a válaszok nem feltétlenül véglegesek, de meghatározzák a munka irányait, amelyek, ha a transzfer megvalósul, később változhatnak, jelesül a szakképzéshez szükséges nemzeti eljárások függvényében Bulgáriában, Magyarországon és Romániában.

A transzfer terve a következő kérdés feltevéséhez vezette a partnereket : Melyek a francia nevelőszülő szakképzettség átültethetőségének feltételei Bulgáriában, Magyarországon és Romániában.

Ezért a következő kérdésekre keressük a választ :

- A transzfer által érintett álláshelyek, funkciók azonosítása.
- A létező képzések és gyakorlatok elemzése.
- A szabályozási keretek összehasonlítása a partner országokban érvényes egyéb szakképzési szabályozásokkal.

Ez a három aspektus lehetővé tette, hogy azonosítsuk azokat az elemeket, amelyek fékezhetik, vagy segíthetik az átültetést, azáltal megérthessük, mi vihető át és mi nem, és milyen feltételekkel.

A három partner ország (Bulgária, Románia és Magyarország) gyakorlatának összehasonlítása a három ország gyermekvédelméről készített állapotrajzainak alapján készült, és lehetővé tette a közös szempontok és feltételek megértését.

A tanulmány melléklete a módszertani eszközökről készített *Transzfer Útmutató*, amely végigkísérte és irányította a « Francia Assistant familial szakképesítés átültetése Bulgáriában, Magyarországon és Romániában – AFUE » projekt munkálatait.



2. RÉSZ
A FRANCIA
ASSISTANT
FAMILIAL
SZAKKÉPZETTSÉG
ÁTVIHETŐSÉGÉNEK
FELTÉTELEI
A SZAKKÉPZÉSI
SZÜKSÉGLETEKRŐL KÉSZÜLT
ÁLLAPOTRAJZ ALAPJÁN
MAGYARORSZÁGON



A szakképzés és a felnőttképzés rendszere Magyarországon

1.1 A szakképzés helye, szerepe

Az oktatási rendszer Magyarországon.

Az oktatás rendszerét számos módon ábrázolhatjuk és írhatjuk le. Lehet pl. az előrehaladás szerkezetét és **viszonyait ábrázolni, ekkor beszélhetünk az oktatás viszonystruktúrájáról** (Kozma, 1984) Legfontosabb információk az adott ország oktatási rendszeréről az **iskola fokozatok(oktatási szintek)** megjelenítése. Ezekhez szorosan kapcsolódik az **intézménytípusok** rendszere, illetve fajtái.

Az alábbi ábrán feltüntettük az ISCED szellemiségéhez igazodó iskolai fokozatokat és programokat a nemzetközi standard rendszerbeli szintkódjával és az életkori szakaszokkal együtt. A rendszerváltás után jelentősen átalakult a magyar köz és felsőoktatás szerkezete, differenciálttá váltak az alapiskolára ráépülő középfokú intézmények oktatási szerkezete (4+8,as, 6+6, 8+4 évfolyam), 3-ról 4 évre nőtt a szakiskolai és a szakközépiskolai oktatás, a többciklusú felsőoktatás pedig 4 szintű lett. Felsőfokú szakképzés, alapképzés(BA/BSC), master (MA, MSc) és a doktorképzés, a PhD fokozat. Ebből az ábrából jól kirajzolódik a szak és a felnőttoktatás szerkezeti struktúrája, intézményi formája is.

1. számú ábra: A magyar oktatási rendszer

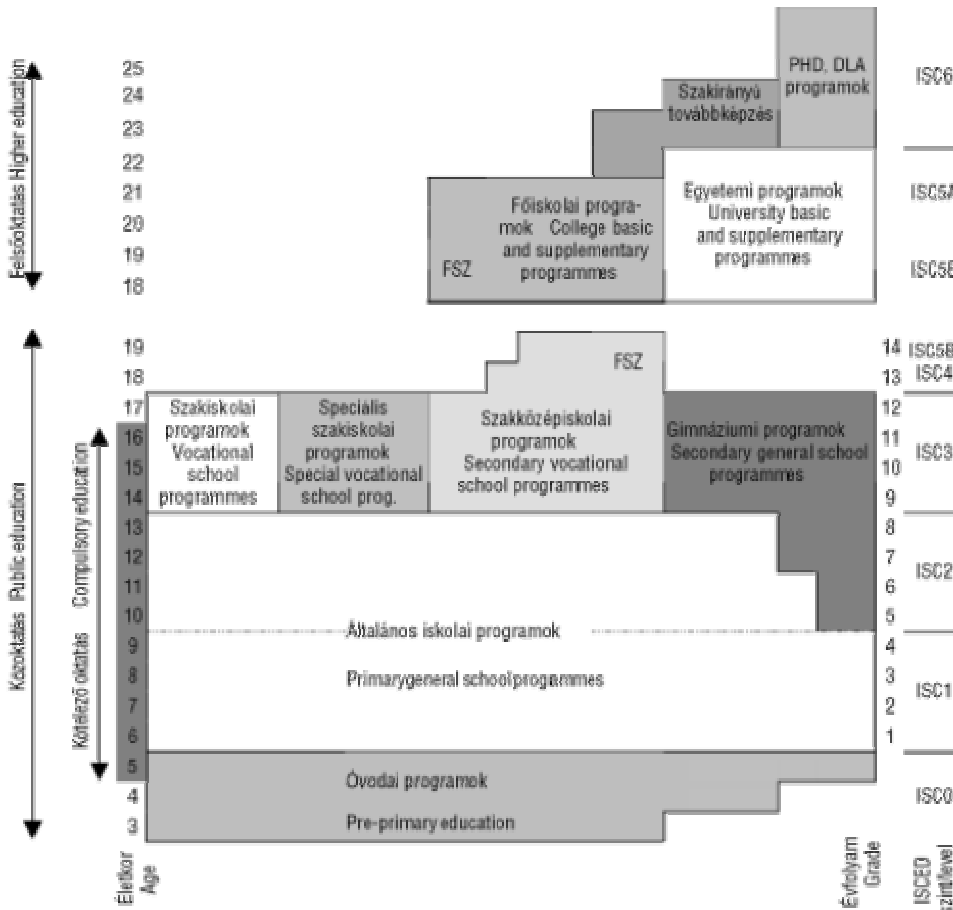

1.2 A szakképzés és a felnőttképzés rendszere

A szakképzés rendszere, iskolatípusok, a képzés szakaszai. A közoktatás szerves részeként működő iskolarendszerű, és az iskolarendszeren kívüli képzési formák eltérő képzési szakaszokat adnak. A szakképzés egyik strukturáló elve a szintenkénti megoszlás. Ezt az alábbi táblázatban (...) tüntetjük fel, amelyben jól láthatók a három szint további alszintjei, a magyar szintkódja ezek tartalma, valamint a közalkalmazotti bérbesorolása is.

A képzés iskolatípusai (intézményei) ma már jelentősen kibővültek, amit az alábbi képen foglaltunk össze:

2. ábra A szakképzés iskolatípusai

- szakközépiskola
 - szakiskola :
 - speciális szakiskola
 - előkészítő szakiskola
 - készségfejlesztő szakiskola
 - **előrehozott szakiskolai képzés !**
 - felsőoktatási intézmény
 - állami felnőttképző intézmény
 - iskolarendszeren kívüli szakmai képzést folytató intézmény
 - központi képzőhely
 - TISZK
- } szakképző iskola

Forrás: Schindler Rózsa(2009): Szak,-és felnőttképzés jogszabályi háttere. In: „Útban a PannonForrás Hálózat tudástérképének magalkotása felé”

Table nr.1 : Niveau de la formation professionnelle

Szint szerinti		Alsztint szerinti			
Megnevezése	ISCED kódja	Besorolása	Magyar szintkódja	Tartalma	Közalkalmazotti bérbesorolása
Alapfokú szakképzés	2	Második szintű oktatás első szakasza	2.1	Alapfokú iskolai végzettséggel nem rendelkezők szakképzése	B
Középfokú szakképzés	3	Második szintű oktatás második szakasza	3.1	Alapfokú iskolai végzettséghez kötött szakképzés	B
			3.2	Alapfokú iskolai végzettséghez és szakmai képzettséghez kötött szakképzés	B
			3.3	Alapvizsgához kötött szakképzés	B
			3.4	Alapvizsgához és szakmai végzettséghez kötött szakképzés	C
	5	Harmadik szintű oktatás első szakasza	5.1	Középfokú végzettséghez kötött szakképzés az első alsztinten	D
			5.2	Középfokú végzettséghez kötött szakképzés a második alsztinten	D
			5.3	Középfokú és szakmai végzettséghez kötött szakképzés	E
Felsőfokú szakképzés	5	Harmadik szintű oktatás első szakasza	5.4	Középfokú végzettséghez kötött felsőfokúak minősített szakképzés	E
			5.5	Középfokú végzettséghez kötött, akkreditált, felsőfokúak minősített szakképzés	E

Forrás: Schindler Rózsa(2009): Szak,-és felnőttképzés jogszabályi háttere. In: „Útban a PannonForrás Hálózat tudástérképének magalkotása felé”

A mai szakképzés **szakaszai** általában a következő főbb részekre oszthatók:

- Szakmacsoportos alapképzés
- Szakképzés
 - Szakmai moduláris képzés
 - Szakmai specializáció(ráépülés, elágazás stb.)

Az iskolarendszerű szakiskolai képzés szakaszai a következő ábrán láthatóak:

3. számú ábra: A szakképzés szakaszai napjainkban

Pályaorientáció 2 év	Szakmacsoportos alapképzés 1 év	Szakmai képzés 1 év
----------------------	---------------------------------	---------------------

A legújabb rendeletek szerint a pályaorientációval párhuzamosan a 10. osztálytól elkezdődhet a szakmai képzés, annak is az alapozó része

Pályaorientáció 2 év		
Szakmacsoportos alapképzés 1 év	Szakmai képzés (specializáció) 2 év	

Forrás. Lükő István(2010): A gyakorlati oktatás megújítása TAMOP 2.2.8-08 Módszertani csoport Modulfüzete Kézirat, Pécs

1.3 Jogsabályi háttér

A felnőttképzés fogalma, területei

A felnőttképzés ma már annyira beépült a mindennapjainkba, hogy talán nincs is szükség a fogalom definiálására. A felnőttképzés fogalomrendszere azonban annyira sokrétű, hogy elengedhetetlen annak értelmezése. Már a fogalomhasználat sem egyértelmű, a köznyelvben általában egymás szinonimájaként használjuk a felnőttoktatás és felnőttképzést. De nem is lehet éles határvonalat húzni a felnőttoktatás és a felnőttképzés között, hiszen van összefüggés az ismeretek elsajátítása és a kompetenciára való alkalmassá tétel között; a két tevékenység hat egymásra.

A felnőttoktatás az a terület, amelyben a nevelés döntően ismertnyújtáson és -elsajátításon keresztül valósul meg. A felnőttoktatás koncepciója koronként és országonként változik. A legáltalánosabb és nemzetközileg is a legelfogadottabb az a meghatározása, amelyet 1976-ban, Nairobiban megtartott UNESCO Közgyűlés alkotott meg 142 ország küldöttének megvitatásával, majd egyetértésével.¹ A konferencia ajánlása szerint „a felnőttoktatás kifejezésre tartalmukra, szintjükre és módszerükre való tekintet nélkül mindazoknak a formális vagy nem formális, szervezett nevelési folyamatoknak az összessége értendő, amelyek révén mindazok a személyek, akiket a társadalom, amelynek részét képezi felnőttnek tekint, továbbfejlesztik képességeiket, gazdagítják ismereteiket, tökéletesítik technikai és szakmai képzettségüket, vagy új irányban képezik tovább magukat, továbbá magatartásukat és viselkedési formáikat egyrészt az ember teljes kibontakoztatásának, másrészt a kiegyensúlyozott és önálló társadalmi, gazdasági és kulturális fejlődésben való részvétel kettős perspektívájában fejleszti tovább”. Kisebbségi módosításokkal ezt erősítette meg az UNESCO V. Felnőttoktatási Világkonferenciája (Hamburg, 1997. július 14-18.). Érdeklődésre tarthat számot, hogy a 2009 májusában Brazíliában megrendezésre kerülő VI. Felnőttoktatási Világkonferencia módosít-e a felnőttoktatás fogalom- és funkciórendszerén.

„A felnőttképzés a felnőttek céltudatos és tervszerű fejlesztésére irányuló tevékenységeknek azt a komplexumát foglalja magába, melyben meghatározott kompetenciák kiművelése kap hangsúlyt. Szűkített értelemben felnőttképzésnek a felnőttek – rendszerint hivatalosan is elismert végzettséget kínáló – szakmai kiképzését, továbbképzését és átképzését nevezik.”²

A felnőttképzés fogalma széles értelemben a nagykorúságot elért személyek képzését jelenti, a gyakorlatban azonban nem ez a kritérium használatos. A közoktatási törvény szerint a felnőttképzésbe a tankötelezettséget teljesített személy léphet be (a tankötelezettség felső korhatára 1998 óta a 18 éves kor). A felsőoktatási törvény ugyanakkor a „nappali” tagozatú szakokra járó hallgatókat nem tekinti a felnőttképzés alanyának.³

A fogalmak értelmezéséhez további adalék a felnőttképzésről szóló 2001. évi CI. törvény, amelynek értelmében a felnőttképzés az iskolarendszeren kívül folytatott képzési tevékenység, amely célja szerint lehet általános, nyelvi és szakmai képzés.

Összeállításom további részében a felnőttképzés fogalmát használom, melybe beletartozónak tekintem a felnőttek iskolai rendszerű és iskolarendszeren kívüli általános, nyelvi, szakmai képzését.

A felnőttek képzése alapvetően eltér a gyermekek képzésétől az alábbi jellemzők miatt:

¹ Benedek András - Csoma Gyula - Harangi László (főszerk.): Felnőttoktatási és képzési lexikon. Budapest, Szaktudás Kiadó Ház, 2002. p. 172.

² u.o. p. 163.

³ Zachár László: A felnőttképzés, munkaerőpiaci képzés tervezése, PTE TTK FEEFI, Pécs, 2003

A felnőttképzés területei⁴ :

– **Iskolai rendszerű felnőttképzés:** általános, középfokú, vagy felsőfokú végzettség és/vagy szakmai képesítés megszerzésére irányul. Az iskolarendszerű felnőttképzés fő funkciója a magasabb szintű általános műveltség, illetve szakképzettség megszerzése. Törvényi szabályozását a közoktatási törvény, a szakképzési törvény és a felsőoktatási törvény tartalmazza. (A felsőoktatásban a levelező tagozaton tanulók is iskolai rendszerű felnőttképzésben vesznek részt.) Az oktatás államilag nevesített iskolarendszerben történik. A képzés idejére tanulói, hallgatói jogviszony létesül a tanuló és a képző intézmény között.

– **Iskolai rendszeren kívüli képzés:** ide tartozik minden olyan képzés, amelynek résztvevői nem állnak a képző intézménnyel tanulói vagy hallgatói jogviszonyban. Legnagyobb területe a munkaerőpiaci képzés, de ide tartoznak a foglalkoztatási célú képzések, és a munkahelyi képzések is. Az iskolai rendszeren kívüli képzések törvényi szabályozását alapvetően a felnőttképzési törvény, a szakképzés alapvető jogszabályait a szakképzési törvény és rendeletei, a foglalkoztatást segítő, támogatott képzések jogi hátterét a foglalkoztatási törvény tartalmazza.

Az iskolarendszeren kívüli szakmai képzések a felnőttképzés egyik legnagyobb területét jelentik mind a képzések és a résztvevők számát, mind a szakképesítések választékát illetően. Ebben az esetben az iskolarendszeren kívüli felnőttképzés elsődleges célja egy konkrét szakmai képzettség, szakképesítés megszerzése.

Az iskolarendszeren kívüli szakmai képzések szerepének jelentőségét növeli, hogy a felnőttek munkavállalói, családi feladataihoz, anyagi lehetőségéhez és időbeli elfoglaltságához az iskolarendszeren kívüli képzések jobban képesek alkalmazkodni, mint az iskolai rendszerűek.

– **Munkaerő piaci képzés:** célja az egyén munkába állásának, illetve munkahelye megtartásának az elősegítése. Ezt a célt általában az állam által elismert szakképesítések vagy állam által el nem ismert – munkaköri, vagy betanító – képesítések megszerzésével lehet elérni.

– A felnőttképzés szakmai képzési funkciójához is kapcsolódik az **általános és a nyelvi képzés**, amelyet a 2001-ben megalkotott felnőttképzési törvény definiál, mint külön felnőttképzési területet.

A felnőttképzés szerepe

A felnőttképzés szerepe az utóbbi másfél évtizedben jelentősen megnövekedett. Ennek oka a társadalmi környezet, a gazdaság felgyorsult változása, ami a munkavállalók részéről az ismeretek folyamatos aktualizálását, korszerűsítését teszi szükségessé. A felnőttképzés által megvalósítandó cél egyrészt a gazdaság, a tudás versenyképességének fejlesztése, másrészt a társadalmi kohézió, valamint a hátrányos helyzetű rétegek felzárkóztatása, az esélyegyenlőség biztosítása.⁵

Az oktatással, képzéssel kapcsolatban más elvárásai vannak a társadalomnak, az egyénnek és gazdaságnak. A társadalmi szint az elvárásait direkt módon kívánja érvényesíteni, hogy azok megjelenjenek a jogszabályokban és a tantervekben közvetlen módon. A gazdaság indirekt módon érezteti elvárásait, hatással van a munkaerőpiacra, az állás kínálatra és ilyen módon közvetetten képes befolyásolni az oktatás-képzés irányát. Az egyén törekszik direkt és indirekt módszerekkel együtt optimalizálni helyzetét, érvényesíteni érdekeit. Célja, hogy megfelelő jövedelmet, jó életminőséget és karriert érjen el. Eközben az elvárásoknak létezik egy negyedik szintje is, és ez érezteti hatását az

⁴ Farkas Éva: Felnőttoktatás és –képzés Magyarországon, Kolombusz Kkt., Miskolc, 2004.

⁵ Dr. Szép Zsófia: A felnőttképzés stratégiai irányai és feladatai, „Szakképzési és Felnőttképzési Kutatások a Jövőért” nemzetközi kutatási konferencia (2004. november 18–19.) tanulmánykötet, <http://www.nive.hu/felnottkepzes/index.htm>, (2005.10.20.)

előző három szinten. Ez nem más, mint a nemzetközi hatás, hiszen a versenyképesség megőrzésének egyik feltétele a nemzetközi trendekhez való alkalmazkodás, a nemzetközi trendek követése.

Az oktatási-képzési rendszernek képesnek kell lennie arra, hogy a nemzetközi trendekhez, illetve a munkaerő piaci kereslethez és a munkaerő piac változásaihoz tudjon alkalmazkodni, valamint ennek tükrében legyen képes kialakítani a képzési kínálatot, struktúráját. A változások többféle formában megjelenhetnek. A változás megnyilvánulhat mennyiségben, struktúrában, tartalomban vagy minőségben.

A felnőttképzés célcsoportjai

Először azt tisztázom, hogy mi a felnőttképzés, és ki lehet a felnőttképzés résztvevője. A felnőttképzés az a formális, nem formális képzés, amelyben 18. életévét betöltött, nem tanulói, nem hallgatói jogviszonyban lévő felnőtt vesz részt.

A felnőttképzési törvény (2001. évi CI. Tv.) a felnőttképzés 3 területét határozza meg. Ez a három terület a következő: az általános, a szakmai és a nyelvi képzés. Az általános képzés célja elsősorban a közismereti tárgyakra irányul, ez általában a felzárkóztató képzést jelenti, a rendes korban meg nem szerzett ismeretek pótlását. A szakmai képzésnek célját tekintve kétféle lehet. Lehetséges államilag elismert szakképesítés megszerzése ezek az Országos Képzési Jegyzékben szereplő szakképesítések, vagy a másik lehetőség az egyéb szakmai ismeret elsajátítása.

A felnőttképzés célcsoportjába beletartozik minden felnőtt, aki tankötelezettségét teljesítette és nem vesz részt iskolarendszerű oktatásban képzésben. A célcsoportokat a 16. számú ábra mutatja.

Table nr.4: Groupes cibles de la formation continue

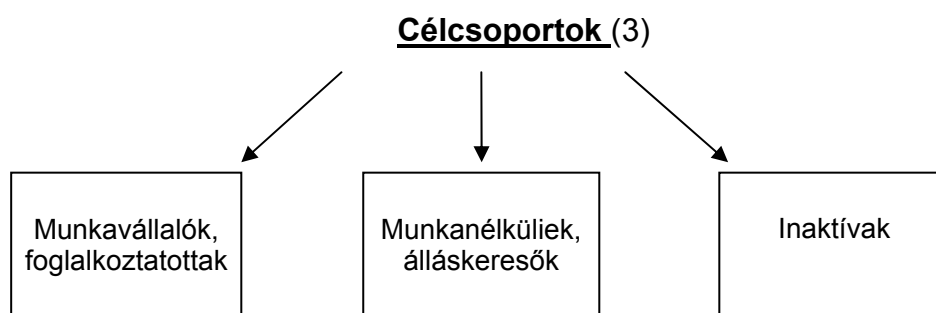

Forrás: Szép Zsófia – Vámosi Tamás (2007): Felnőttképzés és szakképzés, makro-folyamatok, tervezés. Pécs, PTE-FEEK

A felnőttképzés irányítási, szabályozási rendszere

A felnőttoktatás jogi keretét a 2001. évi CI. törvény biztosítja. „Abból a célból, hogy az Alkotmányban biztosított tanuláshoz való jog az állampolgár egész életpályáján érvényesüljön, a felnőttkori tanuláshoz és képzéshez való hozzáférés szabályozott lehetőségei a társadalom minden tagja számára bővüljenek, hogy az állampolgárok meg tudjanak felelni a gazdasági, kulturális és technológiai fejlődés kihívásainak, hogy eredményesen tudjanak bekapcsolódni a munka világába és sikeresek legyenek életük során, valamint annak érdekében, hogy a felnőttkori tanulás és képzés révén az életvitel minősége javuljon.” (2001. évi CI. Törvény)

Ez a törvény kerettörvény, és amely kérdéseket nem szabályoz ez a törvény, akkor a szakképzésről szóló 1993. évi LXXVI. tv., a közoktatásról szóló 1993. évi LXXIX. tv., valamint a felsőoktatásról szóló 2005. évi CXXXIX. tv. rendelkezik, és ezeket a rendelkezéseket kell megfelelően alkalmazni.



Foglalkozások és képezések

rendszere Magyarországon

2.1 A FEOR és az ISCO, a FEOR felépítése

A magyar foglalkozási jegyzék, a FEOR 17 000 foglalkozást tart nyilván 9 főcsoportban. Az egyes foglalkozások leírását egy négy jegyű számkóddal is jelölik a következők szerint:

- 1. szám a főcsoport
- 1–2. szám a csoport
- 1–3. szám az alcsoport
- 1–4. csoport a foglalkozás

Az Központi Statisztikai Hivatal(KSH) és az NSZFI együttműködésével 2008-2009-ben harmonizálták az ISCO -08 és a FEOR 93-97 rendszerét és új leírást készítettek.

A FEOR-08 foglalkozások tartalmi leírásának szerkezete marad a régi, a FEOR-93 esetében alkalmazott felépítésű:

- 1. a foglalkozás száma, megnevezése,
- 2. bevezető (fő meghatározó) mondat,
- 3. feladatok,
- 4. jellemző munkakörök,
- 5. néhány kapcsolódó, de máshova sorolt foglalkozás,
- 6. minimális képzettségi (képezési) feltétel.

1. A foglalkozás száma, megnevezése

A FEOR-08 rendszerében szereplő foglalkozás száma és megnevezése.

A foglalkozás száma, megnevezése:

A foglalkozás javasolt megnevezése:

2. Bevezető (fő meghatározó) mondat

Ebben a pontban kerül leírásra a foglalkozás rövid tartalmi meghatározása, melynek célja, hogy szemléletesen összefoglalja az adott tevékenység legfontosabb jellemzőit. Legyen a tevékenység kihangsúlyozva és ne a szervezeti hierarchia, vagy a belső előírások. Mindenképpen legyen figyelembe véve az ISCO-08-ban és a FEOR-93-ban szereplő meghatározás, természetesen a mai körülményekhez igazítva, aktualizálva azt.

3. Feladatok

A foglalkozások tartalmi leírása formai szempontból a feladatok megfogalmazásán keresztül történik.

A feladatok fontossági sorrendben, feladatcsoportok szerint rendezve kerüljenek felsorolásra. Legyen figyelembe véve a jelenlegi FEOR-ban szereplő meghatározások közül az, ami ma is helytálló. Mindez közérthetően megfogalmazva.

4. Jellemző munkakörök

A mellékletként kiadott munkaköri jegyzék kb. 17000 megnevezést tartalmaz. Ezek a munkakörök jelenleg a FEOR-93 rendszere szerint vannak besorolva.

5. Néhány kapcsolódó, de máshova sorolt foglalkozás

A foglalkozásokat itt oly módon kell felsorolni, hogy elől áll az adott foglalkozás száma, majd tabulátorjellel elválasztva a foglalkozás megnevezése. A foglalkozásokat azok száma szerint kell sorbarendezeni.

6. Minimális képzettségi (képesítési) feltétel

A magyar oktatási rendszer sajátosságainak figyelembe vételével a következő négy képzettségi (képesítési) szintet alkalmazzuk:

I. képzettségi szint: Az alapfokú oktatás keretében (általános iskola 8. osztálya, illetve annak megfelelő) megszerzett képzettség. Javarást idetartoznak mindazok, akik ezen kívül nem rendelkeznek szakismeretet nyújtó iskolai, illetve tanfolyami végzettséggel. (Ha valaki alsó fokú oktatásban részesült, de – pl. tanfolyami képzés keretében – valamilyen szakképzettséget szerzett, akkor a II. képzettségi szintbe tartozik.)

II. képzettségi szint: Középfokú oktatás keretében szakmunkásképzés, szakiskolai képzés által megszerzett képzettség. (Ez a szint főleg az általános ismeret megszerzése szempontjából tér el a III. képzettségi szintbe tartozóktól.)

III. képzettségi szint: Középfokú oktatás keretében az általános gimnáziumban, szakközépiskolában, technikumban megszerzett képzettség jellemzője, hogy magasabb színvonalú általános ismeretet ad, mint a II. képzettségi szint, azonban több iskolatípusnál szükség van olyan iskolai vagy iskolán kívüli képzésre, amely megfelelő szakismerettel látja el az e képzettségi szintbe tartozókat.

IV. képzettségi szint: Felsőfokú oktatás keretében (egyetemen, főiskolán) megszerzett vagy ezzel egyenértékű képzettség. (Az egyetemi és főiskolai képzettség szintje sok esetben eltér egymástól, de az ilyen képzettségi szintet feltételező foglalkozások döntő többségénél nehéz szétválasztani ezeket a szinteket.) Tehát nem lehet megmondani, hogy az adott foglalkozás egyetemi vagy csak főiskolai szintet igényel. Vannak kivételek: pl. a "2212 Szakorvos". Ezt a foglalkozást csak egyetemi végzettségű személy folytathatja.

2.2 A nevelőszülő foglalkozás FEOR leírásának lényege

A következőkben egy Szakmaismertető Információs Mappából emelünk ki részleteket, illetve az OKJ FEOR leírásából.

A nevelőszülő

Feladatai és tevékenysége:

- Mit kell tenni annak, aki nevelőszülő szeretne lenni
- Melyek a jellemző feladatok, tevékenységek
- Hol végzi a munkáját?
- Kikkel kerül kapcsolatba?

Követelmények:

- Milyen fizikai igénybevétellel jár a munkavégzés?
- Milyen egészségügyi követelmények vannak?
- Érdeklődés
- Tanulmányi területek és eredmények a szakma tanulásához

Szakmai képzés és rendszere:

A szakképesítés munkaterületének rövid, jellemző leírása:

- Gyermekekellátási alapfeladatot lát el
- Családját és tárgyi környezetét felkészíti a gyermek fogadására
- Biztosítja a gyermek képességeinek, életkorának és fejlődési szükségleteinek megfelelő feltételeket, családi kapcsolatok ápolását.
- Elősegíti a nevelt gyermek felkészülését és önálló életre, személyes ügyeinek intézésére.
- Gyámsággal kapcsolatos feladatokat lát el a gyámhivatal kijelölése alapján
- Dokumentációs feladatokat lát el.

2.3 Az Országos Képzési Jegyzék (OKJ)

Az OKJ felépítése, jellemzői

Az *Országos Képzési Jegyzék* az állam által elismert szakképesítések jegyzéke. Az OKJ alapvető szerkezetét a szakképzési törvény írja elő. Táblázatos formában tartalmazza a szakképesítések adatait. Iskolarendszerű szakképzés keretében csak az OKJ-ben szereplő szakmákban indítható képzés.

Az OKJ-t először 1993-ban adták ki. Célja az volt, hogy különböző szakmajegyzékekben szereplő, állam által elismert szakképesítéseket egységes rendszerben jelenítse meg. Az OKJ első megjelenése óta sok változáson ment keresztül. Legnagyobb volumenű átalakítására 2004-ben kezdődően került sor, amikor mind tartalmilag, mind módszertanát tekintve indult el egy fejlesztési munka az akkori Nemzeti Szakképzési Intézet (NSZI), ma Nemzeti Szakképzési és Felnőttképzési Intézet (NSZFI) irányításával. Ennek célja az volt, hogy az új szakmajegyzék jobban megfeleljen a gazdaság igényeinek, hordozza magában a változó gazdasági, munkaerő-piaci körülményekhez alkalmazkodni képes szaktudás oktatásának és megszerzésének lehetőségét. A fő cél a gazdaságban meglévő munkakörökhöz szükséges szakképesítések biztosítása volt, valamint

- az egész életen át tartó tanulás lehetőségének elősegítése a szakképzésben,
- az alapfokú iskolai végzettséggel nem rendelkezők szakképzésbe való belépésének lehetővé tétele,
- a korábban megszerzett szakképesítések esetében ráépülő szakképesítés megszerzésének lehetővé tétele.

A fejlesztés két alapvető modellje a DACUM (**D**eveloping **A** **C**urricul**UM**) és a SCID (**S**ystematic **C**urriculum and **I**nstructional **D**evelopment: szisztematikus tananyag- és oktatásfejlesztés). Ezek alapja a munkakörökhöz tartozó szakmai tevékenységek összessége.

A kompetencia alapú képzések nyitott be- és kilépési rendszerek. Lehetővé teszik a belépést a szakképzési programba bármely időpontban, ugyanakkor lehetséges a szakképzési programból bármikor – a szükséges kompetenciák elsajátítása után – kilépni.⁶

⁶ Forrás: <http://www.szmm.gov.hu>

A kompetenciaelvű Országos Képzési Jegyzék

Az új OKJ tehát a *kompetenciát* a munkafeladat elvégzésére való alkalmasságként határozza meg. Úgy is szoktuk mondani, hogy a kompetencia nem más, mint teljesítőképés tudás. Ennek két területe van:

- a feladatprofil,
- a tulajdonságprofil.

A feladatprofil

A feladatprofil a szakmai követelményeket adja meg. A feladatprofil – a FEOR-ból kiindulva – azt határozza meg, hogy az adott foglalkozásban/munkakörben melyek a munkavállaló feladatai. A feladatprofil – a DACUM módszer segítségével – a konkrét munkakör elemzéséből kiindulva felsorolja mindazokat a munkafeladatokat (feladatcsoportokat, tevékenységeket, műveleteket), amelyeket a munkavállalónak a szakképzés birtokában el kell tudnia végezni.

A tulajdonságprofil

A tulajdonságprofil a munkavállalótól elvárható kompetenciakészletet adja meg, amelynek birtokában képessé válik a foglalkozás gyakorlására, a munkakör betöltésére, a tevékenység ellátására.

A tulajdonságprofil közé tartoznak a

- szakmai kompetenciák,
- személyes kompetenciák,
- társas kompetenciák,
- módszerkompetenciák.

Szakmai kompetenciák:

- szakmai ismeretek
- szakmai készségek

A *szakmai ismereteken* a foglalkozás/munkakör alapvető feladatainak ellátásához szükséges elméleti és gyakorlati ismereteket, valamint azok alkalmazását értjük.

3. számú táblázat: A szakmai ismeretek alkalmazási típusai

Szakmai ismeretek alkalmazási típusa	Értelmezése
„A” típus	Önálló, gyors és hibátlan ismeretalkalmazás (a legmagasabb szint). Ilyen típusú ismeretalkalmazást olyan munkafeladatok esetében célszerű megkövetelni, ahol a munkafeladat kockázattal jár (baleseti, környezeti, kártételi stb.); egyszerűek, előre tervezhetők, ismerhetők a körülmények, feltételek; valamint a kompetencia pótolhatatlan, hiánya vagy hibázás esetén megghiúsul a munkatevékenység.
„B” típus	A szokásos munkahelyi körülmények között hibátlan ismeretalkalmazás, hibázás esetén megghiúsul a munkatevékenység.
„C” típus	A szokásos munkahelyi körülmények között közvetlen személyes vezetői, szakmai irányítás, közreműködés nélkül, de források, segédeszközök igénybevételenek lehetősége mellett; tájékozódásra, előzetes próbára, segédtevékenységekre is elegendő idő alatti; összességében, illetve önellenőrzés és javítás után megfelelő

	minőségű eredménnyel történő ismeretalkalmazás. Ez a középső szint.
„D” típus	Részben közvetlen személyes vezetői, szakmai irányítással, részben önállóan végzett megfelelő ismeretalkalmazás.
„E” típus	A szokásos munkahelyi körülmények között vezetői, szakmai irányítás mellett, személyes, a feladatra célzott segítség lehetősége mellett; kérdésfeltevésre, feladat közbeni értelmezésre, tájékozódásra, eszközhasználatra elegendő idő alatti; a hiba ismeretében javított, legalább egyes meghatározó részleteiben megfelelő minőségű ismeretalkalmazás. Ez a legalacsonyabb szint.

A *szakmai készségeken* a foglalkozás/munkakör szokásos feladatainak ellátásához szükséges, begyakorolt tevékenységeket értjük. Végrehajtása automatikusan, tudati ellenőrzés nélkül megy végbe. Ez azt jelenti, hogy a tevékenység elemei rutinszerűen egymást követik.

4. számú táblázat: A szakmai készségek szintjei

Szakmai készségek szintjei	Értelmezése
5. szint	A szokásostól eltérő munkahelyi körülmények között is képes a tanult ismeretek magas szintű, önálló, gyors, hibátlan és szakszerű alkalmazására, tevékenységének és a munka eredményének önálló ellenőrzésére.
4. szint	A szokásostól eltérő munkahelyi körülmények között is, közvetlen vezetői, illetve szakmai irányítás nélkül, önállóan, gyorsan, kevés hibával képes a tanult ismeretek szakszerű alkalmazására, a munka eredményének ellenőrzésére, a feltárt hibák javítására.
3. szint	Szokásos munkahelyi körülmények között közvetlen vezetői, illetve szakmai irányítás nélkül, források és segédeszközök igénybevételével képes a tanult ismeretek önálló, gyors és szakszerű alkalmazására, a feltárt hibák javítására.
2. szint	Szokásos munkahelyi körülmények között, rendszeres irányítás mellett képes a munkavégzésre, illetve a feladat ellátására, a hibák segítséggel történő feltárására és azok önálló javítására.
1. szint	Szokásos munkahelyi körülmények között folyamatos irányítás és célzott segítségnyújtás mellett képes a munkavégzésre, illetve a feladat ellátására, az ismeretek megfelelő minőségű alkalmazására.

Személyes kompetenciák:

- képességek,
- jellemvonások.

A *képességek* kompetenciacsoportban a szakmához tartozó feladatok ellátásához szükséges fizikai (pl. erős fizikum), fiziológiai (pl. látás, hallás, térlátás) és pszichológiai (pl. érzelmi stabilitás, tűrőképesség) képességek találhatók.

A *jellemvonások* kompetenciacsoport olyan tulajdonságokból áll, amelyek ösztönzik, szervezik és szabályozzák az értékes és eredményes munkavégzést. Ilyenek az elhivatottság, fejlődőképesség, felelősségtudat, kitartás, kockázatvállalás, megbízhatóság, monotónia-tűrés, önállóság, döntésképeség, önfegyelem, pontosság, precizitás, rugalmasság, stressztűrő-képesség, szervezőkészség, szorgalom, igyekezet, és terhelhetőség, valamint türelmesség.

Társas kompetenciák:

- együttműködés,
- kommunikáció,
- konfliktuskezelés.

Az *együttműködés* kompetenciacsoportját azok a kompetenciaelemek alkotják, melyek a munkafeladat ellátásához kötődő rövid és/vagy hosszabb távú együttműködési helyzetek kezeléséhez szükségesek. Összetevői: kapcsolatteremtő és fenntartó készség, interperszonális rugalmasság, udvariasság, kezdeményező-készség, határozottság, meggyőző-készség, konszenzus készség, empatikus készség, segítőkészség, motiválhatóság, motiváló készség, visszacsatolási készség, irányíthatóság és irányítási készség, valamint tolerancia.

A *kommunikáció* kompetenciacsoportba olyan kompetenciaelemek tartoznak, melyek nélkülözhetetlenek a partnerek kezeléséhez, vagy a szakmai munka feltételeinek pontosításához. Összetevői: fogalmazó készség, nyelvhelyesség, a tömör fogalmazás készsége, kommunikációs rugalmasság, közérthetőség, prezentációs készség, a hatékony kérdés-készsége, meghallgatási készség és a megfelelő metakommunikációs készség.

A *konfliktuskezelés* kompetenciacsoportba tartozó kompetenciaelemek alkalmassá teszik az egyént a személyek, illetve csoportok között kialakuló, az eltérő vagy ellentétes érdekekből eredő konfliktusok sikeres kezelésére. Összetevői: kompromisszum-készség, konfliktuskerülő készség, rivalizáló készség, konfliktusmegoldó készség és engedékenységi készség.

Módszer kompetenciák:

- gondolkodás,
- problémamegoldás,
- munkamódszer, munkastílus.

A *gondolkodás* kompetenciacsoportban a gyakran változó – újszerű, egyedi – feladatok elvégzéséhez szükséges kognitív kompetenciaelemek (elvonatkoztatás, összefüggések és ellentmondások felismerése, ötletesség, új ismeretek elsajátítása és alkalmazása stb.) sorolhatók. Összetevői: absztrakt gondolkodás, áttekintő képesség, logikus gondolkodás, rendszerező képesség, kreativitás, új ötletek, megoldások kipróbálása, általános tanulóképesség, emlékezőképesség, felfogóképesség, numerikus gondolkodás, információgyűjtés és következtetési képesség.

A *problémamegoldás* kompetenciacsoport olyan összetevőkből áll, amely a lényeges problémák azonosítását, okainak feltárását, sikeres és tervszerű megoldását, a kivitelezés ellenőrzését segítik elő. Összetevői: diagnosztizálás, problémafeltárás, problémamegoldás, értékelés, kontroll, lényegfelismerés (lényeglátás), okok feltárása és helyzetfelismerés.

A *munkamódszer, munkastílus* kompetenciacsoport az adott szakképesítéshez jellemzően kötődő, célorientált, praktikus, normakövető és környezettudatos munkavállalói magatartást előmozdító rendszertani illetve metodikai elemeket öleli fel: rendszerszemlélet, módszeres munkavégzés, gyakorlatias feladatértelmezés, intenzív munkavégzés, körültekintés, elővigyázatosság, figyelem összpontosítás, figyelemmegosztás, nyitott hozzáállás, eredményorientáltság, és a környezet tisztán tartása.

2.3.3 Modulok rendszere az új OKJ-ban

A modul értelmezése:

- A modul a szakképesítés olyan egysége, amely a szakképesítéssel ellátott munkatevékenységek közül egyet vagy többet teljesen lefed.
- Tartalmazza az adott tevékenység(ek)hez szükséges ismerettartalmakat, azok elvárt mélységét, a munkavégzéshez szükséges minden követelményt és körülményt, valamint az ezek elsajátításához szükséges tevékenységeket, körülményeket és az ehhez ajánlott időkereteket.
- A modul a szakképesítés többi részétől önállóan is értelmezhető egység, amely teljesítése a tanulót képessé teszi az adott tevékenységek gyakorlati alkalmazására.
- Egy szakképzés több modulból épül fel, a modulok száma 4 és 9 között változik.
- A modul nem kötődik tanévhez, az időkeret összegzett óraszámában kerül meghatározásra, azonban a központilag megadott időkeret csupán javaslat, a képzőhelyek ettől eltérhetnek.
- A modulok bizonyos mértékben egymásra épülő egységek, azonban a teljes szakképesítés szervezését tekintve nem szigorúan lineáris sorrendben követik egymást. (az ún. modulterképről vagy szőnyegtervről később)
- A modulok leírása formailag és tartalmilag is egységes szerkezetű.
- Egy modul több, sok esetben teljesen különböző szakképesítéshez is tartozhat. Ez általában az alapozó vagy az általános, interdiszciplináris elemeket tartalmazó modulokra jellemző. (Pl. anyagismeret, vállalkozási ismeret, munkavédelem, stb. területeken megjelenő modulok.)
- A modulok tartalmazzák a belépési szintet, valamint a teljesítés kritériumrendszerét.
- A modulok képezik a szakképzés vizsgarendszerének a vázát. Minden modulhoz tartozik vizsga, és egy modulhoz több vizsgarész is kapcsolódhat. Megszűnik a „ebből nem vizsgázunk, nincs jelentősége” hozzáállás.

A modulok szerkezete

A modulok felépítése, ahogy azt említettük, egységes szerkezetű. A szakképzés dokumentumai közül a modulok kifejtését, azaz a tartalmi leírást az adott szakképesítés központi programja tartalmazza. Ugyanígy segítséget jelent a szakképesítések szakmai és vizsgakövetelménye, amely modulonként tartalmazza a kritériumokat, a modulhoz tartozó célokat, elsajátítandó szakmai és egyéb kompetenciákat.

Minden **modul** egy kóddal jelzett, amely a teljes magyarországi szakképzési rendszerben azonosítja azt.

A modulok **tananyagegységekből** állnak, ezek hasonlítanak leginkább a korábbi tantárgyakhoz.

A tananyagegységek további bontásakor a **tananyagelemeket** találjuk, amelyek a tartalmilag leginkább kezelhető egységei a központi programoknak.(KP) Ebből indul ki a tanítás szervezése és tervezése.

A tananyagegységek és tananyagelemek is egyedi számsorral rendelkeznek.

A tananyagegységek leírása a kiindulópontja a módszertani tervezésnek, a gyakorlatok, elméletek összehangolásának, ezért ezek szerkezetének megismerése és értelmezése kulcsfontosságú.

A modulok és a Központi Program(képzési program) kapcsolata

Az alábbi ábrán szemléltetjük a modulrendszerű szakmai képzés központi programjának felépítését. Ez egy általános elrendezés, amelyben a képzési idő félévekben és a tanítás heti óraszámá dimenziók mentén elhelyezték a követelménymodulokat. Feltüntették továbbá a KP kötelező és a szabad sávot képező 20% arányát is. A modulok különböző színei jelzik, hogy a képzési idő felosztásában átnyúlnak egyes modulok több féléven

keresztül is, illetve egy tanéven belül a 2-4 modul különböző időtartamú oktatási időt vesz igénybe, ami a tanárok és oktatók közalkalmazotti leterhelését meglehetősen egyenletlenné teszi.

6. sz. ábra A moduláris központi program felépítése

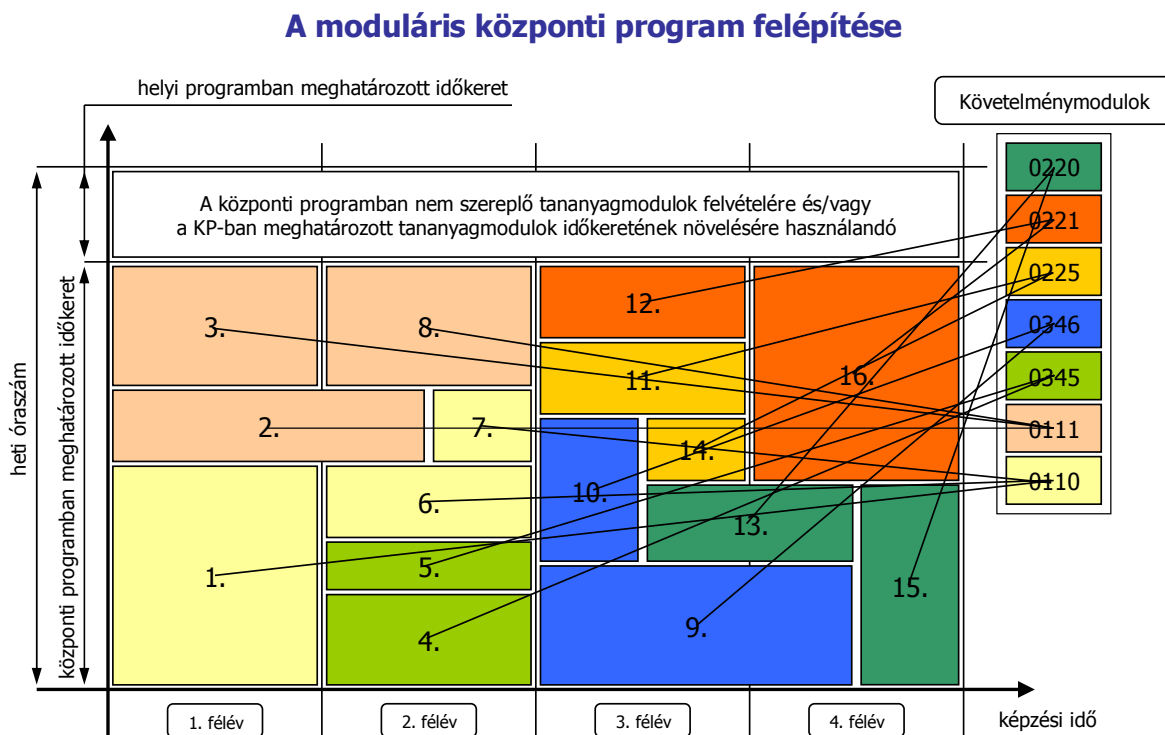

3

A szak és felnőttképzés jogi

szabályozása

Magyarországon a felnőttképzést önálló törvény 2001. óta szabályozza. A felnőttképzési akkreditáció története 2002-ig nyúlik vissza: ekkor jelent meg az első követelményrendszer FAT (Felnőttképzési Akkreditáló Testület) közleményként. Tárgyi, személyi feltételek biztosítását, minőségirányítási, fejlesztési rendszert kellett bemutatni. A következő lényeges állomás 2004: ekkor a felnőttképzési intézmény illetve a program akkreditáció szabályozása jogforrás szintjére emelkedett. Kormányrendelet határozza meg a főbb szabályokat, ágazati irányításért felelős miniszteri rendelet tartalmazza a részletes követelményeket.

A felnőttképzési intézmény akkreditáció érvényessége 4 év, a felnőttképzési program akkreditáció érvényessége 2-5 év. Az akkreditációs feltételeknek maradéktalanul meg kell felelni a teljes érvényességi időtartam alatt.

A felnőttképzés ágazati irányítója a Szociális és Munkaügyi Minisztérium. Az akkreditációs eljárás hátterét a Nemzeti Szakképzési és Felnőttképzési Intézet FAT Titkársága biztosítja.

3.1 A vonatkozó jogszabályok

Letöltés	A Közlöny száma	Hatályba lépés
1993. évi LXXVI. törvény a szakképzésről	Magyar Közlöny 1993/99	2010. I. 29.
2001. évi CI. törvény a felnőttképzésről	Magyar Közlöny 2001/153	2010. I. 1.
2003. évi LXXXVI. törvény a szakképzési hozzájárulásról és a képzés fejlesztésének támogatásáról	Magyar Közlöny 2003/131	2009. XI. 1.
1/2005. (I. 19.) FMM rendelet a felnőttképzést folytató intézmények ellenőrzése során kiszabható bírságról	Magyar Közlöny 2005/7	2007. XII. 29.
7/2002. (XII. 6.) FMM rendelet a felnőttképzést folytató intézmények és a felnőttképzési programok akkreditációs eljárási díjának mértékéről és felhasználásának szabályairól	Magyar Közlöny 2002/151	2007. II. 15.
22/2004. (II. 16.) Korm. rendelet a felnőttképzést folytató intézmények és a felnőttképzési programok akkreditációjának szabályairól	Magyar Közlöny 2004/16	2009. X. 1.
24/2004. (VI. 22.) FMM rendelet az akkreditációs eljárás és követelményrendszer	Magyar Közlöny 2004/87	2007. XII. 29.

[részletes szabályairól](#)

Összegejtötte: Palotás József Igazgató, Kecskeméti Regionális Képző Központ, Kecskemét, Okl. emberi erőforrás tanácsadó.

3.2 Az akkreditációs eljárások lépései, eljárásrendje

A felnőttképzési intézmények tevékenységük megkezdése előtt a területileg illetékes regionális munkaügyi központhoz be kell jelentsék e szándékukat, minden új felnőttképzési programjuk esetében is.

7. sz. ábra A felnőttképzési intézmény akkreditáció folyamatábrája:

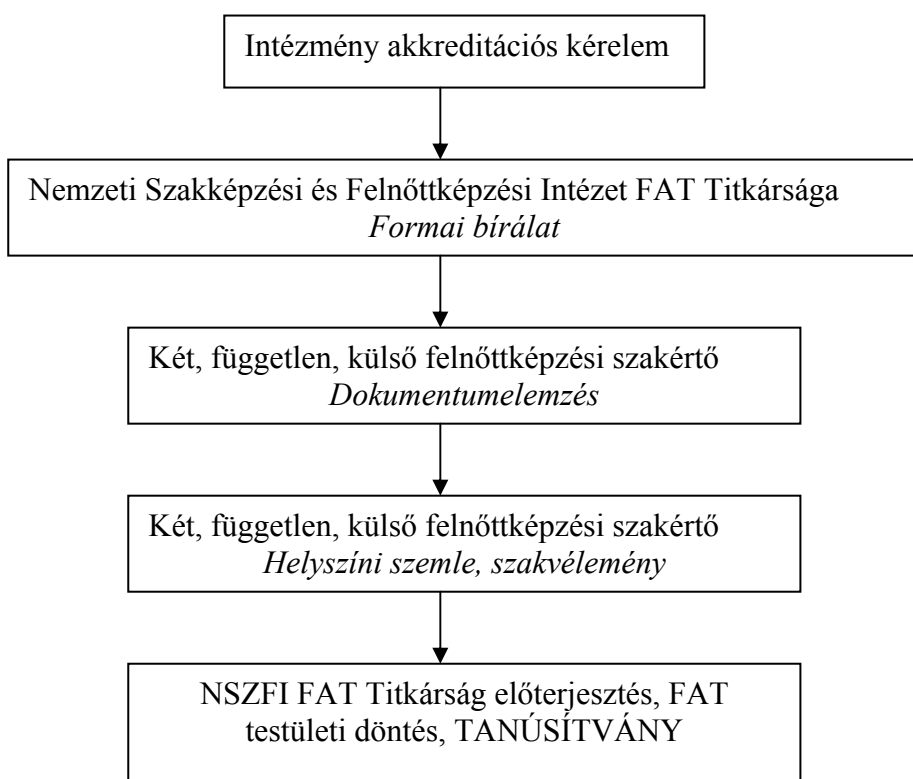

8. sz. folyamatábra A felnőttképzési program akkreditáció folyamatábrája:

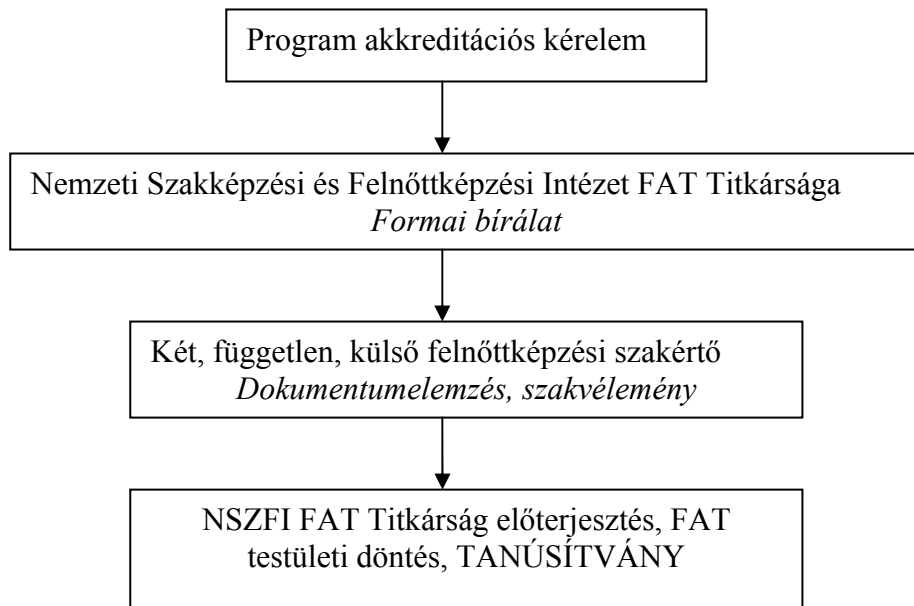



A nevelőszülő képzés

4.1 Szakmai és vizsgakövetelmények (modulok, kompetenciák)

A 33 761 01 0000 00 00 azonosító számú nevelőszülő megnevezésű szakképesítés szakmai követelménymoduljait a 15/ 2008(VIII. 13) SZ. SZMM⁷ szabályozza a következők szerint:

A szakmai követelménymodulok felsorolása:

1868-06 Gyermekellátási alapfeladatok

1873-06 A családi környezet felkészítésének feladatai

1874-06 A gyermek képességének kibontakoztatásával kapcsolatos feladatok

1875-06 Az önálló életre való felkészítés feladatai

1876-06 A gyámsággal kapcsolatos feladatok

1877-06 A nevelőszülő dokumentációs feladatai

4.2 Vizsgáztatási követelmények

Az alábbiakban a 6 követelmény modul közül egyet részletesen ismertetünk a kompetenciafajttákkal együtt.

A szakmai követelménymodul azonosítója és megnevezése: 1874-06

A gyermek képességeinek kibontakoztatásával kapcsolatos feladatok

A szakmai követelménymodul tartalma:

Feladatprofil:

Megismeri a gyermek adottságait, képességeit

Megalapozza és fejleszti a gyermek tanulási, önművelési, művelődési szokásait, igényeit

Biztosítja a gyermek kötelező oktatásban való részvételét

Figyelemmel kíséri a gyermek iskolai előmenetelét

Biztosítja a gyermek számára a szakszerű segítségnyújtás lehetőségét

Törekszik a szociokulturális és az adottságokból eredő hátrányok csökkentésére

Megismeri a gyermek különleges és speciális szükségleteit

Gondoskodik a szellemi és erkölcsi fejlődést szolgáló, kulturális értékekhez való hozzájutásról

Elősegíti a gyermek vér szerinti vagy örökbefogadó családba való visszakerülését

Tulajdonságprofil:

C A gyermek képességei

Módszerkompetenciák:

Szakmai kompetenciák:

A típus megjelölésével a szakmai ismeretek:

Társas kompetenciák:

⁷ SZMM= Szociális és Munkaügyi Minisztérium

C Speciális élethelyzetből adódó lélektan
C Különleges és speciális szükségletű gyermekek
C A gyermek magával hozott normái és szokásai
C A játék és a tanulás személyiségfejlődésben betöltött szerepe
1 Elemi szintű számítógéphasználat
5 Olvasott köznyelvi szöveg megértése
5 Köznyelvi szöveg fogalmazása írásban
5 Kézírás
5 Köznyelvi szöveg hallás utáni megértése
5 Köznyelvi beszédképesség
3 Olvasott szakmai szöveg megértése
3 Szakmai nyelvi írásképesség, fogalmazás írásban
3 Szakmai nyelvű hallott szöveg megértése
3 Szakmai nyelvű beszédképesség
3 Információforrások kezelése
4 Szabadkézi rajzolás
5 Elemi számolási készség
4 Mennyiségérzék
4 Elsősegélynyújtáshoz szükséges eszközök és kötszerek használata
3 Gyermekek játékok használata
3 Informatikai eszközök használata
3 Híradástechnikai eszközök használata
3 Háztartási eszközök használata
3 Kerti eszközök használata
3 Papír, fonal, textíliák, színes ceruzák (dekorációs eszközök) használata

Készségek: Mozgáskoordináció (testi ügyesség), testi erő, tájékozódás, térérzékelés, felelősségtudat, elhivatottság, elkötelezettség, érzelmi stabilitás, kiegyensúlyozottság, döntésképeség, állóképesség, szervezőképesség, közérthetőség, empátikus készség, kapcsolatteremtő készség.

A szint megjelölésével a szakmai készségek:

személyes kompetenciák,
társas kompetenciák,
adekvát kommunikáció,
konfliktusmegoldó készség,
gyakorlatias feladatértelmezés,
helyzetfelismerés,
információgyűjtés,
rendszerben való gondolkodás.

1. A szakmai vizsgára bocsátás feltételei:

A hozzárendelt 1. vizsgafeladat:

A hozzárendelt jellemző vizsgatevékenység: gyakorlati.

Időtartama: 120 perc

A hozzárendelt 2. vizsgafeladat:

A hozzárendelt jellemző vizsgatevékenység: írásbeli.

Időtartama: 120 perc

A hozzárendelt 3. vizsgafeladat:

A hozzárendelt jellemző vizsgatevékenység: szóbeli.

Időtartama: 45 perc (felkészülési idő 30 perc, válaszadási idő 15 perc)

A vizsgarészben az egyes feladatok aránya:

1. feladat 35%,
2. feladat 35%.

1. vizsgarész

A hozzárendelt szakmai követelménymodul azonosítója és megnevezése:

1868-06 Gyermekellátási alapfeladatok

Napi gondozási feladatok ellátása gyermekellátó intézményben.

A gyermeki fejlődés és a fejlődést segítő módszerek bemutatása.

A szociális gondozás dilemmáinak értelmezése egy esetleírás alapján.

V. VIZSGÁZTATÁSI KÖVETELMÉNYEK

A szakképesítés megszerzéséhez szükséges vizsgarészekhez kapcsolódó összes követelménymodul modulzáró vizsgájának letétele.

A 3. vizsgarész megkezdésének feltétele a vizsgarészben meghatározott témában a szakmai vizsga időpontja előtt 30 nappal leadott, minimum 10 oldalas, a képző intézmény Tanulmányi és Vizsgaszabályzata által leírt tartalmi és formai követelményeknek megfelelő záródolgozat.

A szakmai vizsga részei:

A képzési programban előírt, a képző-, gyermekjóléti és gyermekvédelmi ellátó intézményekben, nevelőszülőtársnál töltött gyakorlat teljesítéséről szóló igazolás.

A 70 órás szakmai készségfejlesztésről szóló igazolás.

3. feladat 30%.

A hozzárendelt 1. vizsgafeladat:

A hozzárendelt jellemző vizsgatevékenység: szóbeli

Időtartama: 45 perc (felkészülési idő 30 perc, válaszadási idő 15 perc).

A vizsgarészben az egyes feladatok aránya:

1. feladat 100%

A hozzárendelt 1. vizsgafeladat:

A hozzárendelt jellemző vizsgatevékenység: szóbeli.

Időtartama: 30 perc (felkészülési idő 15 perc, válaszadási idő 15 perc).

A vizsgarészben az egyes feladatok aránya:

1. feladat 100%

A hozzárendelt 1. vizsgafeladat:

A hozzárendelt jellemző vizsgatevékenység: szóbeli.

Időtartama: 45 perc (felkészülési idő 30 perc, válaszadási idő 15 perc).

A hozzárendelt 2. vizsgafeladat:

A hozzárendelt jellemző vizsgatevékenység: szóbeli.

Időtartama: 45 perc (felkészülési idő 30 perc, válaszadási idő 15 perc).

A vizsgarészben az egyes feladatok aránya:

1. feladat 50%.

2. feladat 50%.

A nagykorúvá váló gondozottal kapcsolatos feladatok ismertetése.

A hozzárendelt szakmai követelménymodul azonosítója és megnevezése:

1875-06 Az önálló életre való felkészítés feladatai

Az önálló életre való felkészítés folyamatának és elemeinek ismertetése.

1874-06 A gyermek képességeinek kibontakoztatásával kapcsolatos feladatok

A gyermek megismerésének és képességei kibontakoztatásának lehetőségeiről – előre elkészített – záródolgozat védeése.

4. vizsgarész

A hozzárendelt szakmai követelménymodul azonosítója és megnevezése:

1873-06 A családi környezet felkészítésének feladatai

A hozzárendelt szakmai követelménymodul azonosítója és megnevezése:

A nevelőszülői feladatra való felkészülés folyamatának és lépéseinek ismertetése.

3. vizsgarész

2. vizsgarész

A hozzárendelt 1. vizsgafeladat:

A hozzárendelt jellemző vizsgatevékenység: szóbeli.

Időtartama: 45 perc (felkészülési idő 30 perc, válaszadási idő 15 perc).

A vizsgarészben az egyes feladatok aránya:

1. feladat 100%

A hozzárendelt 1. vizsgafeladat:

A hozzárendelt jellemző vizsgatevékenység: szóbeli.

Időtartama: 45 perc (felkészülési idő 30 perc, válaszadási idő 15 perc).

A hozzárendelt 2. vizsgafeladat:

A hozzárendelt jellemző vizsgatevékenység: szóbeli.

Időtartama: 45 perc (felkészülési idő 30 perc, válaszadási idő 15 perc).

A vizsgarészben az egyes feladatok aránya:

1. feladat 50%.

2. feladat 50%.

3.

20

20

20

15

15

10

4. A szakmai vizsgarészek alóli felmentés feltételei:

3. vizsgarész:

4. vizsgarész:

5. vizsgarész:

6. vizsgarész:

A szakmai vizsga értékelése %-osan:

A 33 761 01 0000 00 00 azonosító számú, Nevelőszülő megnevezésű szakképesítéshez rendelt vizsgarészek és ezek súlya a vizsga egészében.

1. vizsgarész:

2. vizsgarész:

Az "Élettörténet könyv" készítés funkciójának és módszereinek ismertetése

Gyámi jelentés és számadás készítési szempontjainak ismertetése

Gyámi teendők ismertetése megadott eset alapján

6. vizsgarész

A hozzárendelt szakmai követelménymodul azonosítója és megnevezése:

1877-06 A nevelőszülő dokumentációs feladatai

5. vizsgarész

A hozzárendelt szakmai követelménymodul azonosítója és megnevezése:

1876-06 A gyámsággal kapcsolatos feladatok

A szakképesítéshez rendelt vizsgarészek valamelyikének korábbi teljesítése

5. A szakmai vizsga értékelésének a szakmai vizsgaszabályzattól eltérő szempontjai:

5, A francia nevelőszülő végzettség átültetésének feltételei

5.1, Megfelelések a nevelőszülő szakmát meghatározó tevékenységcsoportok terén



A francia nevelőszülő végzettség

átültetésének felételei

Előjáróban azt kell megállapítani, hogy a GRETE francia nevelőszülő és a magyar nevelőszülő OKJ SZVK-ja, vagyis a modulrendszere és kompetencia területei teljesen eltérnek egymástól, logikáját, struktúráját tekintve egyaránt.

A francia rendszer kompetencia felfogása egyszerűbb, átláthatóbb és a tevékenységekből kiindulva építi fel a rendszert. A magyar kompetencia fogalmi értelmezése differenciálja szakmai, személyes, társas és módszer kompetenciákra, amelyekhez eltérő jelölési rendszert alkalmaz. Az u. n feladatprofilban fedezhetők fel a tevékenységek különböző cselekvő igékkel kifejezett mondatokban.

5.1 Megfelelések a nevelőszülő szakmát meghatározó

tevékenységcsoportok terén

Fentiekből is következik, hogy nagyon kevés francia tevékenységcsoportnak felel meg a magyar tevékenységcsoport. A megfeleltetést megkíséreljük táblázatos formában szemléltetve és elemezve bemutatni.

A Nevelőszülő képzés moduljai az **elnevezések** és belső tartalmuk alapján:

5. sz. táblázat A nevelőszülő képzés francia és magyar modul elnevezései

Table nr. 5: Dénomination des modules français et hongrois de la formation d'assistant familial

Francia nevelőszülő modul elnevezései	A magyar nevelőszülő modul elnevezései
Megismerni a higiénia, a biztonság, a táplálkozás és az ételmezés főbb elemeit	Gyermekellátási alapfeladatok
Megismerni a szociálpszichológiai tudományokat, gyermek fejlődése ebből a szempontból és zavarok	A családi környezet felkészítésének feladatai
Megismerni a családjától elválasztott és nevelő családban élő gyermek speciális helyzetét	A gyermek képességeinek kibontakoztatása
Nevelés kísérésének biztosítása	Az önálló életre való felkészítés feladatai
Megérteni és integrálni a szakmai kultúrát	A gyámsággal kapcsolatos feladatok
	A nevelőszülő dokumentációs feladatai

Fenti táblázatunkba bejelöljük az egyezés mértékét különböző színekkel elsősorban a belső tartalmuk, illetve a feladatprofil tevékenységeinek összevetése alapján

- teljesen megegyezik (100%),
- nagyobb részben megegyezik (70%),
- fele-fele arányban egyezik meg (50 %),
- kevésbé egyezik meg (25%),
- egyáltalán nem egyezik meg.

A magyar modulok, illetve kompetencia leírások és a francia kompetencia leírások, tevékenységek összevetése rendkívül nehéz, szinte alig lehet azonosságokat találni a nagyon eltérő struktúra miatt. Mégis megkíséreljük az alábbiak szerint:

6. sz. táblázat KÉPZÉSI KOMPETENCIÁK LISTÁJA (GRETA) és a MAGYAR Modul és kompetencia rendszer „megfeleltetése”

KOMPETENCIÁK	KÉPZÉSI TERÜLET
DC1. Gyermekek befogadása és integrációja a nevelő családba 1868-06 Modul Gyermekekellátási alapfeladatok	<p>I. Képzési terület (140 óra)</p> <p>Higiénia - biztonság – élelmezés – táplálás;</p> <ul style="list-style-type: none"> - otthoni higiénia és biztonság – AFPS (bizonyítvány elsősegélynyújtás képzésről); - sürgős esetek ellátása és specifikus magatartás kisgyermekkel szemben; - gyermek biológiai ritmusa; - kulturális dimenzió figyelembe vétele a gyermek ritmusának megfelelően; - mindennapi táplálkozási higiénia, és táplálkozási zavarok; - fizikai és pszichikai intimitás a gyermek kora és története függvényében.
	<p>Pszichoszociális tudományok, gyermek fejlődése és zavarai:</p> <ul style="list-style-type: none"> - gyermek fejlődésének szakaszai (fizikai, pszichikai és kapcsolati, érzelmi és szexuális... szempontok); - egészségügyi kérdések a kisgyermekkel és a serdülőkkel kapcsolatban; - fizikai és pszichés rosszullétek jeleinek kezelése. Megfelelő válaszok megadása; - érzékenység a megfigyelés és a meghallgatás módszerei iránt. <p>Specifikus eszközök: egészségügyi kiskönyv – éleतालbum;</p> <ul style="list-style-type: none"> - kötődés, elválás és személyiség kialakulásának folyamata – kapcsolati zavarok.
1873-06 Modul A családi környezet felkészítésének feladatai	<p>Családjától elválasztott és nevelő családban élő gyermekek specifikus helyzete:</p> <ul style="list-style-type: none"> - tényezők (szociális, orvosi, pszichológiai, pszichopatológiai,...) komplexitása és összefonódása a gyermek és a családja szétválásában; - a szétválás hatásainak és következményeinek felkutatása; - családba fogadás dinamikája; - nevelő családban élő gyermek kísérése. Pszichikai fejlődéséhez és a szüleivel való kapcsolattartáshoz kapcsolódó problémák (szenvedés, megosztás, lojalitás, hovatartozás és identifikáció kérdései); - nevelő család különböző tagjai; helyek és szerepek a nevelt gyermekkel kapcsolatban, és a gondozás hatásai; - szülők valós és/vagy szimbolikus helyének megőrzése – támaszkodás a szülőkre, és/vagy a mindennapi élet elemeinek megosztása a szülőkkel.
DC2. Gyermekek oktatásának kísérése 1874-06 Modul A gyermek képességeinek kibontakoztatásával kapcsolatos feladatok	<p>II. Képzési terület (60 óra)</p> <p>Tanulás kísérése:</p> <ul style="list-style-type: none"> - önállósodás folyamata és gyermek kísérése különböző szinteken (pszichológiai, szomatikus, érzékszervi, pszicho motoros, érzelmi, szociális, kognitív, ...); - ismeretek a családról és annak alakulásáról; - szülők szerepe és más felnőttek helye a gyermek identitásának strukturálásában; - gyermek gondozásának kapcsolati és érzelmi aspektusa; - támaszpontok stabilitása és mindennapi rítusok; - interkulturális dimenzió – vallási dimenzió és bizonyos kulturális rítusok; ismeretek más kultúrák működéséről és értelméről a gyermek részére; - veszélyes vagy bűnöző magatartás. Felderítés. Gyermek pszicho-

	<p>affektív fejlődésére és megélt élményeire vonatkozó interpretációk. Megelőzéssel és gondozással megbízott szervezetek.</p>
	<ul style="list-style-type: none"> - támogatások, amelyek elősegítik a találkozást és az odafigyelést (játék, mondókák, gyermekirodalom...) - kulturális területek és szabadidő a gyermek fejlődésében – szabadidő megosztása és a gyermekhez adaptált ritmusa; - tanulás szerepe a gyermek fejlődésében, kísérés és fékek ezen a területen; - oktatási rendszer és különböző források – iskolai kísérés;
<p>DC3. Szakmai kommunikáció 1876-06 Modul A gyámsággal kapcsolatos feladatok 1877 Modul A nevelőszülő dokumentációs feladatai</p>	<p>III. Képzési terület (40 óra) Szakmai kultúra:</p> <ul style="list-style-type: none"> - törvényhozói és szabályozási kontextus ezen a területen: családjog, gyermekjog, gyermekvédelmi jog; - nevelt gyermek gondozásának intézményi és közigazgatási kerete; - nevelő családba fogadás történelmi fejlődése és specifikus jellemzői a családsegítő szabályozásokban, és a gyermekjog és a gyermekvédelem közigazgatási területein; - gyermekvédelem intézményei; - nevelő család helyzete a francia gyermekvédelmi törvényben, különböző intézmények a gyermekvédelem területén; - gondozók és nevelőszülők státusza;
	<ul style="list-style-type: none"> - különböző szociális szereplők helye a nevelő családba fogadásban; - csapatmunka a nevelőszülői hálózat egyéb szociális szereplőivel, gondozók vagy nevelőszülők saját felelősségei (szakmai titoktartás kérdése, látogatások, kommunikáció a pszicho-szociológiai és közigazgatási szereplőkkel, ...); - nevelőszülő, mint összekötő kapocs az intézménnyel, amelyben dolgozik (intézményhez tartozás érzése).

5.2 A fő tevékenységcsoportok eltérései és megegyezései a képzési jegyzékben

7. sz. táblázat RÉSZLET A FRANCIA SZAKMAI KOMPETENCIÁK LISTÁJÁBÓL

GYERMEK BEFOGADÁSA és alapvető szükségleteinek figyelembe vétele	Gyermek oktatásának KÍSÉRÉSE	Gyermek KÍSÉRÉSE a szüleivel való kapcsolatban	GYERMEK INTEGRÁCIÓ-JA a nevelő családba	CSAPAT-MUNKA
Megválaszolni a gyermek fizikai szükségleteit:	Átadni az értékeket, elősegítve az önállóság és a szocializáció fejlődését; Végigkísérni a serdülőkorba való átlépést;	Részt venni a gyermek számára kifejlesztett projekt megvalósításában, tiszteletben tartva a szülői tekintélyt;	Előkészíteni és kezelni a nevelő család minden tagjának feladatát és helyét a nevelés különböző időszakai folyamán;	A gyermekek személyre szabott fejlesztésében együttműködés a csapattagok között,

Ebben a táblázatban egymás mellett találjuk a képzés egészére kiterjedő kompetenciákat a hozzájuk rendelt tevékenységekkel és az ún. „csapatmunkával” együtt. A következőkben a fenti táblázat egyik kompetenciájához közel álló magyar modul leírásának egy részletét mutatjuk be az összevetés, az összehasonlítás céljával.

8. sz. táblázat RÉSZLET A MAGYAR OKJ KOMPETENCIA ÉS MODUL RENDSZERBŐL

1874-06 sz. modul A gyermek képességeinek kibontakoztatásával kapcsolatos feladatok

Feladatprofil

- Megismeri a gyermek adottságait, képességeit
- Megalapozza és fejleszti a gyermek tanulási, önművelési, művelődési szokásait, igényeit
- Biztosítja a gyermek kötelező oktatásban való részvételét
- ...
- Gondoskodik a szellemi és erkölcsi fejlődést szolgáló, kulturális értékekhez való hozzájárulásáról

Tulajdonságprofil

Szakmai kompetenciák

- *Szakmai ismeretek*
- A gyermek képességei
- A gyermek magával hozott szokásai
- ...
- A játék és a tanulás személyiségfejlődésben betöltött szerepe
- *Szakmai készségek*
- Kézírás
- ...
- Elemi szintű számítógép használat
- Elemi számolási készség

Személyes kompetenciák

- Kézügyesség
- Térérzékelés
- ...

Társas kompetenciák

- Kapcsolatteremtő készség
- Empatikus készség
- Konfliktusmegoldó képesség
-

Módszer kompetenciák

- Helyzetfelismerés
- Információgyűjtés
-

A 7. sz. és a 8. sz. táblázatokból is egyértelműen kiderül az a nagyfokú különbség, amely a két ország jegyzékbeli szerkezetét és tevékenység megközelítését illeti. Addig amíg a francia kompetencia rendszer **listát és szakmai kompetenciákat** különít el és ezekben írja le a **tevékenységeket, mint cselekvő igés feladatokat adó mondatokat**, addig a magyar SZVK-ban leírt **követelménymodulok differenciálják a kompetenciákat.**

Legjobban megfelel a tevékenységek csoportjának a **feladatprofilban** leírt mondatok, az ún. **Tulajdonságprofilban már négyféle kompetencia szerepel különböző szintekhez kötött jelölésekkel.**

Megítélésem szerint ezek annyira szétdarabolják és felesleges „gyűjteményekkel” terhessé teszik a modulokhoz rendelt tevékenységeket, hogy az nagymértékben akadályozza a megvalósítást, az eredményes vizsgára való felkészítést. Ezzel szemben a francia rendszer sokkal egyszerűbben és logikusabban ragadja meg a tevékenységlistákkal és a szakmai kompetenciákkal, mintegy **„egydimenziós”** követelmény(feladat, cél) rendszerrel.

Ezért azt javaslom, hogy a francia modell szerkezetét kell alapul venni és erre adaptálni a magyar rendszert.



Megvalósíthatósági javaslat

Tekintettel a fentiekre - amely csak két ország, Franciaország és Magyarország nevelőszülő képesítésének összehasonlításából indult ki, - a jelentős eltérések miatt csak korlátozott megvalósíthatóságra van esély. Másfelől a többi ország modellje és a projekt célkitűzései is az ECVET szerinti modell kialakítását körvonalazzák. Ezen oknál fogva egy olyan **alternatív szakképzés akkreditációját kellene kidolgoznunk**, amely a következő szerkezeti és filozófiai alapokon nyugszik:

- Megőrzi a Francia GRETA tevékenységekből levezetett kompetencia és modulrendszerét
- Kiemelve ebből a magyar OKJ (Országos Képzési Jegyzék) - béli megegyezősegeket
- Eleget tesz az ECVET egységekben tervezés logikájának és tanulmányi idő keretének
- Betartja a magyar akkreditációs eljárás lépéseit

A francia GRETA modellt úgy alkalmazza, hogy a fenti összehasonlítás közös elemeit veszi alapul és ehhez csatolja a projekt többi országával egyeztetett elemeket, illetve tanegységeket.

Az eljárás módja a hagyományos magyar akkreditációs eljárásától a következőkben fog eltérni.

- Kérvényezni kell a **kísérleti modell szerinti SZVK** (Szakképzési Vizsgáztatási Követelmények) és **Képzési Program** kidolgozását. Itt a **kísérlet** az **ECVT rendszer** szerinti modell szerkezetének és egységeinek alkalmazása a nevelőszülő képzésben.
- A **kísérleti nemzetközi ECVT szerinti Nevelőszülő szakképesítés** OKJ-ba való bevétele külön jogi eljárást igényel, amit a minisztériumoknak és az akkreditációban érintett szervezeteknek (NSZFI/Nemzeti Szakképzési és Felnőttképzési Intézet stb.) támogatni kell.

Magyarországon az ECVET még nem elfogadott, illetve kidolgozott rendszer. Ezt nem lehet "amatőr módon" a LEONARDO projekt keretében bevezetni, hanem csak államilag, egységesen és intézményhez (apparátus, emberek, jogi háttér stb.) kötötten lehet.

- Állami beavatkozást igénylő rendszer kidolgozása e projekt keretében nem végezhető el.
- Kidolgozható a továbbképzési rendszer váza, meg az ECVET alapja.
- Ennek megfelelően egy **továbbképzési rendszerbe illesztést** fogunk Magyarországon első lépcsőben tervezni, amibe a francia rendszer elemeit beemeljük.
- Második lépcsőben az NSZFI stabilizálódása után egy ECVET vázlatot készítünk, és azt ajánljuk fel az NSZFI-nek, (amennyiben átalakulás után megmarad és ez lesz a neve, s kompetens, legitim vezetése lesz).

6.1 Kik használják?

A kifejlesztett képzési programot, illetve modulrendszerű tananyagot a következő magyarországi szakképesítésekkel rendelkezők képzésében és továbbképzésében lehet felhasználni:

- Nevelőszülő
- Hivatásos nevelőszülő
- Gyermekgondozó nevelő
 - Gyermek és ifjúsági felügyelő
 - Házi időszakos gyermekgondozó részképesítésűek
 - Valamint a gyermekotthoni asszisztens
 - és a Kisgyermekgondozó nevelő részképesítésűeknél
- Szociális segítő
 - Szociális asszisztens
 - Szociális gyermek és ifjúságvédelmi ügyintéző elágazással
 - Foglalkoztatás szervező
 - Mentálhigiénés asszisztens
 - Szociokulturális animátor
- Családpedagógiai mentor

6.2 Hol fogjuk használni az eredményeket?

Az eredményeket a következőképpen fogjuk felhasználni:

- A fent felsorolt szakképesítésűek továbbképzésénél. Ezt első körben a PTE vonzaskörzetében lévő régiókban (Dél-Dunántúl) egy, esetleg két helyszínen megszervezett 120 órás továbbképzési kurzusokon fogjuk használni. Itt a kidolgozott kompetencia profilok azon moduljait fogjuk oktatni, amelyek az adott szakképesítésből hiányoznak, illetve minimálisan vannak meg.

- 2.2, Kidolgozunk és akkreditáltatunk egy ISCED 4B szintű, a hazai Felsőfokú Szakképzés rendszeréhez tartozó (OKJ 55 szintkódú) *Nevelőszülő tanácsadó* képesítést és a hozzá tartozó programot. Ennek a szaknak az elfogadtatása az NSZFI hatáskörébe tartozik erről külön írunk. A beadott kérvénnyel párhuzamosan egy **próbaképzést** tartunk a jóváhagyásáig. Ennek a szaknak a bemeneti követelménye a hivatásos nevelőszülői képesítéssel, középiskolai érettségivel való rendelkezés. Ez a képzés a felnőttképzés keretében valósulna meg és egy éves időtartamú lenne. A próbaképzés a **képzők képzése lenne, amelyet 2011 szeptemberében bonyolítanánk le 15 fővel. Ennek a tartalmi és szervezési részleteit megismertük folyik az előkészület.**

- Az eredményekre rá lehet telepíteni (tervezni) egy *diplomával rendelkezőknek* szóló szintén felsőfokú szakképzést a 61-es szintkódú, vagy a diplomásoknak szóló szakirányú továbbképzési szakként kialakított *Komplex családsegítő és támogató tanácsadó* képesítés programját is. Ez utóbbi kifejezetten csak a PTE FEEK hatáskörébe tartozó engedélyezési eljárással jár, tehát 2011 decemberéig ki tudjuk dolgozni a programot, lefuttatjuk a kari tanácsai jóváhagyást és 2012 februárjában "keresztfél éves képzésként el tud indulni ez a továbbképzési szak képzése.

Ez a képesítés azért lenne fontos, mert a Magyar Kormány kisebbségekkel, hátrányos helyzetűekkel foglalkozó Államtitkársága komplexen kezelő rendszerben képzei el a társadalmi méretű probléma megoldását. Vagyis az eddigi csak a gyermekekkel, nevelési., szocializációs, oktatási, szakmához jutási problémáikkal foglalkoztak, illetve még külön-külön a szülők foglalkoztatási problémáikkal. Ezt egy olyan komplex rendszerbe kell integrálni, ahol a gyermekek nevelése, oktatása és szakmai képzése összekapcsolódik a család többi, elsősorban felnőtt tagjainak munkavégzési, iskolai-nevelési hiányosságainak csökkentésével összekapcsolt munkaerő fejlesztési, munkahely biztosítási – foglalkoztatási programjával.

6.3 Az NSZFI és a társ szervek szerepe

Az NSZFI funkciói:

A mindenkori oktatási, foglalkoztatásért és szakképzésért felelős háttérintézménye, amely az Országos Pedagógiai Intézet bázisán 1991-ben jött létre, amelyhez 2006-ban kapcsolódott a Nemzeti Felnőttképzési Intézet.

Az Intézet fő funkciói:

- A szakképzés dokumentumrendszerének kidolgozása, jóváhagyatási előkészítése
- Kutatás és fejlesztés
- Vizsgáztatás
- Központi programokhoz tartozó tankönyvek, segédletek forgalmazása
- Szakmai pedagógus továbbképzések szervezése
- Szakértők és szaktanácsadók országos hálózatának működtetése
- Szakmai vizsgák szervezése és előkészítése
- Egyéb szolgáltatások
- Hazai és nemzetközi fejlesztési projektek menedzselése, monitoringozása

Az NSZFI társintézményei:

- Képzési és vidékfejlesztési tanácsadó Intézet (az Agrár szakoktatási Intézet utódja)
- Egészségügyi Továbbképzési Intézet
- Szociálpolitikai és Munkaügyi Intézet

Projektünkben az NSZFI a következő szerepet, funkciót tölti be:

- Fogadja a beadott szakképesítések alapítási (beviteli) kérvényeit
- Gondoskodik ezen anyagok szakmai bírálatáról, a hozzá kapcsolódó Szakmai és Vizsgakövetelmények kidolgozásáról és kiadásáról, közlönyben történő megjelentetéséről
- Segíti a próbaképzések, regionális, országos továbbképzések megszervezését.

6.4 A képzés és a továbbképzés rendszere

Mely szakképesítésekkel kerül kapcsolatba?

- Nevelőszülő > rövid kurzusú (60 órás) képzés
- Hivatásos nevelőszülő OKJ felnőttoktatás keretében – 300 órás
- *Nevelőszülő szaktanácsadó > Megalapítandó FSZ, vagy Továbbképzési szak*
- *Különleges és speciális nevelőszülők > Megalapítandó és jóváhagyandó FSZ vagy OKJ 6 szintkódú továbbképzés*

- *Komplex családsegítő és támogató tanácsadó> megalapítandó és jóváhagyandó FSZ vagy OKJ 61, illetve szakirányú továbbképzési szak diplomával rendelkezőknek.*

6.4.2, Intézmények, amelyek együttműködnek a projektben

- Egyetemek, főiskolák:
 - PTE FEEK mint a projekt összefogója és az új szakképzések programjainak kidolgozója
 - PTE FEEK Szakképzési és Továbbképzési Intézete amely a továbbképzéseket megtervezi és szervezi
 - PTE IPK Kaposvár A szociálpedagógiai kurzusok megszervezésében és az új képesítések bizonyos moduljait tervezi
 - ELTE PPK a felnőttképzési, pedagógiai, pszichológiai modulok kidolgozásában vehetne részt
 - NYME BPK Elsősorban az eddigi nevelőszülő program kifejlesztésében, másodsorban az óvodapedagógusok és a szociálpedagógusok képzésében szerzett tapasztalat alapján segít be az új képesítések programjának kidolgozásában és a próbaképzések szervezésében
- Nevelőszülők Hálózata Egyesület
- Egyéb háttérintézmények
- Családépítő szolgálat
- Gyermekjóléti szolgálat
- Gyermekotthonok, Nevelőotthonok

A képzések és továbbképzések szervezése

- **A program célcsoportjai:**
 - Nevelőszülők, családi asszisztensek
 - A felnőttképzésben oktatók különböző gyakorlattal
 - A szociális szektorban és a gyermekvédelemben dolgozók
 - A hátrányos helyzetű családok és gyermekeik
 - A próbaképzésben 2011 szeptemberében résztvevők (a képzők képzői) akik a nevelőszülő képzésében részt vettek már valamilyen továbbképzés keretében.
- **A képzések, továbbképzések ütemezése:**
- **A képzők képzésének a szervezése**
 - Dokumentumok előkészítése, a program tartalmi kidolgozása 2011. május-június
 - A célcsoport elérése, a 15 fő beszerzése 2011. június-aug.
 - A képzés technikai előkészítése 2011. augusztus-szeptember
 - A képzés 2011. szeptember 4–11.
 - A képzés tapasztalatainak kiértékelése 2011. szeptember
 - A próbaképzés megtervezése, dokumentációs előkészítése 2011. december
 - A modulfüzetek elkészítése 2012. január
 - A **próbaképzések** szervezése és megvalósítása 2012. március
 - A próbaképzést két régióban 10-10 fővel mentorálással és tutorálással valósítjuk meg a Dél-dunántúli régióban.
- **A képzés**
A nagyobb méretű továbbképzést 5 helyszínen az ország 5 régiójában tervezzük 20-20 fővel, vagyis 2×10 fős tréning csoporttal. 2011. szeptember-október.
- A régiók és képző helyszínek:
 - Észak- Magyarország
 - Észak-Alföld

- Dél Dunántúl
- Közép- Magyarország
- Dél Alföld

A szakirányú továbbképzési szak (Komplex családsegítő és támogató tanácsadó) szervezése

- A szakirányú továbbképzési szak programjának (tantervének) kidolgozása 2011. október
- A szak tantervének jóváhagyása 2011. november
- A képzés előkészítése, szervezése 2011. december
- A képzés 2012. február–december (2 félév)

• A képzések költségterve

A képzők képzésének a költségterve

- A program tartalmi kidolgozása (3 fő) 600 EUR
- A négy napos képzés (6 fővel) 4 nap × 8 óra × 100 EUR 3200 EUR
- Dologi kiadás 1200 EUR

A szakirányú továbbképzési szak költségterve

- A tantervek kidolgozása(4 fő) k.b. 30 munkaóra 3000 EUR
- A két féléves képzés óráinak bérköltsége(levelező képzésben) 6000 EUR
- Dologi kiadás 2000 EUR

6.5 A szakirányú továbbképzési szak képzési szerkezete, főbb tartalmi részei

A képzés szerkezete

- Levelező képzés formában két félév. Félévenként két konzultációs alkalom két-két napon át. Ez összesen: $2 \times 2 \times 2 \times 8 = 64$ kontaktóra.
- Önálló otthoni tevékenység 128 óra
- Tréning 2×8 óra

A képzés tartalmi felépítése

- *A szak célja, a képesítéssel ellátható kompetenciák és feladatkörök*

Ez a továbbképzési szak azt célozza, hogy a nevelőszülők komplex családsegítési feladat rendszeréhez kiképezzen diplomás szakembereket, akik képesek segítő és támogató tanácsok adására a nevelőszülők és hálózataik(szervezeteik) számára.

- *Tartalmi felépítés*

- A szociális és családpedagógiai tevékenység társadalmi háttere
- Kormányzati programok és szakmapolitikák alapjai
- A tanácsadás jogi környezete
- A nevelőszülő tevékenység és a tanácsadás kapcsolata, módszertani alapjai
- Gyógypedagógiai, szociálpedagógiai és munkapedagógiai vonatkozások
- Tréningek a tanácsadáshoz



Források

1. KOZMA Tamás (1985): *Tudásgyár?* Közgazdasági és Jogi Kiadó, Budapest.
2. SCHINDLER Rózsa (2009): *Szak- és felnőttképzés jogszabályi háttere*. In: „Útban a PannonForrás Hálózat tudástérképének magalkotása felé”. Projektkomponens Nyitórendezvény Kutatás műhelymunka.
3. LÜKŐ István (2010): *A gyakorlati oktatás megújítása*. TAMOP 2.2.8-08 Módszertani csoport Modulfüzete Kézirat, Pécs
4. BENEDEK András – CSOMA Gyula – HARANGI László (főszerk.): *Felnőttoktatási és képzési lexikon*. Budapest, Szaktudás Kiadó Ház, 2002. p. 172.
5. ZACHÁR László (2003): *A felnőttképzés, munkaerő piaci képzés tervezése*. PTE TTK FEEFI, Pécs.
6. FARKAS Éva (2004): *Felnőttoktatás és -képzés Magyarországon*. Kolombusz Kkt., Miskolc.
7. SZÉP Zsófia: *A felnőttképzés stratégiai irányai és feladatai*. „Szakképzési és Felnőttképzési Kutatások a Jövőért” nemzetközi kutatási konferencia (2004. november 18-19.), tanulmánykötet.
8. <http://www.nive.hu/felnottkepzes/index.htm> (2005.10.20.)
9. LÜKŐ István (2007): *Szakképzés-pedagógia*. Műszaki Kiadó, Budapest
10. <http://www.szmm.gov.hu> (2010)
11. ANDÓ Pál (2010): *Az OKJ és jellemzői*. Tanulmány a TAMOP 2.2.1.-08-2000 Határon átnyúló szak és felnőttképzési hálózatok fejlesztése Projekt, Kutatási-disszeminációs csoport, Békéscsaba-Miskolc.



3. RÉSZ
A FRANCIA
„ASSISTANT
FAMILIAL”
(NEVELŐSZÜLŐ)
SZAKKÉPZETTSÉG
ÁTÜLTETHETŐSÉGÉNEK
FELTÉTELEIRŐL KÉSZÍTETT
TANULMÁNY A ROMÁNIÁRA
VONATKOZÓ ÁLLAPOTRAJZOK
ÉS SZAKKÉPZÉSI
SZÜKSÉGLETEKRŐL
FELÁLLÍTOTT DIAGNÓZISOK
ALAPJÁN

A – A szakmai képzés háttere Romániában



Törvényi háttér és definíciók

1.1 A felnőttek szakképzésére vonatkozó nemzeti törvénykezés

A felnőttek szakképzésére vonatkozó törvényi keret időrendi alakulása Romániában a következő:

- Romániában a továbbképzést *törvény* szabályozza, és az 1989 decembere utáni kormányok napirendjén szerepel.
- 1998-ban a kormány kidolgozza az oktatási rendszer által biztosított továbbképzésre vonatkozó rendeletet (102/1998, melyet módosításokkal a 133/2000 sz. törvény hagy jóvá).
- 2000-ben a román kormány megalkotja a felnőttképzésre vonatkozó rendeletet (129/2000).
- A 129/2000 sz. rendelet a felnőttképzés referenciája és törvényi alapja Romániában.
- Kormányzati határozat (875/2005 sz.) vezetett be egy rövid és egy középtávú stratégiát a továbbképzésre vonatkozóan, 2005-2010.
- A munka törvénykönyve is tartalmaz rendelkezéseket a munkáltatók kötelezettségére nézve a munkavállalók továbbképzésének biztosítására vonatkozóan.
- A formálistól eltérő eszközökkel megszerzett szakmai kompetenciák értékelési és tanúsítási eljárására vonatkozó, 2004. augusztus 23-i, 4543/468 sz. rendelet.
- A Munkaügyi, társadalmi szolidaritási és családügyi minisztérium a nemzeti oktatási rendszer keretein kívül megszerzett képesítést - szakmai tapasztalatot - igazoló eljárásra vonatkozó 51/2007. sz. rendelete azon román állampolgárok számára, akik munkát végeznek vagy kívánnak végezni önállóan vagy alkalmazottként az Európai Unió egyik tagállamában, átültetve az 1999/42/EK irányelv 8. cikkének rendelkezéseit a román jogba.
- *1999-ben létrejött az Országos Felnőttképzési Tanács (CNFPA)*, mely egy három pilléren álló rendszer: a kormány, a munkáltatók és a szakszervezetek.
- A Munkaügyi, Társadalmi Szolidaritási és Családügyi Minisztérium, az Oktatási és Kutatási Minisztériummal, az Országos Segédmunka szolgáltató ügynökséggel és az Országos Felnőttképzési Tanáccsal együtt határozták meg a felnőttek továbbképzésére vonatkozó törvényes keretet és fogadtak el alaptörvényeket, melyeken keresztül meghatározzák:
 - A szakképzési szolgáltatók engedélyezésének módját;
 - A felnőttképzési bizonyítvány kibocsátásának módozatait;
 - Azon képesítések jegyzékét, melyekhez képesítő bizonyítvánnyal záruló programokat lehet szervezni;
- A formálistól eltérő úton szerzett szakmai kompetenciák felmérésének és tanúsításának eljárását, mely szabályozza a formális vagy informális úton szerzett kompetenciák értékelését és igazolását. Ezen alaptörvények kidolgozása a következő

nemzetközi technikai támogatást élvező projektek beindítása során szerzett tapasztalatokon alapszik:

- a Phare projektek a műszaki oktatás reformjánál;
- a Világbank projektjei a foglalkozási standardok kidolgozásához, a pályaválasztási információkhoz és tanácsadáshoz;
- az Országos Felnőttképzési Tanáccsal való egyeztetés;
- Kétoldalú projektek a felnőttképzés minőségének biztosításához stb.
- Az 53/2003 sz. törvény (Munka törvénykönyve) kötelezi a munkáltatót arra, hogy folyamatosan biztosítsa alkalmazottai számára a továbbképzési lehetőséget.
- 2010-től az *Országos Felnőttképzési Tanács (CNFPA) Képesítésekért felelős Nemzeti Hatósággá (ANC) alakul*

A szakképzésben használ főbb meghatározások a következők:

- A felnőttek szakképzése az országos oktatási rendszerben előforduló formáktól eltérő alakban megszervezett szakmai alapképzést és a szakmai továbbképzést foglalja magában.
- A szakmai kompetencia a foglalkoztatási standardban előírt minőségi szinten megkövetelt munkahelyi tevékenységek elvégzésének képességét jelenti.
- A foglalkoztatási standardok olyan dokumentumok, melyek pontosítják az egyes foglalkozások keretében végzett specifikus tevékenységekhez kötődő eredményekhez társított kompetencia egységeket és minőségi szintet. A foglalkozási standardokat a képesítések meghatározásának folyamata során használják.
- A felnőttek szakmai képzését bevezető, képesítő, újra képesítő, továbbfejlesztő és specializáló programokon keresztül szervezik, melyek meghatározása a következő:
- *Bevezetés*: egy képesítésre jellemző egy vagy több kompetencia megszerzése, a foglalkoztatási standardnak megfelelően,
- *képesítés és újraképesítés*: az a szakképzés, mely olyan kompetenciák összességének megszerzésére irányul, melyek lehetővé teszik egy személy számára, hogy egy vagy több foglalkozásra jellemző tevékenységeket végezzen,
- *továbbfejlesztés és specializáció*: Képesítéssel rendelkező személy ismereteinek, készségeinek vagy szakmai kompetenciáinak fejlesztésére vagy növelésére irányuló szakképzés, a kompetenciák fejlesztése ugyanezen képesítés keretében, új kompetenciák megszerzése ugyanezen a foglalkozási területen, alap/kulcs kompetenciák megszerzése vagy új, több foglalkozásra jellemző műszaki kompetenciák.

1.2 A szakképzési folyamat intézményei és felépítése

A felnőttek szakképzésére vonatkozó, 129/2000 sz. kormányrendelet előírja, hogy:

- A képzési programokat a Romániai Foglalkozási Osztályozási Rendszerben (COR) szereplő foglalkozásokhoz szervezik, illetve a több foglalkozásnál közös kompetenciák továbbfejlesztéséhez,
- A szakképzési szolgáltatók csak abban az esetben szervezhetnek államilag elismert képesítést nyújtó szakképzéseket, ha a hatályban lévő jogszabályok erre feljogosítják őket.
- A szakképzési szolgáltatók engedélyezési eljárását az Országos Felnőtt Szakképzési Tanács (CNFPA) koordinálja,
- A szakmai képesítés megszerzését igazoló bizonyítványokat a Munkaügyi Minisztérium és az Oktatási Minisztérium hagyja jóvá,

- A szakmai képesítő bizonyítványok a tanulmányok elvégzését igazoló iratokkal megegyező érvényűek,
- A szakmai képesítő bizonyítványokat egy melléklet kíséri, amelyben feltüntetik a megszerzett kompetenciákat.
- A szakképzési programok az állami szinten elismert foglalkoztatási standardnak megfelelő kompetenciák megszerzésére irányul. Ezeket a hatályban lévő jogszabályok szerint hagyják jóvá,
- A foglalkozási standard az egy szakma/foglalkozás gyakorlásához szükséges kompetenciákat leíró dokumentum. Egy foglalkozásra vonatkozhat egyetlen vagy több képesítés (az előbbi esetben a képesítés neve ugyanaz, mint a foglalkozásé).

1.3 A nevelőszülők alap- és továbbképzésére vonatkozó specifikus nemzeti törvénykezés

A 679/2003 sz. kormányrendelet leírja az AMP tanúsítvány megszerzésének feltételeit, a tanúsítási eljárást és a hivatásos gyermekgondozói státuszt; 1. cikk: „A hivatásos gyermekgondozó az a megfelelő törvényi eljárások szerint felhatalmazott természetes személy, aki otthonában biztosítja: a nála elhelyezett vagy gondozásba vett gyermekek harmonikus fejlődéséhez szükséges fejlődést, gondozást és nevelést”.

Csak azok a személyek lehetnek hivatásos gyermekgondozók, akik megfelelnek a következő feltételeknek:

- a társadalomban mutatott viselkedésük, egészségi állapotuk és pszichológiai profiljuk biztosítékot nyújt a szülőkkel szemben a gyermekek fejlődésére, gondozására és nevelésére vonatkozóan támasztott követelmények korrekt teljesítésére;
- Lakhelyük lehetővé teszi ételmiszer elkészítését, családja tagjainak, beleértve a nála elhelyezett gyerekeket is, higiéniai, nevelési és pihenési szükségleteinek kielégítését;
- **részt vettek a gyermekvédelemre szakosodott állami szolgálat vagy egy engedéllyel rendelkező magán szervezet által szervezett szakképzésben, és megszerezték a hivatásos gyermekgondozói szakképesítést.**

Romániában, a szakmai alap- és továbbképzésre vonatkozóan két törvényszöveg létezik, mely a hivatásos gyermekgondozók képzését szabályozza. E törvényszövegek részen ellentmondóak. Egyrészt létezik egy szöveg, melyet a Munkaügyi minisztérium dolgozott ki, és mely kifejezetten a hivatásos gyermekgondozók képzését szabályozza, másrészt létezik egy keret-törvény a felnőttképzésre (és továbbképzésre) vonatkozóan. A kétféle törvényszöveg egymással nincs összhangban. Ez a gyermekvédelmi reformnak a felnőttek szakmai képzéséhez viszonyított gyorsabb fejlődésének tudható be.

Valójában a foglalkoztatási standard, ami alapján a képzési programok szervezhetők, 2004-ben került kidolgozásra, viszont Románia, az Európai Unió nyomására szabályozta a gyermekvédelem kérdését. Ez a kötelezettség abban az időszakban vált jelentőssé, amikor Románia megkezdte a csatlakozási tárgyalásokat az Európai Unióval. Így a foglalkoztatásra vonatkozó referenciajegyzék (vagy foglalkoztatási standard) hiányát elfedendő, az Országos Gyermekvédelmi és Örökbefogadásért felelős Hatóság leszabályozta a helyzetet.

Jelenleg, Romániában, a hivatásos gyermekgondozók kötelező alapképzésének időtartamát és a képzés tartalmát az Országos Gyermekvédelmi és Örökbefogadásért felelős Hatóság egy rendelete szabályozza (2003. szeptember 23-i, 137 sz. rendelet) Ezzel egyidőben, a továbbképzést a felnőttképzésre vonatkozóan a 129/2000 sz.

kormányrendelet szabályozza. **A közelmúltban (2009 vége) kezdeményezések indultak az AMP szakképzés szabályozásának összehangolására.**



A foglalkozási standard (szakmai

referenciajegyzék)

2.1 Meghatározás

A foglalkozási standard (SO) a Romániában létező képesítések referenciajegyzéke. Minden képesítést nyújtó szakképzési programnak az SO-ban leírt kompetencia területeket és egységeket kell hivatkozásként tekinteni.

Ami az eljárást illeti, egy foglalkozási standard kidolgozása egy megelőző szakaszon megy keresztül az a foglalkoztatási analízis (AO) kidolgozásából áll. A foglalkoztatási analízis az egy foglalkozásra jellemző beosztásokat és tevékenységeket írja le. Csak a CNFPA ágazati bizottsága által jóváhagyott foglalkoztatási analízis elkészítése után lehet elkezdni a foglalkoztatási standard kidolgozását.

A foglalkoztatási analízis kidolgozásának előírásait a Foglalkoztatási Analízis Metodológiája tartalmazza (M1, lásd 1. Melléklet).

A foglalkoztatási standardok kidolgozására és átdolgozására vonatkozó előírásokat a foglalkoztatási standardok és az azokhoz kapcsolódó képesítések kidolgozásának és átdolgozásának metodológiája tartalmazza (M2, lásd 2. Melléklet)

2.2 A foglalkozási standardok kidolgozási folyamatának szakaszai és azok keretében végzett tevékenységek

A román országos metodológia szerint ez a dokumentum egy Foglalkoztatási analízisnek (AO) felel meg. A foglalkoztatási analízis a Foglalkoztatási Standard (SO) kidolgozását megelőző köztes szakasz.

A foglalkozási standard (SO) a Romániában létező képesítések referenciája. Az eljárás szempontjából először a foglalkoztatási analízis és aztán a foglalkoztatási standard kidolgozására van szükség. A foglalkoztatási analízis kidolgozásának előírásait a Foglalkoztatási Analízis Metodológiája tartalmazza (M1) (Mellékletben csatolva). Ez a metodológiai keret alapján a foglalkoztatási analízis egy felmérési és kutatási folyamat, melyben, különböző módszerek segítségével beazonosításra kerülnek a foglalkozásra jellemző fontos felelősségek, melyek alapján meghatározhatóak a teljesítésükhöz szükséges kompetenciák. Ebből a szempontból a foglalkoztatási analízis egy RAP általános kidolgozási keretébe illeszkedik.

A foglalkoztatási standardok kidolgozási folyamatának szakaszai és azok keretében végzett tevékenységek, valamint a hozzájuk tartozó képesítések a következők:

1. **Tevékenység:** Adatok gyűjtése ----- Foglalkoztatási analízis
(M 1)

2. **Tevékenység:** Adatok elemzése és a foglalkoztatási analízis ----- Foglalkoztatási analízis
(M 1)

1. SZAKASZ

3. **tevékenység:** a kompetencia egységek beazonosítása ----- A foglalkoztatási standardok kidolgozása (M2)

4. **Tevékenység:** a kompetencia egységek típusainak felállítása ----- A foglalkoztatási standardok kidolgozása (M2)

5. **tevékenység:** a kompetencia egységek beazonosítása ----- A foglalkoztatási standardok kidolgozása (M2)

6. **tevékenység:** A foglalkoztatási standard szerkezetének átnézése ----- A foglalkoztatási standardok kidolgozása (M2)

7. **tevékenység:** a kompetencia egységek meghatározása ----- A foglalkoztatási standardok kidolgozása (M2)

8. **tevékenység:** a kompetencia egységek leírása ----- A foglalkoztatási standardok kidolgozása (M2)

2. SZAKASZ

10. **tevékenység:** A kombináció szabályainak használatával meghatározni a társult képesítéseket ----- A képesítések meghatározása és kidolgozása (M2)

11. **tevékenység:** Képesítések kidolgozása ----- A képesítések meghatározása és kidolgozása (M2)

3. SZAKASZ

Ez alapján egy országos foglalkoztatási analízis kidolgozása két fő tevékenységet takar:

- A foglalkoztatási területet érintő információk begyűjtése.
- A begyűjtött információk táblázatban való bemutatása és elemzése, mely megkönnyíti a területre vonatkozó foglalkoztatási standard kidolgozását.

1. tevékenység: A foglalkoztatási területet érintő információk begyűjtése.

2. tevékenység: A begyűjtött információk táblázatban való bemutatása és elemzése, mely megkönnyíti a területre vonatkozó foglalkoztatási standard kidolgozását.

E két szakasz részletes leírását az alábbiak tartalmazzák:

1. tevékenység: *A foglalkoztatási területet érintő információk begyűjtése.*

A foglalkozási analízis érvényességének, aktualitásának és hihetőségének biztosítása érdekében a megfelelő technikákat kell megválasztani és alkalmazni. A leggyakrabban használt módszerek a következők:

- Tereplátogatás és megfigyelés;
- Az adott állás leírásainak tanulmányozása;
- Csoport és egyéni interjúk;
- Felmérések;
- Szakértői értekezletek / konferenciák;
- A létező standardok elemzése, beleértve a más országokban használtakat is

2. tevékenység: *A begyűjtött információk táblázatban való bemutatása és elemzése, mely megkönnyíti a területre vonatkozó foglalkoztatási standard kidolgozását.*

Ez a szakasz a következő definíciók és elemleírások használatát teszi szükségessé:

- Alapvető funkciók;
- Specifikus tevékenységek;
- A tevékenység eredményei;
- Ismeretek, készségek, gyakorlatok és hozzáállások;
- Felelősségi szintek.

Az SO-t illetően egy foglalkozás az alábbi három szituációk egyikének felelhet meg:

- 1) A foglalkozás nincs rögzítve a Romániai Foglalkozási Osztályozási Rendszerben (COR)
- 2) A foglalkozás rögzítve van a COR-ban, de nincs SO.
- 3) A foglalkozás rögzítve van a COR-ban és van SO. Ebben az esetben két lehetőség van:
 - Az SO elavult. Ebben az esetben kezdeményezni lehet az SO felülvizsgálatát.
 - Az SO aktuális.

Ha a foglalkozás nem szerepel a COR-ban, a Munkaügyi Minisztérium ágazati bizottságain keresztüli eljárás beindítása szükséges. A Minisztérium dönt afelől, hogy új foglalkozást vesznek fel a COR-ba.

Ha egy foglalkozás szerepel a COR-ban, de nem létezik rá vonatkozó foglalkozási standard, nem tarthat hozzá képezés. Ebben az esetben az adott foglalkozásra vonatkozóan, a CNFPA részéről nyújtott metodológiai támogatással kidolgozható az SO. A

leggyakrabban az SO-t a szakképzés szolgáltatója dolgozza ki, amennyiben az adott foglalkozásra vonatkozóan képzési programot kíván

B – A FRANCIA „ASSISTANT FAMILIAL” SZAKKÉPZETTSÉG TRANSZFERÉNEK FELTÉTELEI



Jelenlegi helyzet

A törvényszövegek elemzése kapcsán kérdések merülnek fel a hivatásos gyermekgondozók szakmai felkészültsége érdekében megvalósítandó alap- és továbbképzési programokat illetően.

Ahogy azt már említettük, jelenleg Romániában kétféle törvényszöveg létezik, melyek részben ellentmondanak egymásnak. Egyrészt létezik a Munkaügyi minisztérium egy szövege, mely kifejezetten a hivatásos gyermekgondozók képzését szabályozza, másrészt létezik egy keret-törvény a felnőttképzésre (és továbbképzésre) vonatkozóan. A két törvényszöveg egymással nincs összhangban, ami a következő oldalakon megmagyarázza a hivatásos gyermekgondozó képzés típusait.

3.1 A hivatásos gyermekgondozó (AMP) képzési folyamat a szakmai felnőtt (tovább-) képzésre vonatkozó törvényeknek megfelelően

A GYERMEKGONDOZÓ foglalkozás szerepel a Romániai Foglalkozási Osztályozási Rendszerben (COR) – **513103** kód. A gyermekgondozó szakma a jogszabályilag meghatározott szakmák részét képezi.

A gyermekgondozóra vonatkozó foglalkozási standardot 2004-ben dolgozták ki, majd az Országos Gyermekvédelmi és Örökbefogadásért felelős Hatóság (**ANPCA**) hagyat jóvá.

A foglalkozási standardban leírt gyermekgondozói kompetencia egységek a következők:

- **Alapkompetenciák:**
 - Saját tevékenységének megtervezése.
 - Ismeretek és készségek fejlesztése
 - Csoportmunka
- **Általános kompetenciák:**
 - Életkészségek kialakítása
 - A gondozott egészségi állapotának felügyelete
 - Figyelemmel kíséri a gondozott jogainak védelmét
- **Specifikus kompetenciák:**
 - A gyermek integrálása az AMP családjába
 - A gyermek integrációja a szociális életbe
 - A gyermek részvétele a nevelési folyamatban
 - Gyermekkel való kommunikáció
 - A gyermek iratainak kezelése
 - A gyermek biztonságának biztosítása

- Harmonikus kapcsolat biztosítása a természetes vagy az örökbefogadó családdal

3.2 A munkaügyi minisztérium által jóváhagyott, az AMP foglalkozásnak megfelelő képzési folyamat

- A képzési folyamat az AMP értékelési folyamatának keretébe illeszkedik.
- Azok a személyek, akik AMP-ként kívánnak dolgozni, egy köztes értékelő jelentés alapján kerülnek kiválasztásra. A kiválasztást követően az Országos Gyermekvédelmi és Örökbefogadásért felelős Hatóság által kidolgozott keretprogramnak megfelelő, kötelező képzési programban vesznek részt, mely bizonyos kötelező szakmai modulokat tartalmaz.
- A képzés maximum 12 fős csoportokban zajlik.
- Az AMP bizonyítvány megszerzéséhez elegendő legalább a kötelező modulok elvégzése. Egy vagy több specializált modul elvégzése a szakosodott AMP diploma megszerzéséhez vezet (bizonyos betegségeknél, mint a HIV vagy a gyermek más sajátosságainál).
- Minden egyes modul végén, a gyermekvédelemre szakosodott közszolgálat / engedéllyel rendelkező magán szervezet által kijelölt szociális asszisztens, a képzőkkel közösen ír egy értékelő beszámolót az AMP akkreditáció kérvényező személy hozzáállásáról és viselkedéséről, valamint az általa megszerzett ismeretek szintjéről. Amennyiben a kiértékelési folyamat során nyilvánvalóvá válik, hogy az adott személy nem érte el a képzés végén megkövetelt szintet, a képzési és értékelési folyamat újraindítható.
- A képzési modulokat követően, a gyermekvédelemre szakosodott közszolgálat / engedéllyel rendelkező magán szervezet által kijelölt szociális asszisztens végső beszámolót állít ki, mely tartalmazza a befejezett modulokra vonatkozó összes információt, az elért eredményeket és a képzés során tanúsított hozzáállásra és magatartásra vonatkozó megjegyzéseket.
- A végső értékelési beszámolót a szociális asszisztens készíti el; ez tartalmazza a köztes értékelő beszámolóra vonatkozó információkat és az elvégzett képzésre vonatkozó végső beszámolót. A végső beszámoló csatolják a kérvényező dossziéjához. A dosszié tartalmazza továbbá: a felkészülési beszámolókat, a köztes értékelő beszámolót, az értékelési kérelmet, valamint a törvény által előírt összes további dokumentumot.

Jelenleg, Romániában, a hivatásos gyermekgondozók kötelező alapképzésének időtartamát és a képzés tartalmát az Országos Gyermekvédelmi és Örökbefogadásért felelős Hatóság egy rendelete szabályozza (2003 szeptember 23-i, 137 sz. rendelet)

3.3 A hivatásos gyermekgondozók számára indított szakképzések tartalma

Az AMP szakmai képzésének részletes programja az alábbiakból áll:

- 3 modul (1., 2. és 3. modul) és legalább 9 kötelező szekció (egy szekció 2-3 órás) (melynek elvégzésével oklevelet állítanak ki a képzés elvégzéséről).
- 4 választható specializált modul (4., 5., 6. és 7. modul)
- A kötelező és választható modulok célja lehetővé tenni a gyermek növekedési és gondozási / védelmi feltételeinek elsődleges és részletes megismerését;
- A gyermekvédelmi bizottság ettől eltérő programot is elfogadhat, de annak magában kell foglalnia a részletes program által megkívánt minimális összetevőket.
- AMP szakképzését csak felsőfokú végzettséggel rendelkező, a gyermekvédelem területén kellő tapasztalattal bíró személy végezheti.

1. MODUL: A gyermek védelme és a gyermek jogai.

Általános fogalmak (1. szakasz)

1.1. A gyermek jogai:

- a gyermek jogaira vonatkozó alapelvek,
- a gyermek jogai,
- az etnikumot, a vallást, a nemzet és a fogyatékoságot érintő szempontok

1.2. Gyermekvédelem:

- a gyermek védelmét biztosító felelősség
- gyermekvédelmi intézmények
- gyermekvédelmi törvények

2. MODUL: A gyermek növekedése és fejlődése (4 szekció)

2.1. A gyermek fejlődési szakaszai:

- a gyermek szükségletei,
- csecsemőkor (0-1), kisgyermekkor (1-3), gyermekkor (4-6), gyermekkor középső szakasza (7-10), serdülőkor (11-15), fiatal felnőttkor (16-20)
- fejlődési rendellenességek
- mentális betegségek, nyelvi zavarok

2.2. Kommunikáció és játék:

- a gyermek autonómiája
- ösztönzés és szocializáció

2.3. Ragaszkodás a gyermeknél:

- az elválás és elvesztés hatásai:
- ragaszkodási modell, feszültség-relaxáció kör, pozitív interakciók köre,
- a gyermek nehéz magatartása

2.4. Az egészséges és a beteg gyermek gondozására vonatkozó nézőpontok:

- táplálás
- személyes és környezeti higiénia
- balesetek megelőzése, elsősegély

3. MODUL: Az AMP szerepe és helye a szolgáltatások rendszerében (4 szekció)

3.1. AMP – meghatározás, szerep és felelősségek:

- meghatározás, törvényi keret és alapelemek a gyermekvédelemre vonatkozóan
- gyermekgondozói szolgálat.

3.2. Az AMP tevékenységének kiértékelése

3.3. Az AMP helye és szerepe a csapatban

3.4. Az AMP-gyermek és AMP-gyermek családja kapcsolat

4. MODUL: a fogyatékkal élő gyermeket befogadó AMP speciális képzése (1 szekció)

4.1. A szellemileg visszamaradott és fogyatékkal élő gyermek problematikája:

- a szellemi elmaradottság kategóriái,
- a szellemileg elmaradott gyermekkel való munkamódszerek,
- a szellemileg elmaradott gyermek védelme,
- az AMP szerepe a gyermek elmaradottságának felmérésében,

4.2. Az AMP-nél elhelyezett gyermek elmaradottságának és fogyatékoságának sajátosságai

4.3. A fogyatékos gyermeket befogadó AMP szükséges készségei

5. MODUL: a visszaélést, gondatlanságot vagy kihasználást elszenvedett gyermeket befogadó AMP speciális képzése (1 szekció)

5.1. A munka általános elvei.

5.2. A visszaélés, a gondatlanság és a kihasználás fogalmának meghatározása.

5.3. A visszaélés, a gondatlanság és a kihasználás észrevehető jegei.

5.4. A gyermekkel szembeni visszaélés, gondatlanság és kihasználás kockázati tényezői és hatásai.

5.5. Az AMP által befogadott gyermekkel szembeni visszaélés, gondatlanság és kihasználás megelőzése

6. MODUL: a sürgősségi rendszerben lévő gyermeket befogadó AMP speciális képzése (1 szekció)

6.1. Az AMP szerepe a sürgősségi elhelyezésben.

6.2. A sürgősségi rendszerben való elhelyezés sajátosságai.

7. MODUL: a HIV vírussal fertőzött gyermeket befogadó AMP speciális képzése (1 szekció)

7.1. A betegségre vonatkozó általánosságok és a továbbfertőzés módjai

7.2. A HIV-fertőzött gyermek gondozása.

7.3. A diagnózis ismertetése

3.4 A francia „assistant familial” (nevelőszülő) képzés Romániába való transzferére vonatkozó eljárás

A fő probléma a különböző törvényi szövegek (a felnőttképzésre vonatkozó jogszabályok és a gyermekgondozói poszt betöltésére vonatkozó specifikus törvények) közötti eltérés.

Ezen ellentétek megoldása rendkívül fontos a gyermek jogainak védelme és érvényesítése területén gyakorolt nemzeti stratégia 2007-2013 szempontjából. Ez előírja, hogy minden szakember kategóriát – főként a szociális asszisztencia és a gyermekvédelem területén, az oktatásban, az egészségügyben és az igazságszolgáltatásban - megfelelően kell képezni, a gyermek jogainak védelméről és érvényesítéséről szóló új törvénykezés szerint. Emellett, az várható a összes létező (oktatási, egészségügyi, felnőttképzési és közigazgatási) alap- és továbbképzési rendszer harmonizációjától, hogy jobban megfeleljenek a gyermek jogainak védelme és érvényesítése területére vonatkozó szükségleteknek.

A gyermekgondozói foglalkozási standard és a francia „assistant familial” titulus összehasonlító elemzése a projekten dolgozó román szakértő csoportot arra a következtetésre vezette, hogy a két tartalom egymással kompatibilis. A létező különbségek csupán a tartalom bemutatásának vagy felépítésének módjában jelentkeznek.

Mivel a romániai szakmai ág úgy véli, hogy a létező foglalkozási standard aktuális, a francia titulus Romániába való transzfere szükséges és célszerű a képzési programok fejlesztése miatt.

A Romániában létező különleges helyzetre tekintettel – 2 törvényi szöveg, mely két tanúsított, egymással konkurens, de részben összehangolt képzési típusra irányul, a francia titulus transzfere 3 szakaszban képzelhető el:

a) A foglalkozási standarddal kapcsolatos képzési programok és tartalmi kódok összehasonlító elemzése, a francia assistant familial titulusnak való megfelelésre vonatkozóan:

- A Munkaügyi minisztérium törvényeinek megfelelően kidolgozott képzési programból megtartott tartalmak,

Ebbe a kategóriába tartozik az **1. Modul: a gyermek védelme és a gyermek jogai, mely hasonlít az Általános kompetenciákhoz: 3. Felügyeli a gondozott jogainak védelmét**

b) A részben átvett tartalmak. Ez a helyzet az alábbiakban:

- **1. MODUL: A gyermek védelme és a gyermek jogai, ami megfelel az Általános kompetenciáknak:** A gondozott egészségi állapotának figyelemmel kísérése és a **Specifikus kompetenciáknak:** A gyermek biztonságának biztosítása
- **2. MODUL: A gyermek növekedése és fejlődése, ami részben fedi az Általános kompetenciákat:** Életképességek kialakítása és a **Specifikus kompetenciákat:** A gyermek integrációja a társadalmi életbe; A gyermek támogatása a nevelési folyamat során; Kommunikáció a gyermekkel;
- **3. MODUL: Az AMP szerepe és helye a szolgáltatások rendszerében az Alapvető kompetenciákhoz:** Saját tevékenységének megtervezése; Ismeretek és készségek fejlesztése; Csapatmunka.

c) A máig meglévő programokban nem létező új tartalmak:

Ezeknek teljes egészükben le kell fedniük a következő kompetencia egységeket: **Specifikus kompetenciák:** A gyermek integrációja az AMP családjába; A gyermek iratainak kezelése; Harmonikus kapcsolat biztosítása a természetes vagy örökbefogadó családdal.

Új tartalmakkal egészülnek ki a nem teljesnek mutatott, a fenti b pontban leírt aspektusok.

d) A program / képzési modulok és a hozzájuk tartozó eszközök ellenőrzése és érvényesítése+ egy kezdeti kísérleti képzésen keresztül.

e) A képzési program felosztása ECVET alapján az Európai Minősítési Keretnek megfelelően.

Ez a tevékenység az alábbi szakaszok és időbeosztás szerint alakul.

Sz.	Szakaszok	Felelős intézmények	Határidő:
1.	A foglalkozási standarddal kapcsolatos és a francia assistant familial titulussal kompatibilis képzési programok és tartalmi kódok összehasonlító elemzése	DGASPDC lasi UAIC As. Partener	Határidő: 2010. december
2.	A program / képzési modulok és a hozzájuk tartozó eszközök ellenőrzése és érvényesítése egy kezdeti kísérleti képzésen keresztül.	DGASPDC lasi UAIC As. Partener	Határidő: 2011. június-július
3.	A képzési program felosztása ECVET alapján az Európai Minősítési Keretnek megfelelően.	As. Partener UAIC CNFPA	Határidő: 2011. után a projekt utáni szakaszban
4.	A moduláris képzési program és a képzési eszközök ellenőrzése és értékelése egy kísérleti képzés során	DGASPDC lasi UAIC As. Partener	Határidő : 2011 június-július
5.	Az új program bevezetése és értékelése a nemzeti szakképzési intézménynél és a román AMP-ügynökségnél	DGASPDC lasi UAIC As. Partener	Határidő : 2011 június- szeptember és a projekt után
6.	A képzési program Ecvet-kreditekre bontása az EKKR-nek megfelelően	As. Partener UAIC CNFPA	Határidő: 2011 után a projekt befejeztével



BIBLIOGRÁFIA

- Autoritatea Națională pentru Protecția Drepturilor Copilului, ***Drepturile Omului în Protecția Copilului - Ghid de Bună Practică***, București 2005.
- Bendit, René (edt), ***LINII DIRECTOARE, METODOLOGII ȘI INSTRUMENTE PENTRU O ABORDARE ORIENTATĂ SPRE LUMEA REALĂ A SERVICIILOR PENTRU COPIII ÎN SITUAȚII DE RISC, DIN PERSPECTIVĂ SOCIALĂ ȘI PEDAGOGICĂ- Manual teoretic și practic pentru factorii decizionali și personalul din domeniu, elaborat în cadrul proiectului „Creșterea calității serviciilor destinate copilului care a săvârșit fapte penale și nu răspunde penal”***, Autoritatea Națională pentru Protecția Drepturilor Copilului, București 2009.
- **Româniai Foglalkozási Osztályozási Rendszer (COR)**, Munkaügyi, Családügyi és Esélyegyenlőségi Minisztérium, 2007.
- ***Manual pentru implementarea Legii nr. 272/2004 privind protecția și promovarea Drepturilor Copilului*** - București: Vanemonde, 2006
- Shanti, George; van Oudenhoven, Nico, ***Actori în îngrijirea familială substitutivă***, Autoritatea Națională pentru Protecția Drepturilor Copilului, București 2009.

A felnőttek szakképzésére vonatkozó nemzeti törvénykezés

- Az oktatási rendszerben zajló továbbképzésre vonatkozó rendelet (102/1998 sz., a 133/2000 sz. törvény módosításaival elfogadva).
- A felnőttképzésre vonatkozó rendelet (129/2000 sz.).
- 129/2000 sz. rendelet (a felnőttképzés alapja és referenciája Romániában)
- A 2005-2010-es továbbképzési stratégiára vonatkozó kormányhatározat (875/2005 sz.)
- 2004. augusztus 23-i, 4543/468 sz. miniszteri rendelet (mely a formálistól eltérő módon megszerzett szakmai kompetenciák értékelési és minősítési eljárását szabályozza).
- A nem a nemzeti oktatási rendszer keretében megszerzett képesítési – szakmai tapasztalat elismertetési – eljárást kezelő Munkaügyi, szociális szolidaritási és családügyi minisztérium 51/2007 sz. rendelete azon román állampolgárokra vonatkozóan, akik független munkavállalóként vagy alkalmazottként kívánják tevékenységüket végezni az Európai Unió egyik tagállamában, átültetve a román jogba az 1999/42/EK irányelv 8. cikkét.
- A szakképzési szolgáltatók engedélyezési eljárása
- A felnőttek szakképzésének képesítési metodológiája;
- Azon képesítések jegyzéke, melyekhez képesítési bizonyítvánnyal záruló képzési programok szervezhetők;
- A formálistól eltérő módon megszerzett szakmai kompetenciák érvényesítési és elfogadtatási eljárása, mely a formális vagy nem formális úton szerzett kompetenciák érvényesítését és elfogadását szabályozza.
- Az 53/2003 sz. törvény (Munka Törvénykönyve).



MELLÉKLET

A FOGLALKOZÁSI STANDARDOK ÉS A HOZZÁJUK TARTOZÓ KÉPESÍTÉSEK KIDOLGOZÁSI FOLYAMATÁNAK SZAKASZAI ÉS TEVÉKENYSÉGEI

SZINTÉZIS

I. Bevezetés

Ez a dokumentum a romániai Országos Felnőttképzési Tanács (CNFPA) publikációiban található legrelevánsabb információk szintézise, melynek célja egy metodológiai keret biztosítása a munkáltató, a munkáltatói szervezetek és szakszervezetek, a vállalatok, a szolgáltatásnyújtók és a szakmai egyesületek számára a képesítések fejlesztéséhez.

E publikációk a következők:

- A foglalkozási analízis metodológiájának alkalmazási útmutatója (M1);
- A foglalkozási standardok és a hozzájuk tartozó képesítések kidolgozására és átdolgozására vonatkozó metodológiai alkalmazási útmutatója (M2);
- A foglalkozási standardok és a hozzájuk tartozó képesítések ellenőrzésére és elfogadására vonatkozó metodológiai alkalmazási útmutatója (M2);
- M1, M2, M3 metodológiák;
- Az M1, M2, M3 metodológiák mellékletei;
- A képesítések és kompetenciák tanúsításának metodológiája (M4);
- Az Országos Képesítési Jegyzék fejlesztésének és aktualizálásának metodológiája (M5).

A szintézis megírásában az alábbi törvényszövegek is segítségül szolgáltak:

- A román kormány 2005. júliusi, 875/28 határozata a 2005-2010-es szakmai továbbképzési rövid és középtávú stratégia elfogadásáról
- A munkaügyi miniszter és az oktatási és kutatási miniszter 501/2003. sz. rendelete által elfogadott, a felnőtt szakképzés tanúsításának metodológiáját módosító határozat
- A 2007-ben felújított Munka Törvénykönyv
- A Képesítések országos keretére vonatkozó háromoldalú megállapodás (2005. február 23-án aláírva a román kormány, és az országos szinten legjelentősebb munkáltatói szövetségek és szakszervezetek által).

II. Foglalkozási analízis (AO) – M1

2.1. A foglalkozási analízis meghatározása

Egy foglalkozás analízisének célja az egy szakmára jellemző összes fontos felelősségi kör (tevékenység) meghatározása. Ebben az értelemben adatgyűjtési módszereket használunk a foglalkozás gyakorlatához szükséges kompetenciák meghatározására.

A szakma (foglalkozás) elemzése a foglalkozási standardok és a hozzájuk tartozó képesítések kidolgozásának első szakasza.

2.2. A foglalkozási analízis megvalósítása:

A foglalkozási analízis megvalósítása két fő tevékenységet foglal magában:

- Adatgyűjtés:
- Az adatok elemzése és a foglalkozási analízis táblázat kitöltése

a. Adatgyűjtés.

Az adatgyűjtéshez a megfelelő eszközöket és technikákat alkalmazzuk, úgy mint:

- megfigyelés és terepszemle
- a poszt leírásának tanulmányozása
- személyes interjúk
- csoportinterjúk
- kérdőívek
- értekezletek/konferenciák

Az adatok elemzése és a foglalkozási analízis táblázat kitöltése

A foglalkozási analízis folyamata a következő defintiókat és fő elemleírásokat tartalmazza:

- Főbb feladatok (adott felelőségekhez tartozó főbb tevékenységek koherens egysége; tevékenység vagy feladat csoport)
- Specifikus tevékenységek (amit a fő feladatban leírt tevékenység elvégzéséhez tesz az adott személy)
- A tevékenységek eredményei (melyek a kifejtett tevékenységek eredményei)
- A tevékenységekhez és azok eredményeihez kötődő, világosan meghatározott, mérhető és megvalósítható minőségi elvárások (például: munkavégzés gyorsasága, megelőzés...)
- Elméleti ismeretek (amiket a személynek tudnia kell)
- Gyakorlati tudás (amit a személynek képesnek kell lennie elvégezni)
- Specifikus készségek: (hogyan kell a specifikus készségeket alkalmazni, például: figyelemmel, felelősséggel, szigor, aprólékosan...)
- Azok a feltételek, melyekben a foglalkozás fő feladatait/specifikus tevékenységeit végezni lehet (hely, a szervezésre jellemző feltételek, ügyféléltípusok, felszerelés-, eszköz-, alapanyagféléltípusok)
- Az Európai Képesítési Keretrendszernek megfelelő felelősségi szintek (1-8):

Nr. crt.	Szint	Leírás
1	1. szint	A tevékenység közvetlen felügyelet alatt zajlik, kiépített rendszerben.
2	2. szint	A tevékenység felügyelet alatt zajlik, valamekkora önállóság mellett.
3	3. szint	A munkavégző vállalja a feladatok elvégzésének felelősségét és magatartását a körülményekhez igazítja a problémák megoldása közben.
4	4. szint	A munkavégző maga szervezi saját tevékenységét egy normál körülmények között előrelátható munkafeltételek mellett, de amelyek esetlegesen megváltozhatnak. Felügyeli mások mindennapos munkáját, felelősséget vállalva a munka vagy a tanulási folyamatok értékelésére és javítására.
5	5. szint	A munkavállaló az előre nem látható változásokkal rendelkező munkakörülmények adminisztrációját és felügyeletét nyújtó tevékenységeket vállal. Értékeli és fejleszti saját és a többiek teljesítményét.
6	6. szint	A munkavállaló technikailag és szakmailag összetett projekteket vagy tevékenységeket kezel, döntéshozatali felelősséggel rendelkezik az előre nem látható munkahelyzetekben vagy a személyek és csoportok szakmai fejlődésének irányításában.
7	7. szint	A munkavállaló kezeli és alakítja az összetett, előre nem látható és új stratégiai megközelítést igénylő munkahelyzeteket. Felelősséget vállal a szakmai és gyakorlati ismeretek fejlesztésében való hozzájárulásra és/vagy vállalja a felelősségét a csapatok stratégiai teljesítménye felülvizsgálatának.
8	8. szint	A munkavállaló kellő szakmai tekintéllyel, innovációval, autonómiával, hozzáállással, kompetenciával és megfelelő elkötelezettséggel rendelkezik új elképzelések kidolgozásához, a kutatást is beleértve.

2.3. A foglalkozási analízis adatainak felépítése.

Az AO adatainak rögzítéséhez az Országos képesítési ügynökség által megadott országos metodológiai táblázatok a következők:

1. táblázat

1. Fő feladat	Specifikus tevékenységek	A tevékenységek eredményei	Elméleti ismeretek	Gyakorlati tudás	Hozzáállás	Felelősségi szintek	Kontextus

2. táblázat

1. Fő feladat	1. specifikus tevékenység	2. specifikus tevékenység	3. specifikus tevékenység	4. specifikus tevékenység	5. specifikus tevékenység	6. specifikus tevékenység	n specifikus tevékenység
Specifikus tevékenység leírása							

A tevékenység eredménye							
Minőségi követelmények							
Elméleti ismeretek							
Gyakorlati tudás							
Hozzáállás							
Felelősségi szint							
Kontextus							

III. A foglalkozási standardok (SO) és a hozzájuk tartozó képesítések kidolgozása és átdolgozása – M2

3.1. A foglalkozási standardok meghatározása

A foglalkoztatási standardok olyan dokumentumok, melyek pontosítják az egyes foglalkozások keretében végzett specifikus tevékenységekhez kötődő eredményekhez társított kompetencia egységeket és minőségi szintet. A foglalkozási standardokat a képesítések meghatározásának folyamata során használják.

3.1.1. A kompetencia egység meghatározása

A kompetencia egység egy szakmára vagy egy szakmai ágazatra jellemző fontos tevékenységet határoz meg, ami konkrét, mérhető vagy tanúsítható eredményhez vezet. Az egységet egy fontos tevékenység végzéséhez szükséges kompetenciák halmaza alkotja.

Egy foglalkozási standardban minden kompetencia egységnek tartalmaznia kell a következő elemeket:

- Cím
- Kompetencia elemek (mennyiségileg kifejezhető eredmények koherens egysége)
- Megvalósítási feltételek (a fontos elemek leírása a tevékenységek sikeres elvégzéséhez.)
- Gyakorlati tudás: amit egy személy képes megvalósítani (elvégezni).
- Elméleti ismeretek: amit egy személy ismert (tud).
- Hozzáállás: hogy kell egy személynek viselkednie egy adott tevékenység elvégzéséhez.
- változó tényezők (leírják a tevékenység végzésének kontextusát és körülményeit: helyszín, használt felszerelések és alapanyagok típusa, veszélyes helyzetek stb.)
- kiértékelési technikák annak felmérésére, hogy a pedagógiai célkitűzéseket megszerezte-e a képzésben részt vett személy. : közvetlen megfigyelés, felépített bemutatás – szimulált munkakörülmények között, szóbeli teszt, írásbeli teszt, projekt)
- Felelősségi szint (egy egység megfelelhet az Európai Képesítési Keretrendszer (EQF/CEC) 8 szintje valamelyikének)
- kreditszám (az ECVET rendszerben az egységnek megfelelő kreditszám)

3.2. A foglalkozási standardok kidolgozási és átdolgozási folyamatának szakaszai

A foglalkozási standardok és a hozzájuk tartozó képesítések kidolgozási folyamat két szakaszból áll:

1. szakasz: A foglalkozási standard kidolgozása

2. szakasz: A képesítések meghatározása és kidolgozása

3.2.1. 1. szakasz: A foglalkozási standard kidolgozása

A foglalkozási standard kidolgozása 7 feladatból áll:

- A kompetencia egységek beazonosítása (az AO-ban megadott fő feladatok),
- A kompetencia egységek típusának megadása (kulcsok, a területre általánosan, a foglalkozásra / képesítésre specifikusan),
- A kompetenciaelemek beazonosítása (a kompetencia egység által meghatározott tevékenység betöltésére jellemző feladatokat írja le),
- A foglalkozási standard szerkezetének átnézése (ez a feladat biztosítja a kapcsolatot a kompetencia egységek és a kompetencia elemek között).
- A kompetencia egységek meghatározása (vagy meghatározni a megvalósítási feltételeket: a kompetencia elemekben leírt tevékenységek betöltéséhez kapcsolódó minőségi követelmények vagy az azokhoz tartozó eredmények),
- A kompetencia egységek leírása (a foglalkozás általános leírása a kompetencia egységekben található információknak megfelelően),
- A kompetencia egységek végleges átnézése (ellenőrizzük, hogy a foglalkozási standard teljes-e és megfelel-e az előírt formátumnak). A végső ellenőrzést a foglalkozási és képesítési standartok ellenőrzési és jóváhagyási metodológiájában – M3 – szereplő elveknek megfelelően kell elvégezni

3.2.2. 2. szakasz: A képesítések meghatározása és kidolgozása

Ez a szakasz 2 feladatot tartalmaz:

- a. A kombinációs szabályok alkalmazása a foglalkozási standardokhoz tartozó képesítések meghatározására
- b. A képesítések kidolgozása

a. A kombinációs szabályok alkalmazása a foglalkozási standardokhoz tartozó képesítések meghatározására

A foglalkozási standardban szereplő információk lehetővé teszik a szakértők számára, hogy kiválasszák az összes lehetséges összetevőt az egy adott ágazathoz tartozó képesítések meghatározásához.

A kombinációs szabályokat használják a képesítések meghatározására. Kötelező, hogy a kombinációs szabályok:

- a szektor minden képesítésére alkalmazottak legyenek,
- a meghatározásukban részt vevő személyek teljes egyetértését élvezzék,
- az Országos Képesítési Hatóságnál szerepeljen és álljon rendelkezésére

Három döntési szint van a kompetencia egységek képesítések keretében való kombinációját illetően:

- az országos hatóságok szintjén: az Országos Képesítési Ügynökség
- a szektor szintjén: szektorális bizottságok (például: az ágazati bizottság dönti el melyek az egy képesítést meghatározó specifikus egységek és melyek a szükséges kulcs vagy általános egységek

- helyi szinten: a képzési szolgáltatók, akik szabadon eldönthetik melyik képesítésekhez dolgoznak ki képzési programot

b. A képesítések kidolgozása

A képesítések kidolgozásához szükséges:

b1. meghatározni a képesítési szintet: ehhez a képesítést alkotó kompetencia egységek listáját használják Csak az általános és kötelező kompetencia egységeket használják a szint meghatározásához.

b2. A képesítési táblázat kitöltése, amely a következő elemeket tartalmazza:

- a képesítés célkitűzései és indoklása (a foglalkozás foglalkozási standardban való leírása alapján)
- szükséges előfeltételek / felvételi feltételek: (ismeretek, munkatapasztalat és/vagy előzetes képesítés)
- a képesítési szabályok kompetencia egységekkel való kapcsolatának magyarázata (összefügés kidolgozása az ECVET segítségével)
- Nemzetközi összehasonlítás (abban az esetben , ha a képesítési rendszer nemzetközi szinten elismert megállapodásokon alapul)
- Specifikus törvényi követelmények
- Szabályozó szervezetek által kiállított iratok (bizonyos kompetencia egységek egy képesítésen belül törvényi előírásokra vagy különleges normákra támaszkodnak: egészségügyi és munkavédelmi előírások hegesztőknek, jogosítvány a sofőröknek stb.) Ebben a helyzetben a kompetenciák felmérését az arra felhatalmazott szakértők végzik.

IV. A foglalkozási standardok és a hozzájuk tartozó képesítések ellenőrzése és érvényesítése – M3

4.1. Az ellenőrzés és a jóváhagyás szakaszai

Az ellenőrzési és jóváhagyási folyamat szakaszai:

- Az ágazati szakértők általi ellenőrzés
- Az ágazati bizottságok általi ellenőrzés
- Az ANC általi metodológiai ellenőrzés

Az *ellenőrzés* célja annak megerősítése, hogy a standardok és a hozzájuk tartozó képesítések megfelelnek a metodológiai követelményeknek.

A *jóváhagyás* célja megállapítani, hogy a foglalkozási standardok és a hozzájuk tartozó képesítések megfelelően és valóban tükrözik-e vissza a munkapiacon igényelt kompetenciákat.

Az ellenőrzést és a jóváhagyást csak a foglalkozási standardok területén döntési joggal rendelkező szervezetek (ágazati bizottságok, minisztériumok) által kijelölt személyek végezhetik.

V. A képesítések és kompetenciák tanúsítása – M4

5.1. A metodológia célja

E metodológia célja egy koherens egység kidolgozása a szakoktatás és szakképzés terén szerzett képesítések tanúsításához.

5.2. A képesítések és kompetenciák tanúsítási metodológiájának követelményei

A képesítések és kompetenciák tanúsítási metodológiájának követelményei:

- A Szakmai alapképzés és a szakmai továbbképzés közös alapelveire támaszkodni
- A standardokat venni alapul
- A követelményeket venni alapul
- Figyelembe venni a formális, informális és nem formális tanulási helyzeteket
- Biztosítani a rugalmasságot és az átlátható fejlődési lehetőségeket
- Meghatározni az érintett felek felelősségét

Az a metodológia egy lépést jelenthet a következő célkitűzések irányában: a képesítések koherens országos keretrendszerének kidolgozása Romániára, a mobilitás és az átláthatóság javítása a kölcsönös elismerésen és egy kredittranszfer rendszeren keresztül az Európai Képesítési Keretrendszer és az Európai továbbképzési kreditrendszer alapelvein alapján.



4. RÉSZ

**A FRANCIA
„ASSISTANT
FAMILIAL”**

**SZAKKÉPZETTSÉG
ÁTÜLTETHETŐSÉGÉNEK
FELTÉTELEIRŐL KÉSZÍTETT
TANULMÁNY BULGÁRIÁRA
VONATKOZÓ ÁLLAPOTRAJZOK
ÉS SZAKKÉPZÉSI
SZÜKSÉGLETEKRŐL
FELÁLLÍTOTT DIAGNÓZISOK
ALAPJÁN**

A – Szakmai képzés háttere Bulgáriában



Törvényi háttér és definíciók

1.1. A felnőttek szakképzésére vonatkozó nemzeti törvénykezés

Az oktatási és szakképzési törvénynek megfelelő **meghatározások**:

Szakmai alapképzés – egy szakmára vagy egy szakma részére vonatkozó alapképesítés megszerzésére irányuló képzés;

Egész életen át tartó szakmai képzés – egy szakma vagy egy szakma részeként megszerzett képesítés tökéletesítését biztosítja

Szakmai továbbképzés – képzés a 16 évnél idősebb személyek számára, melynek célja szakmai képesítés megszerzése, kibővítése és tökéletesítése a munkafelvételi lehetőség javítása valamint az egyéni fejlődés megerősítése érdekében / a 2005-2010-es szakmai továbbképzési stratégiának megfelelő meghatározás

- A szakmai kompetencia

A **„szakmai kompetenciák”** azok az egyéni tulajdonságok, melyek a megszerzett ismeretekkel és szakértelemmel egészülnek ki, és melyek egy adott szakmában hozzájárulnak a kezdeményezés, a csapatmunka és a szakma állandó gyakorlásához, egy szakmai képesítés megszerzéséhez állam által rögzített oktatási kötelezettségeknek megfelelően. (Az oktatási és szakképzési törvény)

„Kompetencia” – egy személy adott munkavégzés gyakorlásához szükséges képességeire vonatkozik.

- Foglalkoztatások besorolása (CO)

Az oktatási és szakképzési szakmák listája – ez a szakmák és szakterületek elnevezéseinek felépített rendszere (egy mátrix), szakmai rend szerinti besorolásban, a nemzetközi osztályozási standard - International Standard Classification of Education ISCED - 97-szerint meghatározott oktatási területek függvényében, az Országos Statisztikai Hivatal oktatási és képzési területek osztályozásának (2008) megfelelően.

Ez a lista a pályaválasztási tanácsadás, a szakképzés és a szakoktatás megszervezésében alapvető dokumentumot jelent, mely kötelező jellegű az összes olyan intézmény számára, mely szakmai képesítés megszerzése céljából szakképzést nyújt – szakközépiskolák, szakiskolák, szakmai kollégiumok valamint szakképzési központok.

Az oktatási és szakképzési szakmák listája egy „fejlődő dokumentum”, melyet rendszeresen frissítenek és újabb szakmákkal és/vagy szakterületekkel egészítik ki a munkaerőpiac igényeinek függvényében.

A **szakmák és foglalkozások országos osztályozási rendszere** a szakmák gyakorlására vonatkozó lényeges dokumentum. Két alapelve épül - egyrészt a végzett munka típusára, másrészt az oktatás és a képesítés szintjére. Szoros kapcsolat van e két

dokumentum – a Szakmák listája és az Országos osztályozási rendszer – között, ami az úgynevezett oktató szakmák és az osztályozási rendszerben megtalálható szakmák és beosztások közötti viszonyt jelöli. Más szavakkal, a Listán szereplő minden egyes szakmának megfelel egy állás, melyet adott esetben az országos osztályozási rendszerben szereplő foglalkozás végzéséhez szükséges szakmai képesítéssel bíró személy tölt be.

1.2. A szakképzési folyamat intézményei és felépítése:

- **Az oktatási és szakképzési szolgáltatók**

A szakképzés biztosítja a 16 éven felüli munkanélküliek és bérből élők szakmai képesítésének és újraképesítésének megszerzését, megtartását és fejlesztését. A képzés az oktatási és szakképzési törvény által szabályozott szakoktatási intézményekben zajlik:

- szakiskolák;
- szakközépiskolák;
- szakmai kollégiumok;
- művészeti iskolák;
- szakképző központok;
- információs és pályaválasztási központok.

- **A szakképzési szolgáltatók engedélyezési eljárása**

A szakiskolák, a szakközépiskolák és a szakmai kollégiumok lehetnek államiak, városiak vagy magán kézen levők, bolgár vagy külföldi rész tulajdonban. Beindításuk, átalakításuk és bezárásuk a Nemzeti Oktatási Törvényben előírtak szerint történik. Az Oktatási, Ifjúsági és Tudományokért felelős miniszter által, az oktatási folyamat helyes működésének biztosítására vonatkozó törvényi előírásoknak megfelelően kibocsátott rendelet alapján létesülnek.

A Szakképző központok 16 életévüket betöltött személyek számára nyújtanak szakképzési szolgáltatást.

A képzési vagy pályaaorientációs engedélyt az Országos szakoktatási és szakképzési Ügynökség állítja ki.

A szakoktatási és szakképzési központok, valamint az információs és pályaválasztási központok lehetnek államiak, városiak vagy magán kézen lévő, bolgárok, külföldi rész tulajdonnal.

- **A szakmai képesítési bizonyítványok**

A szakoktató és szakképzési intézmények állam által elismert bizonyítványt állíthatnak ki. Ezek:

- a szakmai képesítési bizonyítvány;
- a szakképzési bizonyítvány;

A szakmai képesítési bizonyítványt azoknak a személyeknek adják, akik a szakmára vonatkozó elméleti és gyakorlati képzésen estek át, amely végén sikeresen letették állami vizsgájukat. A szakmai képesítési bizonyítványt a képzés elvégzésekor állítják ki, a szakma minden oldalát lefedő képesítés megszerzése után.

A szakképzési bizonyítványt azoknak a személyeknek adják, akik olyan képesítést szereztek, amely az adott szakma csak egy részét fedi le. Állam által elismert szakmai képesítési bizonyítványt akkor állítanak ki, ha a képzést állami standard szerint, a szakoktatási és szakképzési rendszer fennhatósága alatt szervezték:

- A szakoktatás és szakképesítés **szakmáinak listája** 221 szakmából áll, melyeket 38 szakmai tanrendbe sorolnak a szakmai képesítés szintjének megfelelően, mely 1-től 4-ig változik.

- **Az állam által rögzített követelmények a szakmai képesítés megszerzéséhez szükséges oktatásra vonatkozóan**

A szakmai képesítési fokozat megszerzését megelőző vizsgákat a szakmai képesítés megszerzéséhez az állam által rögzített oktatási követelményeknek megfelelően dolgozzák ki; azokat az oktatási, ifjúsági és tudományokért felelős miniszter által jóváhagyott országos vizsganaptár alapján szervezik meg.

- **A koordinációs szerepet betöltő országos intézmények és szervezetek**

Az **Országos szakoktatási és szakképzési ügynökség** egy állami szerv, mely a szakoktatási és szakképzési rendszer keretében végzett különböző tevékenységek gyakorlásához nélkülözhetetlen akkreditációkat bocsátja ki; ő a felelős a pályaválasztás, a szakképzés és a szakoktatás területén működő intézmények közötti koordinációért is.

A szakoktatási és szakképzési ügynökség:

- a szakoktatás és szakképzés területén kiállítja és visszavonja az engedélyeket;
- a szakképzési rendszeren belül ellenőrzési szerepet tölt be az engedéllyel (vagy akkreditációval) rendelkező intézmények tevékenységét illetően;

-

- az oktatási, ifjúsági és tudományokért felelős miniszternek kidolgozza és eljuttatja:

- a) A szakoktatásban és szakképzésben szereplő szakmák listáját;

- b) az állam által rögzített követelmények a szakmai képesítés megszerzéséhez szükséges oktatásra vonatkozóan

- részt vesz az állam által rögzített oktatási követelmények kidolgozásában a nemzeti oktatási rendszerre és a szakoktatást és szakképzést érintő értékelési rendszerre vonatkozó dokumentumok alapján;

- javaslatokat tesz a szakoktatási és szakképzési rendszer tökéletesítésére;

- a szakoktatás, a szakképzés és a pályaválasztási tanácsadás területén szorgalmazza a tudományos kutatásokat;

- a szakoktatás és a szakképzés fejlesztési és továbbfejlesztési stratégiáinak kidolgozását célzó tevékenységeket koordinálja;

- segíti a szakoktatásra és szakképzésre vonatkozó dokumentumok nemzetközi elismertetését;

- a szakképző központokról, az információs és pályaválasztási központokról, valamint a kiadott és felfüggesztett engedélyekről jegyzéket készít és tart fenn;

- meghatározza az engedéllyel rendelkező szakképzési központok által megadott éves adatok rendelkezésre bocsátásának mutatóit;

- kidolgozza és jóváhagyja az engedélyezési dokumentumok formanyomtatványait és típusmintáit.

Az **Oktatási, Ifjúsági és Tudományokért felelős Minisztérium** ellenőrző szerepet végez az állam szakoktatási és szakképzési politikájának alkalmazását illetően; módszertani szempontból szabályozza és irányítja a szakiskolák, szakközépiskolák, művészeti iskolák, szakmai kollégiumok és felsőoktatási intézmények rendszere által biztosított szakmai továbbképzést. Az oktatási, ifjúsági és tudományokért felelős miniszter fogalmazza meg az állam által az oktatás területén rögzített követelményeket a szakmai képesítés megszerzésére vonatkozóan, jóváhagyja a szakoktatásban és szakképzésben szereplő szakmák listáját, biztosítja az állam által a szakoktatási és szakképzési rendszer keretein belüli oktatásra vonatkozóan meghatározott követelmények betartásához nélkülözhetetlen feltételeket, elfogadja a szakoktatási és szakképzési rendszer keretein belül nyújtott képesítések programjait.

A Munkaügyi és Szociális Politikai Minisztérium kidolgozza, koordinálja és vezeti az állami politikát a munkakeresésben nyújtott támogatás, valamint a munkanélküliek és bérből élők szakmai képesítésének megszerzéséért indított képzéseken való részvétel támogatását illetően. Felelős a foglalkoztatáshoz kötődő tevékenységekre, a munkaügyi piac tendenciái

elemzése alapján beazonosított szakképzési szükségletekre, valamint a felnőtteknek szánt szakmai tanácsadás megszervezésére vonatkozó Éves országos terv kidolgozásáért; megszervezi az Országos szakmai osztályozási rendszer kidolgozását és kezelését.

A Munkaügyi végrehajtó ügynökség, mely a Munkaügyi és Szociális Politikai minisztertől függ, az állami politikát hajtja végre a munka felé irányítás, a munkaügyi piac védelme, információ és szakmai tanácsadás, képzés és a munkanélküliek és bérből élők szakmai motivációja terén, valamint biztosítja a foglalkoztatásra vonatkozó közvetítői szolgáltatásokat.

A **Kulturális Minisztérium** a művészeti iskolákon belül képviseli az állami politikát; részt vesz a szakmai képesítés megszerzéséhez az állam által rögzített oktatási követelmények kidolgozásában, megvitatásában és frissítésében; részt vesz a szakoktatásban és szakképzésben szereplő szakmák listájának kidolgozásában, megvitatásában és frissítésében.

Az **Ágazati Minisztérium** rész vesz: a szakmai képesítés megszerzéséhez az állam által rögzített oktatási követelmények kidolgozásában, megvitatásában és frissítésében; a szakoktatásban és szakképzésben szereplő szakmák listájának kidolgozásában, megvitatásában és frissítésében; az állam által támogatott iskolákba való felvételre vonatkozó állami tervek megvitatásában, a költségvetésben szereplő, szakoktatásra és szakképzésre szánt pénzügyi források elosztásával és azok felhasználásának ellenőrzésével; az ANEFP keretein belül szervezett szakmai programokért felelős igazgatói tanács és szakértői bizottság tevékenységében.

A munkáltatókat és a dolgozókat és munkavállalókat országos szinten képviselő szervezetek részt vesznek: a szakmai képesítés megszerzéséért az állam által rögzített oktatási követelmények kidolgozásában, megvitatásában és frissítésében; a szakoktatásban és szakképzésben szereplő szakmák listájának kidolgozásában, megvitatásában és frissítésében; az ANEFP keretein belül szervezett szakmai programokért felelős igazgatói tanács és szakértői bizottság tevékenységében; a szakmai képesítés megszerzését megelőző vizsgák megszervezésében és lebonyolításában.

1.3. A nevelőszülők alap- és továbbképzésére vonatkozó specifikus nemzeti törvénykezés

Bulgáriában a hivatásos befogadó családok képzését a befogadó családnak való jelentkezések benyújtásához, kiválasztásához és elfogadásához előírt feltételekre és követelményekre vonatkozó Szabályzat szabályozza. A képzés az alábbiakból áll: alapképzés, kiegészítő képzés és kísérő képzés. A befogadó család jelöltek alapképzése legalább 4 3 órás szakaszból áll, melynek programját a munkaügyi és szociális politikai miniszter, az országos gyermekvédelmi ügynökség elnöke és a szociális támogatási ügynökség vezérigazgatója jóváhagyott. E képzés kötelező minden befogadó család számára – az önkénteseknek ugyanúgy, mint a hivatásosoknak. Az alábbi modulokat tartalmazza: 1. tárgy: bevezetés a befogadó gondozásba; 2. tárgy: a család: mit jelent más gyermekét gondozni?; 3. tárgy: a gyermek – fejlődés és nevelés; 4. tárgy: elhelyezés és elválasztás; 5. tárgy: kockázat nélküli gondozás; 6. tárgy: a gyermekkel szemben elkövetett erőszak; 7. tárgy: a befogadó családok támogatása és megfigyelése.

A hivatásos befogadó családok kiegészítő képzése az elsőbbségi elhelyezést igénylő gyermekekre vonatkozik – 0–3 éves gyermekek, fogyatékkal élő gyermekek, erőszak és gyermekkereskedelem áldozatai. Ez a képzés legalább 8 3 órás szakaszból áll, melynek programját a munkaügyi és szociális politikai miniszter, az országos gyermekvédelmi ügynökség elnöke és a szociális támogatási ügynökség vezérigazgatója jóváhagyott. Az

alábbi modulokat tartalmazza: 1. témakör: a gyermek jogai és védelme; 2. témakör: különleges ellátás, mely a 0-3 éves veszélyeztetett gyermekek elhelyezésekor biztosítandó; 3. témakör: különleges ellátás, mely fogyatékkal élő gyermek elhelyezésekor biztosítandó; 4. témakör: különleges ellátás, mely az erőszak vagy gyermekkereskedelem áldozatainak nyújtott elhelyezés során biztosítandó; 5. témakör: különleges ellátás, mely a sürgősségi elhelyezés során nyújtandó a gyermeknek.

A szociális támogatás igazgatóság és/vagy az állami gyermekvédelmi ügynökség által kibocsátott engedéllyel rendelkező szolgáltató / nem kormányzati szervezet támogatási képzés, speciális tanácsadás, ön-támogató csoportok és más típusú szolgáltatások beindításával támogatást biztosít a befogadó család számára abban, hogy meg tudja felelni az elhelyezett gyermek nevelésével és oktatásával kapcsolatban vele szemben támasztott követelményeknek. A támogató képzést teljes egészében egy adott család konkrét szükségletei függvényében dolgozzák ki, ebből következően nincs időtartamhoz vagy szabályozott tartalomhoz kötve. Mivel a szakoktatási és szakképzési rendszeren kívül esik, a képzést a helyzet jelenlegi állása szerint nem követi a család képesítési szintjének felmérése. Célja a „hivatásos befogadói gondozás” szociális szolgáltatás jobb minőségének biztosítása.



A foglalkoztatási standard [SO]

(szakmai referenciajegyzék)

2.1. Meghatározás

Bulgáriában a szakoktatási és szakképzési törvény a „követelmények” kifejezést használja az állam által a „szakmai képesítés” megszerzéséhez előírtakra az oktatásra vonatkozóan. A kifejezés két részből áll: az egyik - szakmai, ami a szakma leírására vonatkozik és a másik - oktató, ami a képzés célkitűzéseit, valamint a tanulási kompetenciákat és eredményeket foglalja magában.

Röviden, a projekt során, ezeket „Szakami-oktatási standard”-ként hívjuk.

Meghatározás: a szakmai képesítés megszerzéséhez állam által rögzített oktatásra vonatkozó követelmények, melyek megjelennek a szakoktatásban és szakképzésben szereplő szakmák listáján, az állami szakoktatási és szakképzési ügynökség által kidolgozott és frissített dokumentumokat jelölik, melyeket rendeleti úton az oktatási, ifjúsági és tudományos miniszter hagy jóvá az adott minisztériumokkal és hivatalokkal egyetértésben. A követelmények alapját az adott szakma gyakorlásához nélkülözhetetlen szakmai kompetenciák teszik ki. E követelmények kötelezőek minden olyan oktatási célú intézményre vonatkozóan, melyek engedéllyel rendelkeznek az állam által elismert bizonyítványokat - szakmai képesítési bizonyítvány vagy szakképzési bizonyítvány - nyújtó képzések beindítására.

Az állam által rögzített, a szakmai képesítés megszerzéséhez szükséges, oktatásra vonatkozó követelmények felépítése és tartalma:

- Felvételi feltételek az iskolázott személyek és felnőttek részére előírt minimális oktatási és képesítési szintre vonatkozóan;
- A szakma leírása - munkatevékenységek, felelősségek, személyes kvalitások, a munkakörülmények jellegzetességei, dologi felszerelés és források;
- A szakképzés folytatásának lehetősége;
- Szakmai megvalósítás lehetősége az Országos szakmai és foglalkozási osztályozási rendszernek megfelelően;
- A képzés céljai;
- A tanulás eredményei - kompetenciák, ismeretek, szakmai és személyes készségek és tulajdonságok;
- Az elméleti és gyakorlati képzéshez szükséges anyagok logisztikájára vonatkozó követelmények;
- A tantestületre vonatkozó követelmények.

A kidolgozás szakaszai:

2.2. A foglalkoztatási standardok kidolgozási folyamatának szakaszai és azok keretében végzett tevékenységek

Az állam által rögzített, a szakmai képesítés megszerzéséhez szükséges, oktatásra vonatkozó követelmények kidolgozásának szakaszai:

1. A csoportok összetételének felvázolása, tanítás
2. Tanulmány
3. Az oktatásra vonatkozó követelmények kidolgozása
4. Kiértékelés - ANEFP és szakértők
5. Vizsga és a szakértői bizottságokon belüli egyeztetés
6. Az ANEFP igazgató tanácsa általi elfogadás
7. Az oktatási, ifjúsági és tudományos miniszter általi elfogadás

A kidolgozási szakaszok rajza:

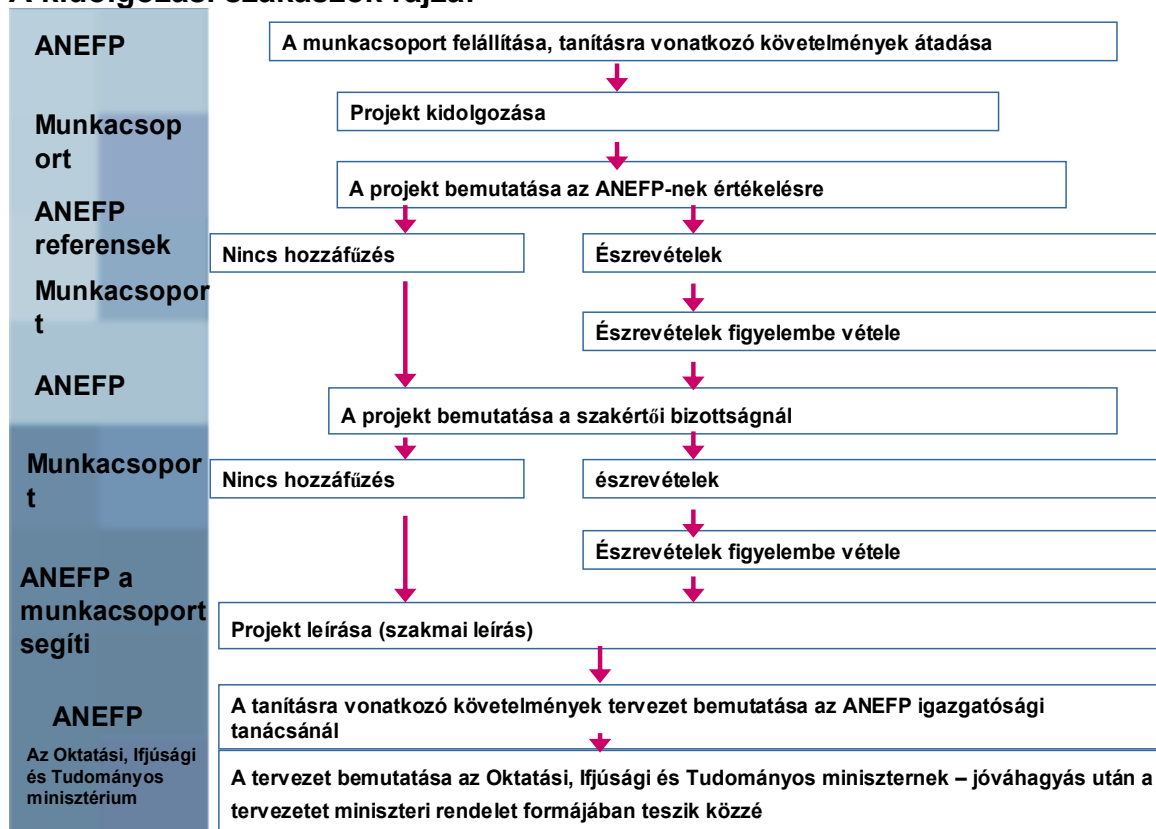

SZERKEZETI ELEM: A SZAKMA LEÍRÁSA – A SZAKMAI STANDARD RÉSZEKÉNT

Az alábbiakra vonatkozó információkat tartalmazó szakmaleírás kidolgozásához szükséges lépések:

- munkatevékenységek;
- felelőségek;
- személyes kvalitások;
- a munkakörülmények sajátosságai;
- felszerelés és anyagi források;

első szakasz	<p>A szakma keretében végzett főbb munkatevékenységek beazonosítása:</p> <p>Az azonosítás módjai:</p> <ul style="list-style-type: none"> • Az adott ágazatban dolgozó különböző vállalatok által készített munkahelyi leírások tanulmányozása • Munkahelyek meglátogatása; • A munkáltatók és a szakmát végző személyekkel való beszélgetések, felmérések; • Kérdőívek;
---------------------	---

második szakasz	<p>A főbb munkatevékenységek osztályozása azok fontossági szintje szerint, számításba véve ismétlődésüket, az elvégzésükhöz szükséges időt, nehézségi szintjüket, az esetlegesen bekövetkező hibákat és azok következményeit</p>
------------------------	--

harmadik szakasz	<p>A főbb munkatevékenységek megfelelő elvégzéséhez nélkülözhetetlen kompetenciák beazonosítása</p>
-------------------------	---

negyedik szakasz	<p>Munkakörülmények (a környezetre, időbeosztásra stb. vonatkozó tényezők), felelőségek - például a többi személy biztonságára vonatkozóak, a szakma gyakorlásában kibontakozó személyes kvalitások meghatározása</p> <ul style="list-style-type: none"> • Felelőségek - a saját munka minőségét illetően • Felelősség a felszerelést és a munkaeszközöket (gépek és szerszámok) illetően; • Felelősség a munkát és a többi személy biztonságát illetően.
-------------------------	--

A „szakmaleírás” kidolgozásához szükséges adatok begyűjtését célzó kérdőív

Kitöltése után e kérdőív megadja a végzett tevékenységekre vonatkozó információkat. A kapott válaszok alapján elemzés készül, melynek eredménye azon kompetenciák meghatározása, mellyel az adott poszt betöltésére felkészített személynek rendelkeznie kell.

Tevékenység:	_____
Szolgálat:	_____
Dátum:	_____

A konkrét tevékenység célja:	

MIT CSINÁL?

1. Mik azok a fő munkatevékenységek melyet Ön végez?

Írja le ezeket a táblázatban. Számozza be őket, kezdve a legfontosabbal vagy azzal, amely a munkaidejének legnagyobb részét kitölti. Azokkal fejezze be, melyeket csak alkalmasszerűen végez.

A jobb oszlopban adja meg azt az időarányt, melyet e kötelezettségek elvégzésére a munkaidejéből fordít.

A táblázatot tartalmazó nyomtatványokat külön adják meg.

Fontossági szint	Tevékenység:	Ráfordított idő (%)

HOGY KERÜL A MUNKA ELLENŐRZÉSRE?

2. Ki az a személy, aki meghatározza napi feladatait, és akinek elszámolással tartozik?

3. Ki az a személy, aki ellenőrzi munkáját? Hogyan végzi ezt? Milyen gyakran?

4. Milyen mértékben hozhat döntéseket anélkül, hogy megkérdezné közvetlen feljebbvalóját, vagy annak jóváhagyására lenne szüksége?

HOGY VÉGZI A MUNKÁJÁT?

5. Milyen fajta eszközöket, gépeket vagy berendezéseket használ mindennapos munkája során?

6. Milyen programokat használ, amennyiben munkája számítógép használatot igényel?

7. Melyik a legnehezebb feladat(rész), amit el kell végeznie és miért?

MIÉRT VÉGZI A MUNKÁJÁT?

8. Írja le minden egyes Ön által végzett tevékenység eredményeit / a kapott termékeket.

A SZAKMAI KÉPESÍTÉSSEL KAPCSOLATOS KÖVETELMÉNYEK

9. Mik voltak a szakmai képzésével szemben támasztott követelmények felvételekor?

10. Mi az előírt képzés?

11. Kötelező-e alkalmassági bizonyítvány?

12. Mik az előzetes szakmai tapasztalatra vonatkozó követelmények?

A SZEMELYES TULAJDONSÁGOKRA VONATKOZO KÖVETELMÉNYEK

13. Milyen típusú személyes kapcsolattartásra van szükség az Önre bízott feladatok elvégzése során?
14. Melyek az Ön feladata megfelelő elvégzéséhez nélkülözhetetlen személyes kvalitások?
15. Kötelezettségeinek mekkora részét fedi szakmai titoktartási kötelezettség?

FIZIKAI ELLENÁLLÓKÉPESSÉGRE VONATKOZÓ KÖVETELMÉNYEK

16. Írja le azokat a mozdulatokat, melyeket az Önre bízott feladatok során el kell végeznie.

Tevékenység:	Igen / Nem	Tevékenység:	Igen / Nem
Ülök az íróasztalomnál / egy asztalnál	<input type="checkbox"/>	Gyakran kell lehajolnom és felállnom (milyen gyakran? folyamatosan)	<input type="checkbox"/>
Általában állok vagy mozgásban vagyok	<input type="checkbox"/>	Gyorsan kell mozognom	<input type="checkbox"/>
Lépcsőzők	<input type="checkbox"/>	Ügyesnek kell lennem	<input type="checkbox"/>
Nehéz tárgyakat emelek (adja meg a súlyt és a gyakoriságot)	<input type="checkbox"/>	Egyéb: : _____	<input type="checkbox"/>
Színeket kell megkülönböztetnem	<input type="checkbox"/>	Egyéb: : _____	<input type="checkbox"/>

MUNKAKÖRÜLMÉNYEK

17. Általában milyen munkakörülmények között szokott dolgozni?
18. Egy vagy több állása van?

Tevékenység:	Igen / Nem	Tevékenység:	Igen / Nem
Irodában dolgozom	<input type="checkbox"/>	Leginkább szabadban, változó időjárási körülmények között dolgozom	<input type="checkbox"/>
Műhelyben / üzemcsarnokban / üvegházban / raktárban dolgozom (válasszon a felsoroltak közül vagy írja be a megfelelőt)	<input type="checkbox"/>	Veszélyes, az egészségre és biztonságra fokozottan veszélyes feltételek között dolgozom	<input type="checkbox"/>
Munkahelyem pornak és piszoknak van kitéve	<input type="checkbox"/>	Munkám védőfelszerelés használatát teszi kötelezővé	<input type="checkbox"/>
Munkahelyem erős hanghatásnak van kitéve	<input type="checkbox"/>	Normális munkaidő szerint dolgozom	<input type="checkbox"/>
Gépekkel felszerelt helyen dolgozom, melyek bizonyos részei állandó mozgásban vannak	<input type="checkbox"/>	Változó időbeosztásban dolgozom	<input type="checkbox"/>

Különböző irritáló vegyszerekkel dolgozom / ki vagyok téve hatásuknak		Leginkább éjszaka / túlórán / idényszerűen dolgozom (válassza ki a megfelelőt)	

Amennyiben munkájához más személyek irányítása és ellenőrzése is tartozik, kérjük válaszoljon az alábbi kérdésekre is.

19. Milyen gyakran ad utasításokat / előírásokat az alkalmazottaknak (naponta egyszer, hetente egyszer, konkrét feladat kijelölésekor, egyéb)? Pontosan mikor adja ezeket az utasításokat?

20. Milyen formában - írásban vagy szóban?

21. Milyen jellegűek az utasítások - általánosak vagy részletesek?

22. Mikor készít egyéni értékelést az alkalmazottak által végzett munkáról (vagy általános értékelést)?

23. Milyen módon jár el, hogy az Ön által felvett személyek által visszacsatolást kapjon? Milyen kérdéseket bocsát megvitatásra, ha használja ezt a visszacsatolási formát?

23. Hogy azonosítja be alkalmazottai fejlődési / képzési szükségleteit? Milyen típusú támogatást nyújt nekik?

SZERKEZETI ELEM: „TANULÁSI EREDMÉNYEK” - A SZAKMAI STANDARD RÉSZEKÉNT

Meghatározás: a „tanulási eredmények” a szakoktatás, szakképzés vagy szakmai tapasztalat során megszerzett és bizonyítható ismereteket, készségeket és személyes kvalitásokat tartalmazzák.

A tanulási eredmények kötelezően:

- Konkrétok - arra fókuszálva, amit a tanulónak ismernie kell és amit képesnek kell lennie megcsinálni
- Érthetőek - a tanulási folyamatban részt vevő minden egyes személy számára világosak és pontosak
- Elérhetőek - a minimális oktatási szintnek és a szakmai képesítés fokának megfelelően
- Bizonyíthatóak - hogy minden egyes személy bizonyítani tudja, hogy elérte az adott eredményt
- Mérhetőek - megadja a tanuló kompetenciáinak szintjét / mértékét
- Valószerűek - melyeket adott idő alatt el lehet érni

Hogyan határozzuk meg a tanulási eredményeket?

Hogyan határozzuk meg a tanulási eredményeket?		
Ki? /személy/	A pincér	Az építő
Mit csinál? <i>lige (csak egy)/</i>	számol	szállít
Mi a tevékenység végterméke - termék, dokumentum, mű, folyamat? <i>/kiegészítés/</i>	a fizetendő összeg	a környezetre ártalmas építési alapanyagok
Milyen feltételekkel, mekkora sikerrel, milyen	számológép, pénztárgép vagy számítógép	biztonságos módon az építési területen

gyakran, egyéb követelmények? /határozó, bővítmény/	segítségével (kiegészítő körülmények, eszközök)	
---	---	--

A tanítási eredmények meghatározását segítő Bloom rendszer:

1. Az (írásban esetlegesen szavakkal meghatározott) **ismeretek** leírásához használt **kulcs igék** táblázata
2. **Érzelmet és viselkedést kifejező igék** táblázata - az érzések, az érzelmek, a viselkedés fejlődését jelzi különleges helyzetben (szakmai és személyes kvalitások)
3. **Pszichomotorikus igék** - azt jelzik, hogy mire képes az ember egy adott munkaterületen, akár tanulásról, akár szociális tevékenységről van szó (képességek)

A tanulás következtében megvalósult eredmények önálló értékelésére vonatkozó ellenőrzési lista:

- Minden egyes eredménynél tudok mondani egy bizonyosságot, amit a tanulónak képesnek kell lennie megadni, hogy igazolja megszerzett tudását.
- A bizonyosságot tartalmazza a tanulási eredmény meghatározásához használt kifejezés.
- Fölösleges igék, mint „ismeri, érti, alkalmazza” nem használandók
- Minden eredmény csak egy igét tartalmaz
- A megfogalmazások az eredményre és nem a folyamatra fókuszálnak
- Az említett eredmények kifejezetten az adott szakmához kötelezőek
- Az említett eredmények a tanulók minimális oktatási szintjének felelnek meg
- Az említett eredmények megfelelnek a szakmai képzés fokának

B – A FRANCIA „ASSISTANT FAMILIAL” SZAKKÉPZETTSÉG TRANSZFERÉNEK FELTÉTELEI BULGÁRIÁBAN



Jelenlegi helyzet

A francia assistant familial titulus által fedett beosztásoknak megfelelő tevékenységek.

Leírás:

- A „szociális asszisztens” szakma, amely két szakágat tartalmaz.
- Az állam által az oktatás területén rögzített, a „**Gyermekeknek nyújtott támogatás**” nevű szakterületre vonatkozó követelményeknek megfelelően az alábbi kompetenciák szükségesek:

Kompetenciák	Tanulási eredmények A tanulónak tudnia kell:
A „Gyermekeknek nyújtott támogatás” elnevezésű, 7620401 szakterületnek megfelelők	
I. A speciális szükségletű gyermekek autonómiájának kialakításában való segítségnyújtás	<ul style="list-style-type: none"> • Felismerni a különleges szükségletű gyermekek kulturális, szociális és érzelmi szükségleteit; • Ismerni a gyermek fejlődésének növekedési szakaszait; • Ismerni a gyermeknél esetlegesen jelentkező betegségek és zavarok főbb ismertetőjegyeit; • Ismerni és betartani a különleges szükségletű gyermekekkel való kommunikáció szabályait; • Ismerni a fogyatékos gyerekek rendelkezésére bocsátott műszaki eszköztípusokat; • Elmagyarázni a műszaki eszközök használati és karbantartási útmutatóit a gyerekeknek ugyanúgy, mint szüleiknek a használatukra vonatkozó leírások alapján; • Segíteni a fogyatékos gyermeknek az étkezéseknél és a tisztálkodásnál; • Segíteni a gyermek autonómmá válását.
II. A különleges szükségletű gyermekek társadalmi kompetenciájának fejlődési folyamatában való segítségnyújtás	<ul style="list-style-type: none"> • Ismerni az általánosan elfogadott szokásokat és értékrendeket, és ezekre figyelemmel lenni a gyerekekkel való munka során; • Különböző információforrásokat használni, és felkutatni a különböző kultúrájú, vallású és etnikumú személyekre vonatkozó kiegészítő információkat. • Részt venni egy imitációs vázlat elkészítésében a különleges igényű gyermek által • Részt venni a gyermek mindennapos feladatai, úgy mint: bevásárlás (pénz használata), tömegközlekedési eszközök

	használata, kommunikációs eszközök használata stb. teljesítéséhez kötődő kompetenciák felépítésében.
III. A fogyasztó gyermekeknek való segítségnyújtás a társadalmi ismereteik megszerzésében és érdeklődési körük kiszélesítésében	<ul style="list-style-type: none"> • Ismerni a helyi szintű intézményeket, melyek a különleges igényű gyermekek számára oktatási és szociális szolgáltatásokat nyújtanak • A fejlődésére vonatkozó különböző bátorító technikák használatával kommunikálni a gyermekkel; • Elkísérni a gyermeket az iskolába vagy egyéb oktatói központba, az adott szakember irányítása alatt a helyszínen segíteni. • Mindennapos tevékenységek kialakítása, megszervezése és irányítása (játékok, pihenés, órákra való felkészülés stb.), a különböző tevékenységek közötti idő beiktatásával; • Kifejleszteni a gyermekben a mindennapos időrend betartásához kötődő szokásokat és készségeket; • Szociális és játékos tevékenységeket szervezni, melyek alkalmazkodnak a gyermek egyéni szükségleteihez és képességeihez, a szülővel való előzetes megbeszélést követően; • A gyermek érdeklődési körének, igényeinek és képességeinek megfelelő tevékenységeket szervezni a szülők igényeinek és a gyermekkel foglalkozó egyéb szakemberek által felállított programok figyelembe vételével; • Tájékoztatni a szülőket a gyermek mindennapjaiban előforduló szociális problémákról; • Javaslatokat tenni a szülőknek a gyermek szociális magatartásának javítására, önálló ellátási képességeire vonatkozóan, a szülői vélemény tiszteletben tartásával.

A Foglalkozási osztályozási rendszerben szereplő foglalkozások

Igen / **Nem.** Ha nem, kifejtteni

Képesítő képzések

Igen / **Nem.** Ha nem, kifejtteni

3.1 A hivatásos gyermekgondozó (AMP) képzési folyamat a szakmai felnőtt (tovább-) képzésre vonatkozó törvényeknek megfelelően

A szakma felvétele a szakoktatási és szakképzési szakmák listájára és az országos szakmai és foglalkoztatási osztályozási rendszerbe:

A bolgár törvényhozás által szabályozott követelményeknek megfelelően, hogy a képzés és egy adott szakmára vonatkozó szakmai képesítés megszerzése szabályozott legyen, elegendő, hogy ez utóbbi rajta legyen a szakoktatásban és szakképzésben szereplő szakmák listáján (olyan szakmákról van szó, melyek képesítési szintje 1-től 4-ig terjedő skálán változik, a szakoktatási és szakképzési törvénynek megfelelően).

Az oktatási és szakképzési szakmák listája a szakmák és szakterületek elnevezéseinek felépített rendszerét (egy mátrix) jelenti, szakmai rend szerinti besorolásban, a nemzetközi standard osztályozás - International Standard Classification of Education ISCED - 97 (a szakoktatási és szakképzési törvény kiegészítő rendelkezései 8. cikk, 1. bek. és 1.§) - szerint meghatározott oktatási területek függvényében, az Országos Statisztikai Hivatal oktatási és képzési területek osztályozásának (2008) megfelelően.

Ez a pályaválasztási tanácsadás, a szakképzés és a szakoktatás megszervezésére vonatkozó alapidokumentumot, mely kötelező jellegű az összes olyan intézmény számára, mely szakmai képesítés megszerzése céljából szakképzést nyújt – szakközépiskolák, szakiskolák, szakmai kollégiumok valamint szakképzési központok.

Ahogy az már a fentiek során elhangzott, a szakoktatásban és szakképzésben szereplő szakmák listája egy „fejlődő dokumentum”, melyet rendszeresen frissítenek és újabb szakmákkal és/vagy szakterületekkel egészítenek ki a munkaerőpiac igényeinek függvényében. A listában való változásokat esetlegesen javasló szervek a minisztériumok, ügynökségek, munkáltatói és munkavállalói szervezetek, valamint jogi és természetes személyek. Javasataikat az ANEFP adott szakértő bizottságai vizsgálják meg, majd jóváhagyásra továbbítják az igazgatói tanács felé.

3.2 A munkaügyi minisztérium által jóváhagyott, az AMP foglalkozásnak megfelelő képzési folyamat

Egy újabb szakma vagy szakterület felvétele a listára egy eljárás alapján valósul meg, mely meghatározza azokat a követelményeket, melyeknek a javaslatnak meg kell felelnie.

A szakoktatásban és szakképzésben szereplő szakmák listájának frissítéséért és kezeléséért felelős intézménye az országos szakoktatási és szakképzési ügynökség.

Egy új szakma és/vagy szakterület Listára való hivatalos felkerülését az oktatási, ifjúsági és tudományos miniszter által kiadott, a szakoktatásban és szakképzésben szereplő szakmák listáját módosító és kiegészítő rendelet hajtja végre.

A **szakma** megnevezésén kívül, a miniszteri rendeletnek kötelezően tartalmaznia kell az új szakma **szakmai képesítési fokozatát**, ami a szakma által fedett munkatevékenységek nehézségi foka illetve a munkavégzéshez kötődő felelősségi szint függvényében változik.

3.3 A hivatásos gyermekgondozók számára indított szakképzések tartalma

A szakma szakoktatásban és szakképzésben szereplő szakmák listájára való felkerülését követő eljárás az állam által a szakmai képesítés megszerzéséhez előírt oktatási követelmények kidolgozása, mely szabályozza a személy által végzett munkatevékenységeket, valamint a szakma végzéséhez kötelezően birtoklandó ismereteket, készségeket és kompetenciákat.

Az e szakmára vonatkozó, a szakoktatási és szakképzési rendszerhez tartozó intézmény keretein belül nyújtott szakképzéshez a kompetens intézmények - az oktatási, ifjúsági és tudományos minisztérium vagy a szakképző központok - oktatási dokumentációt készítenek - iskolai tantervet és tanrendet, valamint vizsgáztatási rendet országos szinten, melyben leírják a szakmai képesítés vonatkozó szintjének megszerzéséhez szükséges vizsgák lebonyolításához kötődő követelményeket.

A szakma gyakorlására vonatkozóan fontos dokumentum a szakmák és foglalkozások országos osztályozási rendszere, melyet két alapelv szerint dolgoztak ki - a végzett munka típusa valamint az oktatási és képesítési szint szerint. Szoros kapcsolat van e két dokumentum – a Szakmák listája és az Országos osztályozási rendszer – között, ami az

úgynevezett „oktató szakmák” és az osztályozási rendszerben megtalálható szakmák és beosztások közötti viszonyt jelöli. Más szavakkal, a Listán szereplő minden egyes szakmának megfelel egy állás, melyet adott esetben az országos osztályozási rendszerben szereplő foglalkozás végzéséhez szükséges szakmai képesítéssel bíró személy tölt be. Amennyiben az országos osztályozási rendszer nem tartalmaz megfelelő beosztást, a kompetens intézményeknek javaslattal kell élniük a Munkaügyi és Szociális Politikai Minisztérium felé a rendszer kiegészítése és frissítése érdekében, mely a munkaügyi és szociális politikai miniszter által kiadott rendelet alapján történik.

3.4 A francia „assistant familial” (nevelőszülő) képes Bulgáriába való transzferére vonatkozó eljárás

Szakasz száma	Szakaszok	Felelős intézmények	Határidő
1	Indokolt javaslat eljuttatása az ANEFP felé, melynek célja a szakoktatásban és szakképzésben szereplő szakmák listáján megtalálható 762-es „Szociális munka és tanácsadás” szakmai kurzus kiegészítése, beleillesztve egy új, „ Hivatásos nevelőszülő ” elnevezésű szakmát. A javaslatot a szakma részletes szakmai leírása kíséri.	SAPI	Határidő: 2010. szeptember
2	A „ Hivatásos nevelőszülő ” szakma listára való felvételi javaslatának tanulmányozása és megvitatása, melyet az ANEFP „Szociális szolgáltatások, személyre irányuló szolgáltatások és családoknak nyújtott szolgáltatások” elnevezésű szakmai kurzusáért felelő különleges szakértői bizottsága végez	ANEFP	Határidő: 2010. október
3	A javaslat eljuttatása (amennyiben a szakértői bizottság az támogatja) az ANEFP igazgatói tanácsa felé, aki azt megvitatja és jóváhagyja	ANEFP	Határidő: 2010. november-december, az igazgató tanács tervezett ülései függvényében
4	A javaslat bemutatása (amennyiben azt az igazgató tanács jóváhagyta) az oktatási, ifjúsági és tudományos miniszternek, melynek célja a szakma szakoktatásban és szakképzésben szereplő szakmák listájára való felvételét előíró rendelet kibocsátása	ANEFP	Határidő: 2011. január
5	Az Oktatási, Ifjúsági és Tudományos Minisztérium (MEJS) által kezdeményezett párbeszéd a „ Hivatásos nevelőszülő ” szakma szakoktatásban és szakképzésben szereplő szakmák listájára történő felvételére	MEJS	Határidő: 2011. február-március

	vonatkozóan a szakoktatási és szakképzési törvény által szabályozott eljárásnak megfelelően		
6	A kompetens állami intézmények és a munkáltatókat és munkavállalókat országos szinten képviselő szervezeteknek a szakoktatásban és szakképzésben szereplő szakmák listája kiegészítésének szükségességére vonatkozó beleegyező döntése esetén - az új „ Hivatásos nevelőszülő ” szakma listára való felkerülését előíró rendelet kibocsátása	MEJS	Határidő: 2011. április-május, az egyeztetési folyamat időtartamának és eredményeinek függvényében
7	A „ Hivatásos nevelőszülő ” szakmával kapcsolatos projekt keretében kidolgozott oktatási standard elfogadása, az állam által a szakmai képzés megszerzéséhez rögzített oktatási követelmények kidolgozási metodológiájának megfelelően	ANEFP	Határidő: 2011. június-július
8	A „ Hivatásos nevelőszülő ” szakmára vonatkozó, szakmai képzés megszerzéséhez az állam által rögzített oktatási követelmények tervezetének bemutatása a MEJS-nél, az oktatási, ifjúsági és tudományos miniszter jóváhagyásához.	ANEFP	Határidő: 2011. július
9	A „ Hivatásos nevelőszülő ” szakmára vonatkozó, szakmai képzés megszerzéséhez az állam által rögzített oktatási követelmények kihirdetése a Közlönyben, melyek ennél fogva kötelezőek a szakmai alapképzési és továbbképzési rendszerhez tartozó oktatási intézmények számára	MEJS	Határidő: 2011. október, az országos szinten felelős intézményekkel való egyeztetési folyamat időtartamának függvényében
10	Oktatási programok kidolgozása a szakképző központok (CFP) által, a „ Hivatásos nevelőszülő ” képzésre vonatkozó, a szakmai képzés megszerzéséhez az állam által rögzített oktatási követelmények alapján	CFP	



BIBLIOGRÁFIA

1. Gyermekvédelmi törvény
2. Szakképzési és szakmai képesítési törvény
3. A szakmák és beosztások országos osztályozási rendszere
4. Befogadó családnak jelentkezés feltételeire és engedélyezésére, a befogadó családok kiválasztására és elismerésére, valamint a náluk elhelyezett gyermek befogadására vonatkozó szabályozás, 2007
5. A szakoktatási és szakképzési ügynökség belső dokumentumai.



MELLÉKLET

A FOGLALKOZÁSI STANDARDOK ÉS A HOZZÁJUK TARTOZÓ KÉPESÍTÉSEK KIDOLGOZÁSI FOLYAMATÁNAK SZAKASZAI ÉS TEVÉKENYSÉGEI SZINTÉZIS

I. Bevezetés

Ez a dokumentum a romániai Országos Felnőttképzési Tanács (CNFPA) publikációiban található legrelevánsabb információk szintézise, melynek célja egy metodológiai keret biztosítása a munkáltató, a munkáltatói szervezetek és szakszervezetek, a vállalatok, a szolgáltatásnyújtók és a szakmai egyesületek számára a képesítések fejlesztéséhez.

E publikációk a következők:

- A foglalkozási analízis metodológiájának alkalmazási útmutatója (M1);
- A foglalkozási standardok és a hozzájuk tartozó képesítések kidolgozására és átdolgozására vonatkozó metodológiai alkalmazási útmutatója (M2);
- A foglalkozási standardok és a hozzájuk tartozó képesítések ellenőrzésére és elfogadására vonatkozó metodológiai alkalmazási útmutatója (M2);
- M1, M2, M3 metodológiák;
- Az M1, M2, M3 metodológiák mellékletei;
- A képesítések és kompetenciák tanúsításának metodológiája (M4);
- Az Országos Képesítési Jegyzék fejlesztésének és aktualizálásának metodológiája (M5).

A szintézis megírásában az alábbi törvényszövegek is segítségül szolgáltak:

- A román kormány 2005. júliusi, 875/28 határozata a 2005-2010-es szakmai továbbképzési rövid és középtávú stratégia elfogadásáról
- A munkaügyi miniszter és az oktatási és kutatási miniszter 501/2003. sz. rendelete által elfogadott, a felnőtt szakképzés tanúsításának metodológiáját módosító határozat
- A 2007-ben felújított Munka Törvénykönyv
- A Képesítések országos keretére vonatkozó háromoldalú megállapodás (2005. február 23-án aláírva a román kormány, és az országos szinten legjelentősebb munkáltatói szövetségek és szakszervezetek által).

II. Foglalkozási analízis (AO) – M1

. A foglalkozási analízis meghatározása

Egy foglalkozás analízisének célja az egy szakmára jellemző összes fontos felelősségi kör (tevékenység) meghatározása. Ebben az értelemben adatgyűjtési módszereket használunk a foglalkozás gyakorlatához szükséges kompetenciák meghatározására.

A szakma (foglalkozás) elemzése a foglalkozási standardok és a hozzájuk tartozó képesítések kidolgozásának első szakasza.

2.2. A foglalkozási analízis megvalósítása:

A foglalkozási analízis megvalósítása két fő tevékenységet foglal magában:

- Adatgyűjtés:
- Az adatok elemzése és a foglalkozási analízis táblázat kitöltése

a. Adatgyűjtés.

Az adatgyűjtéshez a megfelelő eszközöket és technikákat alkalmazzuk, úgy mint:

- megfigyelés és terepszemle
- a poszt leírásának tanulmányozása
- személyes interjúk
- csoportinterjúk
- kérdőívek
- értekezletek/konferenciák

Az adatok elemzése és a foglalkozási analízis táblázat kitöltése

A foglalkozási analízis folyamata a következő defintiókat és fő elemleírásokat tartalmazza:

- Főbb feladatok (adott felelőségekhez tartozó főbb tevékenységek koherens egysége; tevékenység vagy feladat csoport)
- Specifikus tevékenységek (amit a fő feladatban leírt tevékenység elvégzéséhez tesz az adott személy)
- A tevékenységek eredményei (melyek a kifejtett tevékenységek eredményei)
- A tevékenységekhez és azok eredményeihez kötődő, világosan meghatározott, mérhető és megvalósítható minőségi elvárások (például: munkavégzés gyorsasága, megelőzés...)
- Elméleti ismeretek (amiket a személynek tudnia kell)
- Gyakorlati tudás (amit a személynek képesnek kell lennie elvégezni)
- Specifikus készségek: (hogyan kell a specifikus készségeket alkalmazni, például: figyelemmel, felelősséggel, szigor, aprólékosan...)
- Azok a feltételek, melyekben a foglalkozás fő feladatait/specifikus tevékenységeit végezni lehet (hely, a szervezésre jellemző feltételek, ügyféltípusok, felszerelés-, eszköz-, alanyagtípusok)
- Az Európai Képesítési Keretrendszernek megfelelő felelősségi szintek (1-8):

Nr. crt.	Szint	Leírás
1	1. szint	A tevékenység közvetlen felügyelet alatt zajlik, kiépített rendszerben.
2	2. szint	A tevékenység felügyelet alatt zajlik, valamekkora önállóság mellett.
3	3. szint	A munkavégző vállalja a feladatok elvégzésének felelősségét és magatartását a körülményekhez igazítja a problémák megoldása közben.
4	4. szint	A munkavégző maga szervezi saját tevékenységét egy normál körülmények között előrelátható munkafeltételek mellett, de amelyek esetlegesen megváltozhatnak. Felügyeli mások mindennapos munkáját, felelősséget vállalva a munka vagy a tanulási folyamatok értékelésére és javítására.
5	5. szint	A munkavállaló az előre nem látható változásokkal rendelkező munkakörülmények adminisztrációját és felügyeletét nyújtó tevékenységeket vállal. Értékeli és fejleszti saját és a többiek teljesítményét.
6	6. szint	A munkavállaló technikailag és szakmailag összetett projekteket vagy tevékenységeket kezel, döntéshozatali felelősséggel rendelkezik az előre nem látható munkahelyzetekben vagy a személyek és csoportok szakmai fejlődésének irányításában.
7	7. szint	A munkavállaló kezeli és alakítja az összetett, előre nem látható és új

		stratégiai megközelítést igénylő munkahelyzeteket. Felelősséget vállal a szakmai és gyakorlati ismeretek fejlesztésében való hozzájárulásra és/vagy vállalja a felelősségét a csapatok stratégiai teljesítménye felülvizsgálatának.
8	8. szint	A munkavállaló kellő szakmai tekintéllyel, innovációval, autonómiával, hozzáállással, kompetenciával és megfelelő elkötelezettséggel rendelkezik új elképzelések kidolgozásához, a kutatást is beleértve.

2.3. A foglalkozási analízis adatainak felépítése.

Az AO adatainak rögzítéséhez az Országos képzési ügynökség által megadott országos metodológiai táblázatok a következők:

1. táblázat

1. Fő feladat	Specifikus tevékenységek	A tevékenységek eredményei	Elméleti ismeretek	Gyakorlati tudás	Hozzáállás	Felelősségi szintek	Kontextus

2. táblázat

1. Fő feladat	1. specifikus tevékenység	2. specifikus tevékenység	3. specifikus tevékenység	4. specifikus tevékenység	5. specifikus tevékenység	6. specifikus tevékenység	<i>n</i> specifikus tevékenység
Specifikus tevékenység leírása							
A tevékenység eredménye							
Minőségi követelmények							
Elméleti ismeretek							
Gyakorlati tudás							
Hozzáállás							
Felelősségi szint							
Kontextus							

III. A foglalkozási standardok (SO) és a hozzájuk tartozó képesítések kidolgozása és átdolgozása – M2

A foglalkozási standardok meghatározása

A foglalkoztatási standardok olyan dokumentumok, melyek pontosítják az egyes foglalkozások keretében végzett specifikus tevékenységekhez kötődő eredményekhez társított kompetencia egységeket és minőségi szintet. A foglalkozási standardokat a képesítések meghatározásának folyamata során használják.

3.1.1. A kompetencia egység meghatározása

A kompetencia egység egy szakmára vagy egy szakmai ágazatra jellemző fontos tevékenységet határoz meg, ami konkrét, mérhető vagy tanúsítható eredményhez vezet. Az egységet egy fontos tevékenység végzéséhez szükséges kompetenciák halmaza alkotja.

Egy foglalkozási standardban minden kompetencia egységnek tartalmaznia kell a következő elemeket:

- Cím
- Kompetencia elemek (mennyiségileg kifejezhető eredmények koherens egysége)
- Megvalósítási feltételek (a fontos elemek leírása a tevékenységek sikeres elvégzéséhez.)
- Gyakorlati tudás: amit egy személy képes megvalósítani (elvégezni).
- Elméleti ismeretek: amit egy személy ismert (tud).
- Hozzáállás: hogy kell egy személynek viselkednie egy adott tevékenység elvégzéséhez.
- változó tényezők (leírják a tevékenység végzésének kontextusát és körülményeit: helyszín, használt felszerelések és alapanyagok típusa, veszélyes helyzetek stb.)
- kiértékelési technikák annak felmérésére, hogy a pedagógiai célkitűzéseket megszerezte-e a képzésben részt vett személy. : közvetlen megfigyelés, felépített bemutatás – szimulált munkakörülmények között, szóbeli teszt, írásbeli teszt, projekt)
- Felelősségi szint (egy egység megfelelhet az Európai Képesítési Keretrendszer (EQF/CEC) 8 szintje valamelyikének)
- kreditszám (az ECVET rendszerben az egységnek megfelelő kreditszám)

3.2. A foglalkozási standardok kidolgozási és átdolgozási folyamatának szakaszai

A foglalkozási standardok és a hozzájuk tartozó képesítések kidolgozási folyamat két szakaszból áll:

1. szakasz: A foglalkozási standard kidolgozása
2. szakasz: A képesítések meghatározása és kidolgozása

3.2.1. 1. szakasz: A foglalkozási standard kidolgozása

A foglalkozási standard kidolgozása 7 feladatból áll:

- A kompetencia egységek beazonosítása (az AO-ban megadott fő feladatok),
- A kompetencia egységek típusának megadása (kulcsok, a területre általánosan, a foglalkozásra / képesítésre specifikusan),
- A kompetenciaelemek beazonosítása (a kompetencia egység által meghatározott tevékenység betöltésére jellemző feladatokat írja le),
- A foglalkozási standard szerkezetének átnézése (ez a feladat biztosítja a kapcsolatot a kompetencia egységek és a kompetencia elemek között).
- A kompetencia egységek meghatározása (vagy meghatározni a megvalósítási feltételeket: a kompetencia elemekben leírt tevékenységek betöltéséhez kapcsolódó minőségi követelmények vagy az azokhoz tartozó eredmények),

- A kompetencia egységek leírása (a foglalkozás általános leírása a kompetencia egységekben található információknak megfelelően),
- A kompetencia egységek végleges átnézése (ellenőrizzük, hogy a foglalkozási standard teljes-e és megfelel-e az előírt formátumnak). A végső ellenőrzést a foglalkozási és képesítési standartok ellenőrzési és jóváhagyási metodológiájában – M3 – szereplő elveknek megfelelően kell elvégezni

3.2.2. 2. szakasz: A képesítések meghatározása és kidolgozása

Ez a szakasz 2 feladatot tartalmaz:

- a. A kombinációs szabályok alkalmazása a foglalkozási standardokhoz tartozó képesítések meghatározására
- b. A képesítések kidolgozása

a. A kombinációs szabályok alkalmazása a foglalkozási standardokhoz tartozó képesítések meghatározására

A foglalkozási standardban szereplő információk lehetővé teszik a szakértők számára, hogy kiválasszák az összes lehetséges összetevőt az egy adott ágazathoz tartozó képesítések meghatározásához.

A kombinációs szabályokat használják a képesítések meghatározására. Kötelező, hogy a kombinációs szabályok:

- a szektor minden képesítésére alkalmazottak legyenek,
- a meghatározásukban részt vevő személyek teljes egyetértését élvezzék,
- az Országos Képesítési Hatóságnál szerepeljen és álljon rendelkezésére

Három döntési szint van a kompetencia egységek képesítések keretében való kombinációját illetően:

- az országos hatóságok szintjén: az Országos Képesítési Ügynökség
- a szektor szintjén: szektorális bizottságok (például: az ágazati bizottság dönti el melyek az egy képesítést meghatározó specifikus egységek és melyek a szükséges kulcs vagy általános egységek
- helyi szinten: a képzési szolgáltatók, akik szabadon eldönthetik melyik képesítésekhez dolgoznak ki képzési programot

b. A képesítések kidolgozása

A képesítések kidolgozásához szükséges:

b1. meghatározni a képesítési szintet: ehhez a képesítést alkotó kompetencia egységek listáját használják Csak az általános és kötelező kompetencia egységeket használják a szint meghatározásához.

b2. A képesítési táblázat kitöltése, amely a következő elemeket tartalmazza:

- a képesítés célkitűzései és indoklása (a foglalkozás foglalkozási standardban való leírása alapján)
- szükséges előfeltételek / felvételi feltételek: (ismeretek, munkatapasztalat és/vagy előzetes képesítés)
- a képesítési szabályok kompetencia egységekkel való kapcsolatának magyarázata (összefüggés kidolgozása az ECVET segítségével)
- Nemzetközi összehasonlítás (abban az esetben, ha a képesítési rendszer nemzetközi szinten elismert megállapodásokon alapul)
- Specifikus törvényi követelmények
- Szabályozó szervezetek által kiállított iratok (bizonyos kompetencia egységek egy képesítésen belül törvényi előírásokra vagy különleges normákra támaszkodnak: egészségügyi és munkavédelmi előírások hegesztőknek, jogosítvány a sofőröknek stb.) Ebben a helyzetben a kompetenciák felmérését az arra felhatalmazott szakértők végzik.

IV. A foglalkozási standardok és a hozzájuk tartozó képesítések ellenőrzése és érvényesítése – M3

Az ellenőrzés és a jóváhagyás szakaszai

Az ellenőrzési és jóváhagyási folyamat szakaszai:

- Az ágazati szakértők általi ellenőrzés
- Az ágazati bizottságok általi ellenőrzés
- Az ANC általi metodológiai ellenőrzés

Az *ellenőrzés* célja annak megerősítése, hogy a standardok és a hozzájuk tartozó képesítések megfelelnek a metodológiai követelményeknek.

A *jóváhagyás* célja megállapítani, hogy a foglalkozási standardok és a hozzájuk tartozó képesítések megfelelően és valóban tükrözik-e vissza a munkapiacra igényelt kompetenciákat.

Az ellenőrzést és a jóváhagyást csak a foglalkozási standardok területén döntési joggal rendelkező szervezetek (ágazati bizottságok, minisztériumok) által kijelölt személyek végezhetik.

V. A képesítések és kompetenciák tanúsítása - M4

5.1. A metodológia célja

E metodológia célja egy koherens egység kidolgozása a szakoktatás és szakképzés terén szerzett képesítések tanúsításához.

5.2. A képesítések és kompetenciák tanúsítási metodológiájának követelményei

A képesítések és kompetenciák tanúsítási metodológiájának követelményei:

- A Szakmai alapképzés és a szakmai továbbképzés közös alapelveire támaszkodni
- A standardokat venni alapul
- A követelményeket venni alapul
- Figyelembe venni a formális, informális és nem formális tanulási helyzeteket
- Biztosítani a rugalmasságot és az átlátható fejlődési lehetőségeket
- Meghatározni az érintett felek felelősségét

Az a metodológia egy lépést jelenthet a következő célkitűzések irányában: a képesítések koherens országos keretrendszerének kidolgozása Romániára, a mobilitás és az átláthatóság javítása a kölcsönös elismerésen és egy kredittranszfer rendszeren keresztül az Európai Képesítési Keretrendszer és az Európai továbbképzési kreditrendszer alapelvei alapján.



MELLÉKLET

1. SZÁMÚ MELLÉKLET: *Transzfer útmutató a francia „assistant familial” szakképesítés átültetése Bulgáriában, Magyarországon és Romániában – az AFUE projekthez*



BEVEZETÉS

Ez az útmutató mint módszertani eszköz, kettős célt szolgál. Elsősorban, megkönnyíti a partnerek munkáját az elérendő eredmények érdekében elvégzendő feladatok során. Ebből következően megkönnyíti **A francia ASSISTANT FAMILIAL (nevelőszülő) szakképesítés átültetése Bulgáriában, Magyarországon és Romániában – AFUE** projekt transzferét

Ugyanakkor ez az útmutató modellként szolgálhat képzők és oktatási tancsadók számára, hasonló típusú átültetések megvalósításához más országokban és/vagy más tevékenységi területeken belül.

Az útmutató bemutatja :

- Az AFUE projektet
- A projekt módszertanát,
- Az eredmények listáját,
- Módszerek és eszközök az Állapotrajz elkészítéséhez a gyermekvédelmi gondoskodásra szoruló gyermekek szociális és nevelési gondozásba vételének módozatairól, valamint a szakképzési szükségletekről felállított diagnózisok Bulgáriában, Magyarországon és Romániában,
- Módszerek és eszközök az Módszerek és eszközök A FRANCIA „ASSISTANT FAMILIAL” szakképesítés ÁTÜLTETHETŐSÉGÉNEK FELTÉTELEIROL KÉSZÍTETT európai összefoglaló TANULMÁNYhoz A BULGÁRIÁRA, MAGYARORSZÁGRA, ROMÁNIÁRA VONATKOZÓ ÁLLAPOTRAJZOK ÉS SZAKKÉPZÉSI SZÜKSÉGLETEKROL FELÁLLÍTOTT DIAGNÓZISOK ALAPJÁN,
- Módszerek és eszközök az Állapotrajz európai szintéziséhez a gyermekvédelmi gondoskodásra szoruló gyermekek szociális és nevelési gondozásba vételének módozatairól, valamint diagnózishoz a szakképzési szükségletekről Bulgáriában, Magyarországon és Romániában,
- Módszertan a hivatásos nevelőszülőkre vonatkozó szakmai feladatprofil kidolgozásához Bulgáriában, Magyarországon és Romániában,
- Módszertan a hivatásos nevelőszülőkre vonatkozó szakmai feladatprofil európai szintéziséhez Bulgáriában, Magyarországon és Romániában,
- A hivatásos nevelőszülők képzéseinek tulajdonságprofilja kidolgozásának módszertana Bulgáriára, Magyarországra és Romániára vonatkozóan (képesítési referenciagyűjtemény/tulajdonságprofil, modulrendszerű európai képzési program),
- A hivatásos nevelőszülők képzéseinek tulajdonságprofilja európai szintézisének módszertana Bulgáriára, Magyarországra és Romániára vonatkozóan (képesítési referenciagyűjtemény/tulajdonságprofil, modulrendszerű európai képzési program),
- Módszertan a Képzők képzése európai programhoz a létrehozott források és anyagok transzferéhez
- Pedagógiai eszközök gyűjteményének módszerei Bulgáriában, Magyarországon, Franciaországban és Romániában a családba fogadás/nevelőszülő szakemberek képzéséhez
- A „Családba fogadás Európában” - CD ROM elkészítésének módszertana.

Ez az útmutató mellélete *A francia „assistant familial” cím átültethetőségének feltételeiről készített tanulmánynak a Bulgáriára, Magyarországra, Romániára vonatkozó állapotrajzok és a szakképzési szükségletekről felállított diagnózisok alapján.*



ELSŐ FEJEZET
AZ AFUE PROJEKT



Az AFUE projekt bemutatása

1.1 Háttér

Az Egyesült Nemzetek gyermekek jogairól szóló egyezménye, a gyermekvédelem alapszövegeként, elismeri, hogy a gyermekeknek joguk van a saját családjukban való életre. A gyermekek intézetben való elhelyezése csak legvégső megoldásként merülhet fel, szükség esetén. Ennek ellenére, bizonyos európai tagállammá vált országokban, a gyermekek szociális kirekesztettsége, akár fogyatékoságukból, elhagyottságukból vagy szélesebb értelemben érzelmi vagy szociális hiányukból adódóan, intézetben való elhelyezésük túlságosan gyakran jelentette az egyetlen javasolt alternatívát.

Ez a gyakorlat a gazdasági és kulturális nyomás ellenére tovább él. Az Európa Tanács 2003. március 5-i parlamenti ülése jelentésének előírásai az elhagyott gyermekek sorsának javítására vonatkozóan az adott országokat a következőkre kéri fel:

- az intézményi rendszer csökkentését és a gyermek családi kapcsolatainak helyreállítását célzó tevékeny politika kialakítására, az intézményesítéssel szemben egyéb megoldások fejlesztésével, melyek a gyermek saját családjához való visszatérését, nevelőszülőknél vagy családi otthonokban való elhelyezését, napközi otthonok létrehozását helyezik előtérbe
- folyamatosan javítani az állásban lévő személyzet képzési szintjén, amennyiben szükséges külföldi partnerek segítségével.

Közép-Kelet Európa, körülbelül 20 éve, jelentős politikai, gazdasági és társadalmi változásokon ment keresztül, melyek alapján változtatták meg a lakosság bevételeinek eloszlását. Ez a változás azonnal érzékelhető volt egyes lakossági rétegek, és különösen a leggyengébbek: serdülő gyermekek és idősek szociális védelmének gyengülésében.

Bulgáriában az állami hatalmak intézményesítették az elhagyott gyermekek elhelyezési gyakorlatát, melynek jelentős hatásai voltak különösen a szakképzett személyzet felvételét illetően - számuk jóval az alatti, mely a gyermekek különleges szükségleteinek kielégítésére elegendő lenne. A bolgár hatóságok felmérték a helyzet jelentőségét, és kijelentették, hogy a gyermekek intézményi rendszerből való kiemelése elsődleges kérdés, és a gondozásba vételre vonatkozó alternatív megoldások bevezetése szükségessé vált, nevezetesen napközi otthonok létrehozásával.

Romániában a 60-as években bekövetkező születési arány jelentős visszaesése után, a kormány a születések számát növelő politikát vezetett be, lehetővé téve a családok számára a gyermek intézetben való elhelyezését állami költségen. (3/1970. törvény az elhagyott gyermekek árvaházakban való elhelyezéséről.) A létező törvények megreformálását célzó politikai akarat lehetővé tette az elhagyott gyermekek intézetben való elhelyezéséről szóló törvény 1997-es eltörlését.

Eközben Franciaországban, a nevelőszülő állami diploma (DE AF) létrehozása új jogi státusszal ruházta fel a nevelőszülőket: javít a gondozásba vétel minőségén, bővítve a

képesítés megszerzéséhez szükséges előzetes feltételeket, valamint a kötelező képzés tananyagát, és biztonságossá teszi e szakemberek státuszát. A törvény teljes egészében 2007. január 1-jén lépett hatályba. Célja, hogy lehetővé tegye a szakdiploma megszerzését azon nevelőszülők számára, akik a szociális és családi ellátás törvénykönyvének 421. Törvény 15. cikkében megjelölt kötelező képzést elvégezték. A Franciaországban dolgozó 46 800 hivatalos nevelőszülő közel 65 000 gyermeket fogad (vagyis átlagban 1,7 gyermek minden befogadó családnál), 10-ből 9 bírósági döntés következtében. Az állami nevelőszülő diploma igazolja a szükséges kompetenciákat kiskorúak vagy fiatal nagykorúak saját otthonban, a saját családi közösségben való állandó befogadásához, a gyermeknek nyújtott szociális segítség vagy bírósági gyermekelhelyezés keretében. Az állami nevelőszülő diploma megszerzését előkészítő képzés szakmai referenciagyűjteményre épül (a szakma / beavatkozási terület meghatározása, funkciók / tevékenységek referenciái valamint kompetenciákra vonatkozó referencia gyűjtemény), ami egyszerre adja meg a képzés valamint a kompetenciák megszerzését igazoló képesítés rendszerét.

1.2 Célkitűzések

Az ASSISTANT FAMILIAL – **AFUE** francia képesítés transzferére irányuló projekt célja szakemberek képzése a családba való befogadás területén, 3 országban (Bulgária, Magyarország és Románia), a francia „assistant familial” (nevelőszülő) képzés módozatainak átültetésével.

Az AFUE projekt beindítása lehetővé teszi a szociális szféra szereplőinek szakmai továbbképzését. A nevelőszülők így képzetebbek, hatékonyabbak lesznek, nagyobb szakértelemmel fognak rendelkezni és jobban tudnak majd kezelni valamennyi felmerülő helyzetet. Kapcsolatteremtő készségük és szakértelmük a gyakorlatban a kommunikáció, a fogadás és a kíséret gyakorlásával, a különböző helyzetekben és sürgősségi esetekben való reagálási képességeik (megfigyelés, elemzés, cselekvés) növelésével, a mindennapi élethez kapcsolódó szakmai ismereteik (higiénia, komfort, biztonság, rendtartás, táplálkozás...), valamint általános tudományos ismereteik (pszichológia, pedagógia) bővülésével kerül megerősítésre. A képzőintézmények megújított, az adott országhoz igazított, megfelelő és elismert képzési kínálattal rendelkeznek majd a 4 európai országban (Bulgária, Románia, Magyarország, Franciaország).

A projekt ezúton támogatja egy olyan képzési rendszer kidolgozását, mely közös európai módszerek beillesztésével segíti a kompetenciák átláthatóságát és elismerését. A projekt által kidolgozott eljárás bevezeti a kompetencia alapú képesítés fogalmát a nevelőszülő szakmát érintő szakmai tevékenységekre vonatkozóan.

1.3 A célcsoportok és hatások.

A diploma transzfer által érintett célcsoportok a következők:

- A három partner országban – Bulgária, Románia és Magyarország – tevékenykedő nevelőszülők, akiknek jelentős szakmai fejlődésre van szükségük.
- A képzőintézmények képzési szakemberei, akik gyakorlata országonként különböző, és akiknek nem minden esetben áll megfelelő pedagógiai forrás a rendelkezésükre.
- Tágabb értelemben a szociális és a gyermekgondozási szférában dolgozók.

A végső célcsoport természetesen azon szociálisan hátrányos helyzetű gyermekek összessége, akik számára a projekt megvalósítása lehetővé teszi majd, hogy jobb körülmények közé kerüljenek és újraalkossák a fejlődésük számára oly fontos társadalmi kötelet.

1.4 Hatás

Hatás a szociális munkásokra:

Ami a „terepen” dolgozókat, vagyis a szociális munkásokat illeti, képzetesebbek, hatékonyabbak lesznek, nagyobb szakértelemmel fognak rendelkezni, és jobban tudják majd kezelni az összes felmerülő sürgős esetet.

Ez az alábbi területek fejlődésével jár:

- a foglalkoztatás, a kommunikáció, a fogadás és a kíséret gyakorlatában jelentkező kapcsolatteremtő készség és szakértelem
- a különféle és sürgős helyzetekkel szembeni reagálás (megfigyelés, elemzés, cselekvés)
- a „segítő” csapat tagjaival való kommunikációs képességek a fizikai és lelki állapotra vonatkozóan
- a mindennapi élethez kapcsolódó (higiénia, komfort, biztonság, rendtartás, táplálkozás...), valamint a szakintézmények működésére vonatkozó szakmai ismeretek
- általános tudományos ismeretek (pszichológia, pediátria) a szakorvosokkal való vegyes csapatokban való hatékony együttműködésért
- tanulási módszerek és gondolkodási folyamatok elsajátítása

A képzőintézményekre gyakorolt hatás:

A képzőintézmények lesznek a direkt felhasználók, figyelembe véve szükségleteiket és az ágazatot érintő képzések aktuális hiányát. A munkálatokban részt vevő előíró és finanszírozó intézmények minden országban élvezik a kínálatban való részvétel örökös lehetőségét.

A szakképzési kínálatra és a képesítések átláthatóságára tett hatás: a képzőintézmények megújult, az adott országhoz igazított, megfelelő és elismert képzési kínálattal rendelkeznek majd a 4 európai országban (Bulgária, Románia, Magyarország és Franciaország).

1.5 A partnerség és a szerepek felosztása a projektben részt vevő partnerek között

A projekt céljai, az elérésükért beindított tevékenységek típusai, a támogató partnerek és intézmények száma és összetettsége jól felépített szervezést és szigorú irányítást igényel.

Erről a partnerek közös gondolkodást követően felállítottak egy működési rendet.

A partnerség a négy országban (Bulgária, Franciaország, Magyarország és Románia) 11 szervezetből áll. Ezek alap-és továbbképzési központok, tanácsadó irodák, egyetemek, egyesületek, nemzeti ügynökségek.

A projekt céljai, az elérésükért beindított tevékenységek típusai, az érintett szektorok, a felhasználók és a résztvevők sokszínűsége, a támogató partnerek és intézmények száma és összetettsége jól felépített szervezést és szigorú irányítást igényel, amit a projekttel kapcsolatban át kell gondolni.

Erről a partnerek közös gondolkodást követően felállították az alábbi működési rendet:

- „Projektvezető” intézmény kiválasztása, mely a projekt tudományos, adminisztratív és pénzügyi promóciójáért és irányításáért felel: P0: Szófiai Egyetem (Bulgária)
- „Általános koordináló” szervezet kiválasztása, mely a projekt általános koordinálásáért felelős a projektvezetőt segítő különböző partnerek között: P4: GIP FIPAG (Franciaország)
- Egy „kapcsolattartó” intézmény kiválasztása minden országban (Görögországon kívül), amely az általános koordináló szervezetet segíti. Feladata lesz a projekt teljes időtartama alatt saját országában a célok megvalósításáért beindított tevékenységek koordinálása. P5: GRETA NORD ISERE - Franciaország, P2: SAPI - Bulgária, P10: PARTENER Egyesület - Románia, P7: Pécsi Tudományegyetem - Magyarország
- „Állandó külső ellenőrző” intézmény kiválasztása a projekt működési módjára, a használt metodológiára, a kapott eredményekre vonatkozóan, különösen a kidolgozott anyagokat és kiértékelésüket illetően. A választás a GRETA VIVARAIS PROVENCE intézményre esett. A projekt teljes időtartama alatt ő tölti be a minőség ellenőr szerepét.
- Szakértő intézmények kiválasztása, melyek a kutatási és kidolgozási munkákért felelnek minden egyes ország kapcsolattartójával közvetlen együttműködésben

A projekt partneri hálózatát az alábbi szervezetek alkotják:

BULGÁRIA:

- Szófiai St Kliment d'Ohrid Egyetem (a projekt elindítója)
- Szociális tevékenységek és gyakorlatok intézménye (SAPI)
- Országos szociális támogatási ügynökség
- Országos oktatási és szakképzési ügynökség

FRANCIAORSZÁG:

- [Szakképzés és szakmai beilleszkedés közhasznú társulás – Grenoble-i Akadémia \(GIPFIPAG\)](#)
- [Greta Nord Isère – Továbbképzési](#) központ,
- Greta VIVARAIS PROVENCE (Kiértékelő).

MAGYARORSZÁG:

- Pécsi Tudományegyetem

ROMÁNIA:

- [PARTENER Egyesület – lasi helyi fejlődésére alakult kezdeményező csoport](#)
- [Alexandru Ioan Cuza Egyetem - lasi](#)
- Megyei gyermekjogvédő igazgatóság - lasi



Az AFUE projekt módszertana

2.1 Módszertani alapok

A FRANCIA NEVELŐSZÜLŐ végzettség transzferje több transzfer tapust foglal magába :

- **Földrajzi átültethetőség :** A Franciaországban létező „assistant familial” (nevelőszülő) képzés transzferéről van szó három partner országba (Bulgária, Románia, Magyarország), figyelembe véve a kulturális és egyéb sajátosságokat, hogy elérhető legyen az európai politikának megfelelő, a négy európai országban létező gyakorlatok harmonizálása. A transzfer magában foglalja a francia tapasztalat eredményének, a francia nevelőszülő diplomának rendelkezésre bocsátását a román, bolgár és magyar partnerek részére. A román, magyar és bolgár partnerek átvehetik ennek a diplomának és részeinek egészét vagy egy részét azon kihívások függvényében, amelyekkel szembesülnek, illetve a vonatkozó jogi keretek szerint. A projektben foglal különböző tevékenységek lehetővé teszik az átvett részek adaptálását, hogy teljes egységet alkossanak, figyelembe véve a három ország háttérének specifikumait.
- **Módszertani átültethetőség :** E transzfer projekt alkalmából felmerül annak kérdése is, hogy az európai partnerek között megosztásra kerüljön egy közös, ugyanazon a megközelítésen, vagyis „a kompetencia alapú megközelítésen” (APC) alapuló pedagógiai kultúra. E közös pedagógiai kultúra, amit az európai közösség képzések területén végzett munkái ösztönöznek, a képzés és a foglalkoztatottság közötti lehető legnagyobb összhang megtalálására támaszkodik. Az APC fokozatosan épült fel egy metodológia köré, ami a gazdaság szükségleteiből kiindulva építi fel a képzési eszközöket, hogy azok megfeleljenek az említett szükségleteknek. A folyamat a következő: SZAKMAI TEVÉKENYSÉGEK – ELŐIRT KOMPETENCIÁK – A KÉPZÉS TARTALMA – KÉPESITÉS. A projekt lehetővé teszi minden partner számára, nevezetesen a Közép-Kelet Európai partnerek számára, hogy a képzés célkitűzéseire vonatkozó elképzelést átvegyék.
- **Ágazati átültethetőség:** A projekt egyik tevékenysége abban áll, hogy a diagnózis felállításának fázisában, felmérje a partner országokban meglévő, a személyek védelmére vonatkozó különböző törvényhozói és jogi kereteket. Az elhagyás és a szociális veszélyeztetettség problematikájához kötődő tanulmány és megállapítások más szektorokban is terjeszthetők lehetnek: jog, igazságszolgáltatás, megelőzés, mediáció. Elképzelhető a transzfer az egészségügyi terület számos szakmája irányába, ahol rendkívüli módon jelen van a segítő kapcsolat – egyébként a kompetenciák kidolgozása (modulrendszer) és a projekt globális kidolgozása átültethető minden más szektorra.

A transzfer megvalósításához szükségesnek bizonyult:

- A segítő kapcsolat fejlődését gátló akadályok beazonosítása a különböző országokban
- Alkalmazni és átültetni a képzés kialakítását, hogy megfelelő eszközök álljanak a képző intézmények és munkáltató/továbbképző típusú intézmények rendelkezésére a segítő kapcsolattal megbízott szociális munkások szakmai fejlődése érdekében.
- Népszerűsíteni egy megfelelő, megújított képzési kínálatot, mely a segítő kapcsolat fejlesztési eszközeként integrálja a célcsoport sajátosságait a nemzeti és európai szolidaritási politikák szolgálatában.
- Részletesebben meghatározni a családba fogadáshoz kötődő problematikák fogalmi hátterét, jobban beazonosítani a résztvevőket.
- Összhangba hozni a meglévő ismereteket és megkönnyíteni a problémamegoldást ezen a területen.

2.2 Kompetencia alapú megközelítés (APC) és projekt fő irányvonala

A képzők fokozatosan kifejlesztettek egy megközelítést arra, hogy „úgy gondoljanak a képzésre, mint egy gazdasági teljesítmény mozgatórugójára”: ez a Kompetencia alapú megközelítés.

A Kompetencia Alapú Megközelítés egy olyan megközelítés, látásmód, vezérfonal, amely értelmet ad a képzés elvégzésének. Ez az irányvonal az aktuális szakmai tevékenységek egymáshoz illesztését foglalja magába, hogy egy adott végzettséget nyújtson, és az ehhez a munkához szükséges tananyagok megszerzését, azaz olyan képzési ismeretek megszerzését biztosítja, amelyek valódi munkahelyekké alakulnak át.

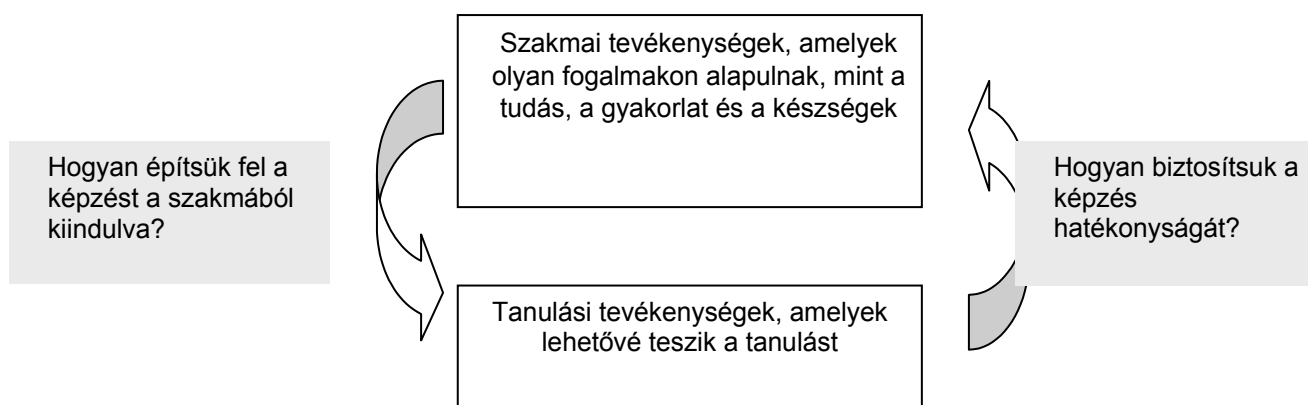

Ez a vezérfonal, a kompetencia alapú megközelítés a képzők kompetenciáinak új területét hozta létre, a **képzés megtervezést**.

A képzés megtervezésének meghatározása, amit a projektben megfogalmaztunk, a következő:

„Képzés folyamán alkalmazott tervezési módszerek együttese”. Az elemzés tárgya mindig egy szervezet, egy szolgálat. A képzés megtervezése tehát módszerek, eszközök, eljárások együttese, amely az alábbiakat tartalmazza :

- Emberi erőforrás problémájának elemzése egy munkaszervezeten belül
- Ennek a problémának lefordítása képzési szükségletre
- Azoknak a feltételeknek a meghatározása, amelyek között a képzés választ ad a szükségletekre
- Annak értékelése, hogy az eljárás hatással van-e a problémára
- Esetleges korrigálások bevitele. »

A transzfer keretén belül külön hangsúlyt helyeznek a képzés tervezési módszertanra, a kompetencia alapú képzés alkalmazásával.

Azoknak az eredményeknek az összessége, amelyek a módszertani választás tárgyát képezték, a következőkből áll:

- Állapotrajzok létrehozásának módszertana a 3 országban
- Feladatprofil kidolgozásának módszertana
- Képzési rendelet pozícionálásának módszertana a szakmai képesítések európai keretében

2.3 Az Állapotrajz és diagnózis a gyermekvédelmi gondoskodásra szoruló gyermekek szociális és nevelési ellátásáról és a nevelőszülők szakképzési szükségleteiről című tanulmány módszertana

Az Állapotrajz és diagnózis a gyermekvédelmi gondoskodásra szoruló gyermekek szociális és nevelési ellátásáról és a nevelőszülők szakképzési szükségleteiről című tanulmány kidolgozásának céljai a következők voltak:

- A segítő kapcsolat fejlődési akadályainak azonosítása és a nevelőszülők képzési szükségleteinek feltárása az akadályok leküzdésére Bulgáriában, Magyarországon és Romániában.
- Az elhagyott és veszélyeztetett gyermekpopuláció sajátosságainak azonosítása, a segítő kapcsolat nemzeti és európai szolidaritási politikájának fejlesztése érdekében.
- Felállítani a nevelőszülők képzésének állapotrajzát és diagnózisiát Bulgáriában, Magyarországon és Romániában, a francia assistant familial szakképzéséből kiindulva.

Az Állapotrajz és diagnózis a gyermekvédelmi gondoskodásra szoruló gyermekek szociális és nevelési ellátásáról és a nevelőszülők szakképzési szükségleteiről című tanulmány bemutatja:

- A koncepciók megközelítését: elhagyottság, segítő kapcsolat, szociális segítség gyerekkorban, nevelőszülőség, gyermekvédelmi gondoskodásra szoruló, veszélyeztetett vagy sérülékeny gyermek.
- Politikák és gyakorlatok alkalmazása a veszélyeztetettségre: a meglévő struktúrák - üzemmód és menedzsment - jogi hivatkozási keret - status -készségek a segítő kapcsolatban – a szakszerűség jellege és mértéke.
- problémák (természet, eredet, méret, veszélyeztetett populáció jellemzői, mennyiségi és minőségi adatok)

- a képzési kínálat (tanfolyamok - logika - képzési módszerek és struktúrák e téren)
- A nevelőszülők képzési szükségletei a három országban (Bulgária, Magyarország és Románia).

2.4 Nevelőszülői szakma feladatainak kidolgozása

A feladatprofil meghatározza a nevelőszülő feladatainak és tevékenységeinek területét. A feladatprofil leírja azokat a feladatokat és tevékenységeket, amelyet a leendő nevelőszülő gyakorolni fog a szakmai pályafutása kezdetétől fogva. Tapasztalat szükséges ahhoz, hogy a szakképzett nevelőszülő ellássa azokat a feladatokat, amelyek a munkája során előfordulnak.

A feladatprofil a munkaszituációk elemzésén alapul, de számot vet azoknak a szakembereknek a véleményével, akik az *Állapotrajz a szociálisan hátrányos helyzetű gyermekek szociális és nevelési gondozásba vételének módozatairól, valamint diagnózis a szakképzési szükségletekről Magyarországon* című dokumentum kidolgozásában részt vettek.

A nevelőszülői szakma gyakorlása során felmerülő feladatok kerülnek a feladatprofilba, amely elemzi őket a különböző szakmai helyzeteknek megfelelően. Különbözőek lehetnek az egyes munkahelyeken, de elég hasonlóak ahhoz, hogy egy egységes foglalkozást alkossanak.

A feladatprofil 3 fő funkciót tölt be:

- Közvetítő funkció, amelyet az együttműködő partnerek töltenek be a képesítés kidolgozása során. Munkáltatók és képzők egyet kell, hogy értsenek a szakképesítés célját illetően.
- A képzés kialakításának talapzata legyen a szakmai tevékenységek elemzése, amelyből levezethetők lesznek a szakmai és vizsgakövetelmények. A feladatprofil a képzők fogják használni, hogy jobban megértsék a képesítés szakmai céljait és felbecsüljék az egyes kompetenciák szükségességét.
- Információt szolgáltatni azoknak a szervezeteknek, amelyeknek célja a szakmai képesítés kiadása.

2.5 Európai Képzési Rendszer módszertana

Az Európai Bizottság 2008. április 28-ai ajánlásai előírják, hogy 2012-re minden nemzeti szakképzési programnak az Európai Képzési Rendszeren kell alapulnia.

A nevelőszülő szakemberek moduláris képzési vizsgaanyaga nem csak a fenti ajánlásnak felel meg, hanem egy módszer is ennek a célnak az elérésére. Valójában az európai szövegek szabad értelmezést engednek a megvalósítók számára.

2004-ben az EU tagállamai egy közös ajánlást fogalmaztak meg a szakképzések átláthatóságának a javítására. Ebben a perspektívában a bizottság 2005-ben egy 8 szintes keretet állapított meg, amelyet 2006. szeptember 6-án felülvizsgált.

2008. április 23-án jóváhagyta az Európai Képesítési Rendszert. (EKKR)

- 2008 óta minden tagország törekszik arra, hogy összehangolja a szakképesítéseit az Európai Képzési Rendszerrel
- 2012-re minden európai szakképesítés az Európai Képesítési Rendszerre hivatkozik

EKKR céljai a következők:

- Elősegítse a munkaerő mobilitását Európában
 - az EKKR lehetővé teszi, hogy könnyebben leírják a kompetencia igényt egy másik országból érkező munkavállaló számára.
 - segíti a munkaadókat, hogy a jelöltek bizonyítványait értelmezzék
- Segíti az egész életen át tartó tanulást
 - EKKR lehetővé teszi a különböző formális képzésekben szerzett valamit a munkatapasztalat során szerzett tudások egyeztetését
 - csökkenteni tudja a korlátokat a felsőfokú oktatás és a szakmai oktatás között
 - könnyíteni kell a megszerzett tapasztalatok érvényesítését

A keret az oktatáson és képzésen nyugszik, magában foglalja az általános képzésnek az összes bizonyítvány szintjét, az alap, a szak és a felsőfokú képzést egyaránt, és az iskolarendszerű és felnőttképzési bizonyítványokat is.

A nyolc szint az eredményekre vonatkozik és nem pedig az oktatás időtartamára. Három kategóriára osztja a megszerzett tudásokat:

- tudás (elmélet)
- képesség (gyakorlat)
- kompetencia (készség)

A tudás meghatározása az egyezményben: *„Az oktatás és képzés során kapott információk elsajátításának eredménye. A tudás olyan tények, elvek, elméletek és gyakorlatok összessége, melyek egy munka vagy tanulmányi területhez kapcsolódnak. Az EKKR elméleti vagy tényleges tudásra hivatkozik.”* In: Európai Bizottság ajánlásai 2008. április 23.

A Bizottság által elfogadott meghatározás a készség fogalmára: *„Képesség egy tudás alkalmazására és egy know-how használatára, feladatok megvalósításához és problémák megoldásához. Az EKKR kognitív készségekre (a logikus, ösztönös, kreatív gondolkodás használatára) vagy gyakorlati (kézügyesség, módszerek, alapanyagok, eszközök, berendezések használatán alapuló) készségekre hivatkozik.”*

A Bizottság által elfogadott meghatározás a kompetenciára: *„Tudás, készségek és személyes, társadalmi, vagy metodológiai hozzáállások, munka vagy tanulmányi helyzetekben való alkalmazásának bizonyított képessége, a szakmai vagy személyes fejlődés érdekében. Az EKKR a kompetenciákra felelősségvállalás és önállóság szemszögéből hivatkozik.”*

Az EKKR tehát egy metakeret.

2.6 Kreditátvitel az Európai Képesítési Rendszerbe

A kreditrendszernek az első érvénybehelyezése Koppenhágában történt 2002. november 20-án. Az Oktatási Tanács 2004. november 15-i következtetései⁸ nyomán követése során 32 európai ország szakképzésért felelős miniszterei, az európai szociális partnerek és a Bizottság a 2004. december 14-i maastrichti közleményben megállapodtak abban,

⁸ A Tanács és a tagállamok kormányainak a Tanács keretében üléselő képviselőinek következtetései a szakképzés és szakoktatás területén való fokozott európai együttműködés jövőbeli prioritásairól, 13832/04 EDUC 204 SOC 499, 2004. október 29., a Tanács 2004. november 15-én elfogadta (http://ec.europa.eu/education/policies/2010/doc/council13832_en.pdf).

hogy kiemelt fontosságot tulajdonítanak az európai szakoktatási és szakképzési kredit-transzfer rendszer (ECVET) kidolgozásának és megvalósításának, lehetővé téve ezáltal a tanulók számára, hogy a szakképzési rendszerek közötti mozgás során építsenek a tanulási útjuk folyamán elért eredményekre.

Az ECVET célja :

- a képzésben részt vevő személyek mobilitása,
- az életen át elvégzett tanulmányok eredményeinek érvényesítése,
- a képesítések átláthatósága,
- az európai szakképzés és szakoktatás szereplői közötti kölcsönös bizalom és együttműködés.

A tanulmányi eredmények nemzetközi kontextusba való transzferének biztosítása azt feltételezi, hogy a képzést nyújtók vagy a kompetens hatóságok partnerségi egyezményeket kötnek. Ezekben megnevezik a képesítések közötti megegyezősegeket (egységek és kreditpontok), a tanulmányi eredmények (tanegységek) felmérésének, transzferének és érvényesítésének folyamatait és a minőségbiztosítás érdekében tett intézkedéseket.

Így az ECVET transzfer folyamata leírható a tanegységek megadására akkreditált hatóságok közötti csereként. A szervezetek egyike értékeli, kiosztja és rögzíti a krediteket. A másik szervezet érvényesíti a krediteket és elismeri azokat egy képesítés kiállításánál. A transzferfolyamat megkönnyítése érdekében az ECVET azon alapszik, hogy a képesítéseket tanulmányi eredmény formájában írják le és tanulmányi egységekben mutatják be. A krediteket az egységekhez rendelik hozzá, hogy minden egyes egységnek legyen megfelelője, valamint hogy a képesítés vonatkozásában megadják annak súlyát és értékét. Egy tanulmányi egység tudás, készségek és kompetenciák halmaza, egy érvényesíthető képesítés legkisebb része. Egy tanulmányi egység vonatkozhat csak egyetlen képesítésre, vagy lehet több képesítés közös összetevője.

Az ECVET rendszerben egy tanegységnek (modulnak) tartalmaznia kell az egység általános címét, az elvárt tudás, készségek és kompetenciák listáját és a megfelelő tanulmányi eredmények értékelési kritériumait. Az ECVET-ek odaítéléséhez több kritériumot is lehet használni: az egységek tartalmi jelentőségének megállapítását, a referencia képzési program valós vagy feltételezett időtartamát, egy tanuló valós vagy feltételezett terhelését intézményi oktatási keretek között, valamint ezek kombinációját. A kreditpontokat elsősorban a képesítés egészéhez rendelik hozzá. Aztán a pontokat felosztják a különböző vizsgaegységek között annak függvényében, hogy azok mekkora jelentőséggel bírnak a képesítésben. Megegyezés szerint, egy intézményi oktatás keretei között végzett, egy éves képzést igénylő képesítés 60 ECVET odaítélését teszi lehetővé. Minden egyes vizsgaegység lehetővé teszi kompetenciák koherens egységének érvényesítését a szakma logikája szempontjából. A vizsgaegységek a „mindent vagy semmit” logikája helyébe a megszerzett tudás érvényesítésének logikáját helyezik. A vizsgaegységeket (vagy UC) az összegyűjtés szabályát követve és a megfeleltetés szabálya szerint lehet megszerezni (együtthetők használata). Az együtthetők hozzárendelése a különböző vizsgaegységekhez a kompetenciák szakma szempontjából tekintett fontosságának függvénye. A vizsgaegységeket képzés útján, a megszerzett gyakorlati tudás érvényesítése útján, vagy e kettő kombinációjával lehet megszerezni.

A modulrendszerű nevelőszülő képzés eszközeinek kidolgozása keretein belül az Európai szakképesítési keretre való hivatkozás két módon nyilvánul meg: a képzési modulok elhelyezésében az európai keret 8 nyolc szintjének egyikén, valamint ECVET kreditek hozzárendelésében minden egyes modulhoz. Az EKKR-re való intézményi hivatkozás feltételezi, hogy a képzés modulokra tagolódik, minden egyes modult tudás, készségek és kompetenciák szerint írunk le, a tanulmányok nem formális keretben való beszámításának feltételei előre meghatározottak, a megfeleltetés szabályát alkalmazva minden egyes tanulmányi egységhez egy együttható rendelődik. Így lehetővé válik adott számú ECVET kredit hozzárendelése minden egyes egységhez, az egységek relatív jelentősége szerint, és a modulrendszerű nevelőszülő képzés elhelyezése az EKKR 8 szintjének egyikén.



A projekt eredményei

No.	Az eredmény címe	Kódja
1	Állapotrajz a gyermekvédelmi gondoskodásra szoruló gyermekek szociális és nevelési gondozásba vételének módozatairól, valamint diagnózis a szakképzési szükségletekről Bulgáriában	1_BG_fr 1_BG_bg
	Állapotrajz a gyermekvédelmi gondoskodásra szoruló gyermekek szociális és nevelési gondozásba vételének módozatairól, valamint diagnózis a szakképzési szükségletekről Magyarországon	1_HU_fr 1_HU_hu
	Állapotrajz a gyermekvédelmi gondoskodásra szoruló gyermekek szociális és nevelési gondozásba vételének módozatairól, valamint diagnózis a szakképzési szükségletekről Romániában	1_RO_fr 1_RO_ro
2	Az állapotrajzok és a szakképzési szükségletekről felállított diagnózisok európai szintézise Romániára, Bulgáriára és Magyarországra vonatkozóan	2_EU_fr 2_EU_bg 2_EU_hu 2_EU_ro
3	A francia „assistant familial” cím átültethetőségének feltételeiről készített tanulmány a Bulgáriára, Magyarországra, Romániára vonatkozó állapotrajzok és szakképzési szükségletekről felállított diagnózisok alapján	3_EU_fr 3_EU_bg 3_EU_hu 3_EU_ro
4.1	A hivatásos nevelőszülőkre vonatkozó szakmai feladatprofil Bulgáriában.	4.1_BG_fr 4.1_BG_bg
	A hivatásos nevelőszülőkre vonatkozó szakmai feladatprofil Magyarországon.	4.1_HU_fr 4.1_HU_hu
	A hivatásos nevelőszülőkre vonatkozó szakmai feladatprofil Romániában.	4.1_RO_fr 4.1_RO_ro
4.2	A hivatásos nevelőszülőkre vonatkozó szakmai feladatprofil európai szintézise Bulgáriára, Magyarországra és Romániára vonatkozóan.	4.2_EU_fr 4.2_EU_bg 4.2_EU_hu 4.2_EU_ro
5.1	A hivatásos nevelőszülők képzéseinek tulajdonságprofilja Bulgáriára vonatkozóan (képesítési referenciagyűjtemény/tulajdonságprofil, modulrendszerű európai képzési program)	5.1_BG_fr 5.1_BG_bg
	A hivatásos nevelőszülők képzéseinek tulajdonságprofilja Magyarországra, vonatkozóan (képesítési referenciagyűjtemény/tulajdonságprofil, modulrendszerű európai képzési program)	5.1_HU_fr 5.1_HU_hu
	A hivatásos nevelőszülők képzéseinek tulajdonságprofilja Romániára, vonatkozóan (képesítési referenciagyűjtemény/tulajdonságprofil, modulrendszerű európai képzési program)	5.1_RO_fr 5.1_RO_ro
5.2	A hivatásos nevelőszülők képzései tulajdonságprofiljainak európai szintézise Bulgáriára, Magyarországra, Romániára vonatkozóan (képesítési követelmények, modulrendszerű képzési kínálat)	5.2_EU_fr 5.2_EU_bg 5.2_EU_hu 5.2_EU_ro
6	Pedagógiai eszközök gyűjteménye Bulgáriában, Magyarországon, Franciaországban és Romániában a családba fogadás/nevelőszülő szakemberek képzéséhez	6_EU_fr 6_EU_bg 6_EU_hu 6_EU_ro
7	Képzők képzése európai program a létrehozott források és anyagok transzferéhez	7_EU_fr 7_EU_bg

		7_EU_hu 7_EU_ro
8	Honlap	www.projetafue.eu
9	CD ROM „Családba fogadás Európában”	



MÁSODIK RÉSZ
MÓDSZEREK ÉS
ESZKÖZÖK AZ
ÁLLAPOTRAJZ
ELKÉSZÍTÉSÉHEZ A
GYERMEKVÉDELMI
GONDOSKODÁSRA SZORULÓ
GYERMEKEK SZOCIÁLIS ÉS
NEVELÉSI GONDOZÁSBA
VÉTELÉNEK MÓDOZATAIRÓL,
VALAMINT A SZAKKÉPZÉSI
SZÜKSÉGLETEKRŐL
FELÁLLÍTOTT DIAGNÓZISOK
BULGÁRIÁBAN,
MAGYARORSZÁGON ÉS
ROMÁNIÁBAN

1.1. Célok

Az *Állapotrajz és diagnózis a gyermekvédelmi gondoskodásra szoruló gyermekek szociális és nevelési ellátásáról és a nevelőszülők szakképzési szükségleteiről* című tanulmány kidolgozásának céljai a következők voltak:

- A segítő kapcsolat fejlődési akadályainak azonosítása és a nevelőszülők képzési szükségleteinek feltárása az akadályok leküzdésére Bulgáriában, Magyarországon és Romániában.
- Az elhagyott és veszélyeztetett gyermekpopuláció sajátosságainak azonosítása, a segítő kapcsolat nemzeti és európai szolidaritási politikájának fejlesztése érdekében.
- Felállítani a nevelőszülők képzésének állapotrajzát és diagnózisiát Bulgáriában, Magyarországon és Romániában, a francia assistant familial szakképzéséből kiindulva.

Az *Állapotrajz és diagnózis a gyermekvédelmi gondoskodásra szoruló gyermekek szociális és nevelési ellátásáról és a nevelőszülők szakképzési szükségleteiről* című tanulmány bemutatja:

- A koncepciók megközelítését: elhagyottság, segítő kapcsolat, szociális segítség gyerekkorban, nevelőszülőség, gyermekvédelmi gondoskodásra szoruló, veszélyeztetett vagy sérülékeny gyermek.
- Politikák és gyakorlatok alkalmazása a veszélyeztetettségre: a meglévő struktúrák - üzemmód és menedzsment - jogi hivatkozási keret - status -készségek a segítő kapcsolatban – a szakszerűség jellege és mértéke.
- problémák (természet, eredet, méret, veszélyeztetett populáció jellemzői, mennyiségi és minőségi adatok)
- a képzési kínálat (tanfolyamok - logika - képzési módszerek és struktúrák e téren)
- A nevelőszülők képzési szükségletei a három országban (Bulgária, Magyarország és Románia).

1.2 Végzett tevékenységek

Az *Állapotrajz és diagnózis a gyermekvédelmi gondoskodásra szoruló gyermekek szociális és nevelési ellátásáról és a nevelőszülők szakképzési szükségleteiről* című tanulmány kidolgozásához a következő kutatásokat végeztük el:

- Három támogató csoport létrehozása Bulgáriában, Magyarországon és Romániában. Minden csoport vezető oktatókból és szociális szakemberekből állt. Ezek a csoportokfeledatul kapták, hogy egy közös módszertan alapján részt vegyenek a felmérésben az igények diagnosztizálásában és a szakmai – képzési referenciák és képzési programok kidolgozásában, a csoportvezető irányításával.
- Közös módszertani szabványok alapján elvégezték a felméréseket és az adatgyűjtést és felállították a nevelőszülők képzési igényeinek diagnózisiát Bulgáriában, Magyarországon és Romániában.
- Kérdőíves vizsgálatot folytattak a három országban, majd elkészítették az Állapotrajzot és a képzési szükségleteket bemutató tanulmányt.
- Mindhárom támogató csoport prudukcióját minőség, megfelelőség szerint értékelték.

1.3 Javasolt eszközök és a kutatás logikája

A módszertan és az eszközök négy információforrásra támaszkodtak:

- szakirodalom
- kérdőívek
- közvetlen tárgyalások a különböző kategóriákba tartozó gondozókkal és gyermekvédelmi dolgozókkal
- interjúk közvetlen kedvezményezettekkel (felhasználók).

a. Az eszközök típusai

Az *Állapotrajz és diagnózis a gyermekvédelmi gondoskodásra szoruló gyermekek szociális és nevelési ellátásáról és a nevelőszülők szakképzési szükségleteiről* kétféle eszközre támaszkodott:

- Vázlatpontok (a dokumentumelemzéshez és az interjúkhoz)
- Kérdőívek

Többféle közös rács és kérdéssor alapján történt a szükséges információk összegyűjtése. A dokumentumok / statisztikai adatok elemzésére (információkeresés - 1. lépés), valamint az interjúk (3. lépés).

Az összehasonlíthatóság miatt volt szükség azonos kutatási eszközök használatára és az összes pont megválaszolására.

Többféle kérdőívet is használtunk, az illető országok anyanyelvére fordítva és adaptálva (terminológiai különbségek, specifikus problémák a segítő kapcsolatban – árnyalták a megfogalmazásokat).

A vázlatkérdések és a kérdéssorok mennyiségi és minőségi adatok gyűjtésére voltak alkalmasak:

- a fogalmak megközelítése,
- alkalmazott politikák és gyakorlatok a gyermekvédelmi helyzetekre,
- a képzési kínálat,
- az összes szereplő problémáinak feltérképezése.

A vázlatkérdések és a kérdéssorok számot vetettek a legkülönbözőbb szereplőkkel :

- gyermekvédelmi gondoskodásra szoruló gyermekek
- intézmények,
- szakemberek,
- oktatók az alap- és a továbbképzésben.

A minőségi és mennyiségi adatgyűjtés az *Állapotrajz és diagnózis a gyermekvédelmi gondoskodásra szoruló gyermekek szociális és nevelési ellátásáról és a nevelőszülők szakképzési szükségleteiről* című tanulmányhoz három lépésben történt:

- 1 : Jogi szöveggyűjtemény, statisztikai adatok, tanulmányok, kutatások, vizsgálatok a tanulmányozott területtel kapcsolatos témákban.
- 2 : A vizsgálati terület meghatározása, mintavétel.
- 3 : A kutatás maga, szubjektív adatgyűjtés
- kérdőívekkel:

- találkozók, beszélgetések a különböző szereplőkkel, a kutatási problémában érintett intézményekkel.

1.lépés

A jogi, statisztikai, tanulmányi adatgyűjtés rendkívül fontos volt a projekt következő lépései szempontjából, több okból

Első sorban ez a munka megvilágította a gyermekvédelmi intézményrendszer felépítését az adott országban. Így azonosítani lehetett a különböző szereplőket, döntési stratégiai szabályozást rendszereket, (minisztériumok, ezek intézményei, területi szervezetek és ezek irányítása), végrehajtó szervezetek (szolgáltatást nyújtók, felügyelők, a szolgáltatók értékelői és engedélyezői).

Azután, a gyűjtés szakasza lehetővé tette az alap- és a továbbképzés intézményeinek azonosítását és hozzájárult a szakmabeliek statisztikai adatainak leírásához : kor, nem, képzettségi szint, munkaidő, falu/városi környezet, stb.

Végül hozzájárult a gyermekvédelmi gondokodásba vett gyermekek statisztikai adatainak bemutatásához : kor, nem, speciális problémák, a gyermekvédelmi gondoskodásban töltött idő, falu/városi környezet, stb.

Így ezek az eredmények tették lehetővé a minta nagyságának meghatározását és az interjúk alanyainak és tárgyának kiválasztását.

2. lépés

A terület meghatározása (intézmények közötti kapcsolatok, szakmai intézmények, a jelenlegi és a potenciális kedvezményezettek), valamint a minta kiválasztása. Az AFUE projekt térségére vonatkozó vizsgálata országos reprezentativitást írt elő.

Lehetővé vált a vizsgált terület meghatározása (intézmények, kapcsolataik, az intézmények szakemberei, jelenlegi és potenciális kedvezményezettek), és az országosan reprezentatív, a személyekre és az intézményekre vonatkozó mintavétel, amely az egész területre érvényesíthető adatokat szolgáltat.

3. lépés

Ebben a lépésben zajlottak le a találkozók, beszélgetések, a kutatás tárgyát képező különböző gyermekvédelmi és képző szereplőkkel, szervezetekkel, intézményekkel.

Hogy a projekt témájában érintett személyek minden kategóriáját megcélolhassuk, és az adatok reprezentatívak legyenek, szükséges volt, a következő logika követése:

- **Kérdőívek :**
 - A gyermekvédelemben dolgozó szakemberek számára,
 - A gyermekvédelmi szakellátásban részesülő gyermekek számára,
 - A képző intézmények és az oktatók számára.
- **Interjúk :**
 - A gyermekvédelemben dolgozó szakemberekkel,

- Döntéshozók vagy tisztségviselők (minisztérium, nemzeti és területi irányítók, intézményvezetők),
- A képző intézmények és az oktatókkal.

1.4 AZ ÁLLAPOTRAJZ ÉS DIAGNÓZIS A GYERMEKVÉDELMI GONDOSKODÁSRA SZORULÓ GYERMEKEK SZOCIÁLIS ÉS NEVELÉSI ELLÁTÁSÁRÓL ÉS A NEVELŐSZÜLŐK SZAKKÉPZÉSI SZÜKSÉGLETEIRŐL MAGYARORSZÁGON című tanulmány tartalma

Az európai szintézis lehetővé tételére valamennyi partner ugyanazzal a szempontrendszerrel, kérdéssorral dolgozott. A kutatási tervterv (összefoglaló) egységes formáját használta minden ország nemzeti munkacsoportja az analízishez, valamint a projekt általános koordinátori értékeléséhez.

A projekt eredményei, azaz a végső dokumentumok két nyelven állnak rendelkezésre: franciául és a partner országok nemzeti nyelvén.



HARMADIK FEJEZET

MÓDSZEREK ÉS

ESZKÖZÖK A FRANCIA

„ASSISTANT

FAMILIAL”

SZAKKÉPESÍTÉS

ÁTÜLTETHETŐSÉGÉNEK

FELTÉTELEIRŐL KÉSZÍTETT EURÓPAI

ÖSSZEFOGLALÓ

TANULMÁNYHOZ A BULGÁRIÁRA,

MAGYARORSZÁGRA, ROMÁNIÁRA

VONATKOZÓ ÁLLAPOTRAJZOK ÉS A

SZAKKÉPZÉSI SZÜKSÉGLETEKRŐL

FELÁLLÍTOTT DIAGNÓZISOK

ALAPJÁN

Valamely szakképesítés transzferéhez elengedhetetlen hogy a koncepció kidolgozói elhelyezzék oktatásszervező munkájukat egy társadalom-gazdaságtani valóságban. Ez a valóság különböző formát ölthet az országok szerint, ahol az átültetés történik a különféle gazdasági faktorok különböző fejlettsége miatt. Így a transzfer nem egy változhatatlan valóságba záródik, hanem számot vet minden ország lehetséges fejlődésével.

Az AFUE projekt problematikája komplex. Nem csak a gyermekvédelem fejlődésére válaszol, hanem a nevelőszülői szakmáéra is. Ezen felül a politikai és gazdasági változások Bulgáriában, Magyarországon és Romániában sajátos társadalmi-gazdasági összefüggéseikben sajátos paramétereket és kényszereket eredményezhetnek.

A projekt megvalósítása érdekében három reprezentatív állapotrajzot dolgoztak ki a partner országok Bulgáriában, Magyarországon és Romániában a gyermekvédelem módozatairól és a nevelőszülők képzési szükségleteiről.

Mindhárom ország azonos módszertant alkalmazott a tanulmány kidolgozásához:

- A vizsgálat hatályának meghatározása
- Munkacsoport létrehozása
- Vizsgálatok lefolytatása
- A begyűjtött adatok összefoglaló feldolgozása.

Mindegyik tanulmány egyrészt egy dokumentumvizsgálaton, másrészt empirikus vizsgálatokon nyugszik szakemberek és a gyermekvédelmi szakértők, valamint a kedvezményezettek (gondozásba vett gyermekek) körében.

A kutatások eredményeit országonként összesítették, majd a minősített európai szintézis megalkotása következett.

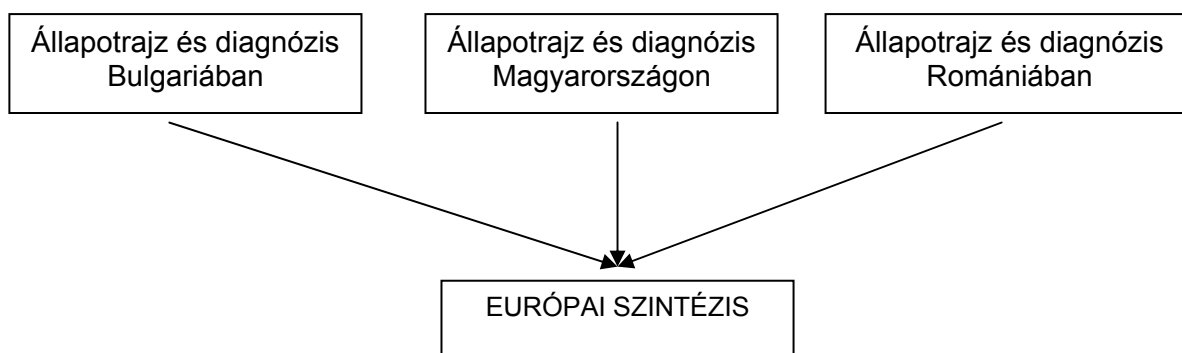



NEGYEDIK RÉSZ
ALKALMAZOTT
MÓDSZERTAN A
FRANCIA
„ASSISTANT
FAMILIAL” CÍM
ÁTÜLTETHETOSÉGÉNEK
FELTÉTELEIROL A
BULGÁRIÁRA,
MAGYARORSZÁGRA,
ROMÁNIÁRA VONATKOZÓ
ÁLLAPOTRAJZOK ÉS
SZAKKÉPZÉSI
SZÜKSÉGLETEKROL
FELÁLLÍTOTT DIAGNÓZISOK
ALAPJÁN KÉSZÍTETT
TANULMÁNYHOZ

Az átvihetőségi tanulmány lehetővé teszi azoknak a szükséges feltételeknek az azonosítását, amelyek lehetővé teszik Bulgáriában, Magyarországon és Romániában a francia nevelőszülő szakképzettség átültetését.

Az Állapotrajzok lehetővé tették, hogy megértsük a közös szempontokat, a leendő munkatervek sajátosságait. Az AFUE projekt átültetése nem vezet a különböző intézményrendszerek változtatásához. Mindegyik ország szabad és autonóm marad.

Ez az átültethetőségi vizsgálat abban segít, hogy megértsük a nevelőszülő képzést Franciaországban, Bulgáriában. Magyarországon és Romániában. Ebből a megfontolásból vizsgáltuk meg azokat a nehézségeket, amelyekkel számolni kell a transzfer során.

Természetesen, a tanulmány tekintetbe vette a partnerek jövőbeni szükségleteit és érdekeit abban, hogy milyen mértékben veszik át egészében, vagy részleteiben a francia Assistant familial/nevelőszülő szakképesítést.

A gyakorlatnak ebben a szakaszában a válaszok nem feltétlenül véglegesek, de meghatározzák a munka irányait, amelyek, ha a transzfer megvalósul, később változhatnak, jelesül a szakképzéshez szükséges nemzeti eljárások függvényében Bulgáriában, Magyarországon és Romániában.

A transzfer terve a következő kérdés feltevéséhez vezette a partnereket : Melyek a francia nevelőszülő szakképzettség átültethetőségének feltételei Bulgáriában, Magyarországon és Romániában.

Ezért a következő kérdésekre keressük a választ :

- A transzfer által érintett álláshelyek, funkciók azonosítása.
- A létező képzések és gyakorlatok elemzése.
- A szabályozási keretek összehasonlítása a partner országokban érvényes egyéb szakképzési szabályozásokkal.

Ez a három aspektus lehetővé tette, hogy azonosítsuk azokat az elemeket, amelyek fékezhetik, vagy segíthetik az átültetést, azáltal megérthessük, mi vihető át és mi nem, és milyen feltételekkel.

A három partner ország (Bulgária, Románia és Magyarország) gyakorlatának összehasonlítása a három ország gyermekvédelméről készített állapotrajzainak alapján készült, és lehetővé tette a közös szempontok és feltételek megértését.

A tanulmány melléklete a módszertani eszközökről készített *Transzfer Útmutató*, amely végigkísérte és irányította a « Francia Assistant familial szakképzettség átültetése Bulgáriában, Magyarországon és Romániában – AFUE » projekt munkálatait.



ÖTÖDIK FEJEZET
MÓDSZEREK A
NEVELŐSZÜLŐI
SZAKMA
FELADATPROFIL
KIDOLGOZÁSÁHOZ
MAGYARORSZÁGON

1.1 Követett célkitűzések

A feladatprofil meghatározza a nevelőszülő feladatainak és tevékenységeinek területét.

A feladatprofil leírja azokat a feladatokat és tevékenységeket, amelyet a leendő nevelőszülő gyakorolni fog a szakmai pályafutása kezdetétől fogva. Tapasztalat szükséges ahhoz, hogy a szakképzett nevelőszülő ellássa azokat a feladatokat, amelyek a munkája során előfordulnak.

A feladatprofil a munkaszituációk elemzésén alapul, de számot vet azoknak a szakembereknek a véleményével, akik az *Állapotrajz a szociálisan hátrányos helyzetű gyermekek szociális és nevelési gondozásba vételének módzatairól, valamint diagnózis a szakképzési szükségletekről Magyarországon* című dokumentum kidolgozásában részt vettek.

A nevelőszülői szakma gyakorlása során felmerülő feladatok kerülnek a feladatprofilba, amely elemzi őket a különböző szakmai helyzeteknek megfelelően. Különbözőek lehetnek az egyes munkahelyeken, de elég hasonlóak ahhoz, hogy egy egységes foglalkozást alkossanak.

A feladatprofil 3 fő funkciót tölt be:

- Közvetítő funkció, amelyet az együttműködő partnerek töltenek be a képesítés kidolgozása során. Munkáltatók és képzők egyet kell, hogy értsenek a szakképesítés célját illetően.
- A képzés kialakításának talapzata legyen a szakmai tevékenységek elemzése, amelyből levezethetők lesznek a szakmai és vizsgakövetelmények. A feladatprofil a képzők fogják használni, hogy jobban megértsék a képesítés szakmai céljait és felbecsüljék az egyes kompetenciák szükségességét.
- Információt szolgáltatni azoknak a szervezeteknek, amelyeknek célja a szakmai képesítés kiadása.

1.2 Eljárások

A feladatprofil kifejezést olyan értelemben használjuk, hogy a tananyag kidolgozásánál hivatkozásként szolgáljon.

A feladatprofil a szakmai tevékenységgel kapcsolatos feladatokat írja le „foglalkoztatás típus”-ként.

A foglalkoztatás típus koncepcióját úgy határozzuk meg, mint azokat a feladatokat és tevékenységeket, amelyek a szakmai cél eléréséhez vezetnek. Ezek együttesét egy emberre bízzák. Ugyanaz a szakember különböző változatokban alkalmazza ezeket a foglalkozás területei szerint.

Ahogy létezik közös gyökere a különböző foglalkozásoknak, ugyanúgy lehet őket foglalkozás típusba csoportosítani. A foglalkozás típusok tehát különbözőek lehetnek szervezetek és régiók szerint.

Az AFUE projekt ebben az értelemben használja a foglalkozástípus fogalmát. A három partnerország a következő lépésekben dolgozta ki a nevelőszülő szakma feladatprofilját:

- a nevelőszülő szakma nem alkalmazotti munkakörben zajlik, hanem közvetlen tevékenységet jelent. Az analízisünk feladatokból és tevékenységekből áll.
- a feladatokból vezetjük le a kompetenciákat, azaz ezek a feladatok kivonatai lesznek. Ezek tehát annak a személynek az intelligens megnyilvánulásai, aki azokat megvalósítja.
- a feladat tevékenységekre oszlik. A tevékenységekben határozzuk meg a szakmai hozzáértést, amely a szakma gyakorlásához szükséges. A tevékenységekből áll össze a szaktudás referenciája.
- a tevékenységeket 5-10 pontban határoztuk meg, amelyek teljesen gyakorlatiak. Ez a megfelelő mérték ahhoz, hogy leírjunk egy kompetenciát. Ha növeljük ezt a számot, akkor kockáztatjuk azt, hogy egy egyszerű feladat leírást kapunk. A kompetencia koncepciója ebben a projektben: a személyiség azon képessége, hogy mozgósítsa a gyakorlati, a módszertani és elméleti a forrásait. A feladateleírásának elég gazdagnak kell lennie, ahhoz, hogy a különböző elméleti, gyakorlati, módszertani és kapcsolati tudásokat egyesítse.

Munkahelyelemzés célja, hogy meg tudjuk határozni a feladatokat és a tevékenységeket a feladatprofilban. Ezért mindegyik tevékenységet pontosítani kell.

A tevékenységek azonosítására két eljárás közül választhatunk:

- megfigyelni a tevékenységeket időrendjükben
 - Mi az első tevékenység, és mik követik azt?
- funkcióik alapján
 - Mit kell tennie, hogy megszerezze a munkahelye megtartásához szükséges információkat?
 - Mit kell tenni, hogy fogadja és informálja az ügyfelet?
 - Mit kell tennie, hogy a tevékenységét ellenőrizze?
 - Mit kell tennie, hogy számot vessen a tevékenységével?
 - Mit kell tennie, hogy megfelelően kommunikáljon?

Egy tevékenység elemzése:

- Melyek a tevékenységet alkotó feladatok (időrend)?
- Melyek azok a felszerelések, berendezések, amelyeket használnia kell?
- Melyek azok az eljárások, cselekvések, amelyeket ismernie és alkalmaznia kell?
- Melyek azok a tudások, amelyeket el kell sajátítania, ehhez a tevékenységhez?
- Hogyan lehet megtudni, hogy a személy pontosan hajtja-e végre a feladatokat?
- Milyen tudással kell rendelkeznie a konkrét feladat végrehajtásához?
- Mennyire autonóm a személy (teljes, részleges)?

Dokumentumok gyűjtése:

Minden dokumentum begyűjtendő a foglalkozással kapcsolatban:

- foglalkozás meghatározásai
- szövegek, amelyekben említik a foglalkozást
- nevelőszülő helyének leírása a szervezetben
- belső képzési programok (amennyiben léteznek), stb.

A különböző partnerek szerepe:

A projektben résztvevő három ország mindegyike részt vett egy gyakorlati képzésben, amely a kompetencia alapú megközelítéssel kapcsolatban ismertette a feladatprofil kialakításának menetét. A képzés során a fent ismertetett eljárást alkalmazták a nevelőszülői szakma elemzésére.

Eljárások a feladatprofil kidolgozása során:

- elemzőcsoport létrehozása
- a csoport elemzi a nevelőszülői szakmát
- ezeket az elemzéseket összevetik a francia nevelőszülői szakképesítés referenciáival

1.3 A nevelőszülő szakma táblázat típusú tevékenységreferenciái

A projekt partnerei egy közös táblázatban összegezték a nevelőszülői szakma feladatprofilját, amely lehetővé teszi egy európai szintézis megalkotását.

a) Tevékenységek és feladatok listája

A1		A1.T1	
		A1.T2	
A2		A2.T1	
		A2.T2	
A3		A3.T1	
		A3.T2	
		A3.T3	
		A3.T4	
		A3.T5	
		A3.T6	
A...			

b) Szakmai feladatok meghatározása

Szakmai tevékenység :		
Feladat :		
Feladat leírása	Várt eredmények	Kritikus pontok
<ul style="list-style-type: none"> • 1. művelet: • 2. művelet: 3. művelet: 		<u>Hely :</u> ... <u>Pszichés-érzelmi hatás :</u> ... <u>Törvényi,</u>

		<u>szabályozási keret :</u> ... <u>Társadalmi</u> <u>kapcsolatok :</u>
--	--	---



HATODIK FEJEZET
A NEVELŐSZÜLŐ
SZAKMAI
FELADATPROFILOK
EURÓPAI
SZINTÉZISÉNEK
SPECIFIKUS MÓDSZERTANA
BULGÁRIÁBAN,
MAGYARORSZÁGON ÉS
ROMÁNIÁBAN

Azok az elemzések, amelyek a Képzési referenciaprofilok (képesítések, képzési modulok kínálata) európai szintéziséhez vezettek a nevelőszülő képzésben Bulgáriában, Magyarországon és Romániában, a következők:

- A transzfer mindhárom országában kialakították a nevelőszülői képzés referencia profilját (képesítések, képzési modulok kínálata) a szakmai tevékenységekből kiindulva és a francia tananyagot képező transzfer elemeken keresztül,
- Majd abból kiindulva, hogy ezek a profilok egymással kiegészíthetők, a 3 tananyagot összehasonlították, elemezték és egy európai szintézisben egyesítették.





HETEDIK FEJEZET
MÓDSZEREK A
NEVELŐSZÜLŐI
SZAKMA
VIZSGAANYAGÁNAK
ÉS
TANANYAGMODULJAINAK
KIDOLGOZÁSÁHOZ
MAGYARORSZÁGON

1.1 Követett célok a szakmai- és vizsgakövetelmények kidolgozásakor

A nevelőszülők képzési vizsgaanyaga az a dokumentum, amely valójában összekapcsol két világot, a munka és a képzés világát, mert a képzés mind a kettőhöz hozzátartozik. A képzési vizsgaanyag a kompetenciák listáját használja fel, ezek a kompetenciák a szakmai feladatokhoz kötődnek. A vizsgaanyagnak ez a formája a feladatprofilból indult ki.

A képzési vizsgaanyagnak kettős célja van:

- összekösse a szakmai gyakorlatot az oktatási gyakorlattal
- a szakmai zsűri segítségére legyen a kompetenciák bizonyításakor

Ami az első célt illeti, a képzési vizsgaanyag a képzők eszköze. Az egész pedagógiai haladásnak az oktatási egységeken kell alapulnia. A tudás darabokra vágása arra szolgál, hogy részekre osszuk a tudásanyagot. A szakképzésnek ez a megközelítése a célorientált pedagógiát képviseli. Ennek a tudásnak a kompetencia alapú megközelítésével azt érjük el, hogy a tudásanyag a kompetenciákon keresztül a szakmai gyakorlatban hasznosul. Ezáltal a képzési vizsgaanyag a szakképzésen végig vezetve célt ad a tananyagrészeknek, és felépíti a formális értékelési rendszert is. A formális értékelés a képzőt segíti, azáltal, hogy fel tudja mérni a megszerzett tudásokat, és azonosítani tudja a fejlődési fokozatokat. A formatív értékelés tehát a cél elérését segíti.

A másfelől a képzésért felelős zsűri kezébe eszközt ad.

A képzési vizsgaanyag két funkciója:

- mediáció; segíti a tanári közösséget, hogy megtalálják a kapcsolatot
 - a tanított tudások
 - a levezetett kompetenciák
 - a szakmai feladatok között, amelyekben a kompetenciákat használják
- a nevelőszülő jelöltek önértékelési és felkészülési eljárását segíti

A képzési vizsgaanyag egy kompetencia lista, így nem csak a szükséges vizsgákra készít fel, a kompetenciákat szituációkba helyezve írja le. A jelölteknek bizonyos szituációkba kell beleélniük magukat, így értékelik a kompetenciáikat.

A képzési vizsgaanyagban leírjuk azokat a feltételeket és az elvárt eredményeket, amelyekben a kompetenciák értékelésre kerülnek. Így tehát a képzési vizsgaanyag a kompetenciák értékelésének a bázisa.

Minden modul utáni vizsga egy kompetencia megszerzését igazolja, amely a szakképesítés részét képezi.

A képzési vizsgaanyag összeállítása a nevelőszülői feladatprofilra épül. Ennek módszertana megegyezik a transzfer országokban. A munka első lépése minden országban a kompetenciák sajátos kidolgozásával kezdődött, a képzési vizsgaanyagot nemzetközi szemináriumokon dolgozták ki.

1.2 Nevelőszülő képzés moduljainak kínálata és az Európai Képesítési Rendszer

Az Európai Bizottság 2008. április 28-ai ajánlása elírják, hogy 2012-re minden nemzeti szakképzési programnak az Európai Képzési Rendszeren kell alapulnia.

A nevelőszülő szakemberek moduláris képzési vizsgaanyaga nem csak a fenti ajánlásnak felel meg, hanem egy módszer is ennek a célnak az elérésére. Valójában az európai szövegek szabad értelmezést engednek a megvalósítók számára.

2004-ben az EU tagállamai egy közös ajánlást fogalmaztak meg a szakképzések átláthatóságának a javítására. Ebben a perspektívában a bizottság 2005-ben egy 8 szintes keretet állapított meg, amelyet 2006. szeptember 6-án felülvizsgált.

2008. április 23-án jóváhagyta az Európai Képesítési Keretrendszert. (EKKR)

- 2008 óta minden tagország törekszik arra, hogy összehangolja a szakképesítéseit az Európai Képzési Keretrendszerrel
- 2012-re minden európai szakképesítés az Európai Képesítési Keretrendszerre hivatkozik

EKKR céljai a következők:

- Elősegítse a munkaerő mobilitását Európában
 - az EKKR lehetővé teszi, hogy könnyebben leírják a kompetencia igényt egy másik országból érkező munkavállaló számára.
 - segíti a munkaadókat, hogy a jelöltek bizonyítványait értelmezzék
- Segíti az egész életen át tartó tanulást
 - EKKR lehetővé teszi a különböző formális képzésekben szerzett valamit a munkatapasztalat során szerzett tudások egyeztetését
 - csökkenteni tudja a korlátokat a felsőfokú oktatás és a szakmai oktatás között
 - könnyíteni kell a megszerzett tapasztalatok érvényesítését

A keret az oktatáson és képzésen nyugszik, magában foglalja az általános képzésnek az összes bizonyítvány szintjét, az alap, a szak és a felsőfokú képzést egyaránt, és az iskolarendszerű és felnőttképzési bizonyítványokat is.

A nyolc szint az eredményekre vonatkozik és nem pedig az oktatás időtartamára. Három kategóriára osztja a megszerzett tudásokat:

- tudás (elmélet)
- képesség (gyakorlat)
- kompetencia (készség)

A tudás meghatározása az egyezményben: *„Az oktatás és képzés során kapott információk elsajátításának eredménye. A tudás olyan tények, elvek, elméletek és gyakorlatok összessége, melyek egy munka vagy tanulmányi területhez kapcsolódnak. Az EKKR elméleti vagy tényleges tudásra hivatkozik.”* In: Európai Bizottság ajánlása 2008. április 23.

A Bizottság által elfogadott meghatározás a készség fogalmára: *„Képesség egy tudás alkalmazására és egy know-how használatára, feladatok megvalósításához és problémák megoldásához. Az EKKR kognitív készségekre (a logikus, ösztönös, kreatív gondolkodás*

használatára) vagy gyakorlati (kézügyesség, módszerek, alapanyagok, eszközök, berendezések használatán alapuló) készségekre hivatkozik.”

A Bizottság által elfogadott meghatározás a kompetenciára: „Tudás, készségek és személyes, társadalmi, vagy metodológiai hozzáállások, munka vagy tanulmányi helyzetekben való alkalmazásának bizonyított képessége, a szakmai vagy személyes fejlődés érdekében. Az EKKR a kompetenciákra felelősségvállalás és önállóság szemszögéből hivatkozik.”

Az EKKR tehát egy metakeret.

1.3 Kreditátvitel az Európai Képesítési Rendszerbe

A kreditrendszernek az első érvénybehelyezése Koppenhágában történt 2002. november 20-án. Az Oktatási Tanács 2004. november 15-i következtetései⁹ nyomán követése során 32 európai ország szakképzésért felelős miniszterei, az európai szociális partnerek és a Bizottság a 2004. december 14-i maastrichti közleményben megállapodtak abban, hogy kiemelt fontosságot tulajdonítanak az európai szakoktatási és szakképzési kredit-transzfer rendszer (ECVET) kidolgozásának és megvalósításának, lehetővé téve ezáltal a tanulók számára, hogy a szakképzési rendszerek közötti mozgás során építsenek a tanulási útjuk folyamán elért eredményekre.

Az ECVET célja :

- a képzésben részt vevő személyek mobilitása,
- az életen át elvégzett tanulmányok eredményeinek érvényesítése,
- a képesítések átláthatósága,
- az európai szakképzés és szakoktatás szereplői közötti kölcsönös bizalom és együttműködés.

A tanulmányi eredmények nemzetközi kontextusba való transzferének biztosítása azt feltételezi, hogy a képzést nyújtók vagy a kompetens hatóságok partnerségi egyezményeket kötnek. Ezekben megnevezik a képesítések közötti megegyezőségeket (egységek és kreditpontok), a tanulmányi eredmények (tanegységek) felmérésének, transzferének és érvényesítésének folyamatait és a minőségbiztosítás érdekében tett intézkedéseket.

Így az ECVET transzfer folyamata leírható a tanegységek megadására akkreditált hatóságok közötti csereként. A szervezetek egyike értékeli, kiosztja és rögzíti a krediteket. A másik szervezet érvényesíti a krediteket és elismeri azokat egy képesítés kiállításánál. A transzferfolyamat megkönnyítése érdekében az ECVET azon alapszik, hogy a képesítéseket tanulmányi eredmény formájában írják le és tanulmányi egységekben mutatják be. A krediteket az egységekhez rendelik hozzá, hogy minden egyes egységnek legyen megfelelője, valamint hogy a képesítés vonatkozásában megadják annak súlyát és értékét. Egy tanulmányi egység tudás, készségek és kompetenciák halmaza, egy

⁹ A Tanács és a tagállamok kormányainak a Tanács keretében ülésező képviselőinek következtetései a szakképzés és szakoktatás területén való fokozott európai együttműködés jövőbeli prioritásairól, 13832/04 EDUC 204 SOC 499, 2004. október 29., a Tanács 2004. november 15-én elfogadta (http://ec.europa.eu/education/policies/2010/doc/council13832_en.pdf).

érvényesíthető képesítés legkisebb része. Egy tanulmányi egység vonatkozhat csak egyetlen képesítésre, vagy lehet több képesítés közös összetevője.

Az ECVET rendszerben egy tanegységnek (modulnak) tartalmaznia kell az egység általános címét, az elvárt tudás, készségek és kompetenciák listáját és a megfelelő tanulmányi eredmények értékelési kritériumait. Az ECVET-ek odaítéléséhez több kritériumot is lehet használni: az egységek tartalmi jelentőségének megállapítását, a referencia képzési program valós vagy feltételezett időtartamát, egy tanuló valós vagy feltételezett terhelését intézményi oktatási keretek között, valamint ezek kombinációját. A kreditpontokat elsősorban a képesítés egészéhez rendelik hozzá. Aztán a pontokat felosztják a különböző vizsgaegységek között annak függvényében, hogy azok mekkora jelentőséggel bírnak a képesítésben. Megegyezés szerint, egy intézményi oktatás keretei között végzett, egy éves képzést igénylő képesítés 60 ECVET odaítélését teszi lehetővé.

Minden egyes vizsgaegység lehetővé teszi kompetenciák koherens egységének érvényesítését a szakma logikája szempontjából. A vizsgaegységek a „mindent vagy semmit” logikája helyébe a megszerzett tudás érvényesítésének logikáját helyezik.

A vizsgaegységeket (vagy UC) az összegyűjtés szabályát követve és a megfeleltetés szabálya szerint lehet megszerezni (együtthetők használata). Az együtthetők hozzárendelése a különböző vizsgaegységekhez a kompetenciák szakma szempontjából tekintett fontosságának függvénye. A vizsgaegységeket képzés útján, a megszerzett gyakorlati tudás érvényesítése útján, vagy e kettő kombinációjával lehet megszerezni.

A modulrendszerű nevelőszülő képzés eszközeinek kidolgozása keretein belül az Európai szakképesítési keretre való hivatkozás két módon nyilvánul meg: a képzési modulok elhelyezésében az európai keret 8 nyolc szintjének egyikén, valamint ECVET kreditek hozzárendelésében minden egyes modulhoz. Az EKKR-re való intézményi hivatkozás feltételezi, hogy a képzés modulokra tagolódik, minden egyes modul tudás, készségek és kompetenciák szerint írunk le, a tanulmányok nem formális keretben való beszámításának feltételei előre meghatározottak, a megfeleltetés szabályát alkalmazva minden egyes tanulmányi egységhez egy együtthető rendelődik. Így lehetővé válik adott számú ECVET kredit hozzárendelése minden egyes egységhez, az egységek relatív jelentősége szerint, és a modulrendszerű nevelőszülő képzés elhelyezése az EKKR 8 szintjének egyikén.

1.4 Vizsgaanyag

A. Alkalmazott eljárás a vizsgaanyag felépítésére :

A1. A támogatócsoport különböző tagjainak szerepe

A2. A vizsgaanyag felépítésébe bevont szereplők táblázata:

A vizsgaanyag felépítésébe bevont képzők :

Családnév - utónév	Beosztás	Intézmény
...		
...		

A vizsgaanyag felépítésében résztvevő szakemberek :

Családnév - utónév	Beosztás	Intézmény

A3. Az intézmények, amelyeknél az adatokat begyűjtötték (adott esetben):

A4. A munka ütemterve

A vizsgaanyagra vonatkozó nemzetközi munka-értekezletek ütemterve:

Gyűlés típusa	Hely	Idő	Tárgy

A vizsgaanyagra vonatkozó munka-értekezletek ütemterve (adott országban)

Cél	Hely	Idő

B. A vizsgaanyag felépítésének gyakorlati módszere :

B1. A kompetencia egységek európai képzési megállapodása

Az Európai Unió parlamentje előírja¹⁰ a tagállamok számára a kreditrendszer (ECVET) alkalmazását, az országos képesítések felosztását úgynevezett „tanulmányi egységekre”.¹¹

A kompetencia egységek képzési megállapodását a Parlament utasításának 2. melléklete írja le és az alább felsorolt elemekből áll. Minden egyes jellemzőt, amely megjelenik a képzési megállapodásban, megvitattak és a nevelőszülő európai képesítés céljaként tűzték ki.

Európai képzési megállapodás:

- Egy egység a képesítés egy olyan eleme, amely magába foglalja azon tudás, készségek és kompetenciák koherens egységét, amelyek egy értékelés, illetve azon ECVET kreditpont tárgyát képezik, amely ehhez tartozik. A képesítés több egységet foglal magába, és a képesítés ezeknek az egységeknek az összessége. Így egy hallgató

¹⁰ Az Európai Unió Parlamentje és Tanácsa rendeletben meghatározta a képzési kreditek európai rendszerét a szakmai oktatás és képzés területén – ECVET) – 2008. április 9.

¹¹ Ezekre az egységekre használt kifejezés a projektben „vizsgaegység”.

megszerezheti a képesítést azáltal, hogy elvégzi az egységeket, amit a különböző országokban és különböző kontextusokban írnak elő (formális és nem formális, informális), az egységek tökéltésére és a tanulmányi egységek elismerésére vonatkozó országos törvénykeztések szerint.

- A képesítést alkotó egységek
- leírják egyértelműen és érthetően a tudást, a készségeket és a kompetenciákat, amiket lefednek,
- koherens módon kerülnek meghatározásra és megszervezésre a globális képesítéshez képest,
- oly módon kerülnek kidolgozásra, hogy lehetővé teszik azoknak a tanulmányi egységeknek az értékelését és hitelesítését, amelyeket tartalmaznak.
- Egy egység lehet egyedülálló egy képesítéshez, vagy közös, több képesítéshez. A beszámított tanulmányok, amelyek egy elfogadott egységet alkotnak, helytől és módtól függetlenül megszerelzhetők. Egy egységet tehát nem szabad összekeverni egy olyan elemmel, amely egy oktatási vagy egy képzési program elemét képezik.
- Azok a szabályok és eljárások, amelyek a tanulmányi egységek jellemzőinek meghatározására, az egységek kombinálására és összegyűjtésére vonatkoznak egy kiadott képesítés perspektívájában, az illetékes intézmények és a képzési folyamathoz társult partnerek által kerültek meghatározásra a hatályos országos vagy regionális szabályozásoknak megfelelően.
- Egy egységnek az alábbiakat kell tartalmaznia:
- az egység általános címét
- szükség esetén a képesítés (vagy képesítések) általános címét, amelyhez az egység kapcsolódik
- a képesítés referenciáját az EKKR szintjéhez viszonyítva, illetve adott esetben a képesítés országos keretéhez (CNC) viszonyítva
- a tanegységeket, amely a vizsgaegységet alkotják
- ezeknek a tanegységeknek értékelési eljárásait és kritériumait
- az egységhez előírt ECVET kreditpontokat
- egy vizsgaegység érvényességi időtartamát, ha van.

B2. Adott ország nevelőszülői vizsgaegységeinek összetétele

B3 Vizsgaanyag táblázat

UC N°1 : Egység címe

VIZSGAANYAGBAN ÉRTÉKELT ISMERETEK LISTÁJA ÉS ISMERETEK RÉSZLETEZÉSE

Kompetenciák	Kompetenciák részletezése

Szám	Ismeretek	Leírás
E1	CX...	Vizsga leírása : Időtartam : Megvalósítási feltételek : Felkészülési idő : Vizsga formája : Osztályozási rendszer Az értékelés szempontjai Vizsgabizottság összetétele: ECVET: EKKR szint:

C. A nevelőszülői képesítés különböző vizsgaegységei az érintett országok számára (mutassa be a vizsgaegységeket az oktatási kerettel együtt)

- C1. 1. vizsgaegység táblázata
- C2. 2. vizsgaegység táblázata
- C3. 3. vizsgaegység táblázata, stb.

D. Érintett országok vizsgaegységeinek érvényesítése

D1. Az értékelő vizsgabizottság
vizsgabizottság összetétele
vizsgabizottság akkreditálása
vizsgabizottság működése

D2. Ítélet szabályai

(Jelölje meg, hogy melyek a vizsgaegységek elbírálásának szabályai :

Lehetséges-e vizsgarészeket érvényesíteni ?

Léteznek kirekesztő feltételek ?

Létezik kompenzációs szabály ? (ha igen, meg kell adni az együttthatókat)

Mi a vizsgaegységek érvényességének időtartama részleges érvényesítés esetén? stb.)

E. Nevelőszülői és CEC képesítés

E1. Hivatkozás a CEC-re és a céljára

E2. Nevelőszülő pozícionálása a CEC-ben
megjelölni, hogyan jár el

szint kiválasztása és igazolás

E3. Nevelőszülő pozícionálása a nemzeti keretben

megjelölni, hogyan jár el
szint kiválasztása és igazolás
E4. ECVET megszerzése
kreditek számának kiválasztása a képesítéshez
ECVET felosztása a vizsgaelemek szerint
igazolások
E5. Kiegészítő a bizonyítványhoz (tájékoztatót mellékelni)

1.5 Moduláris képzés (képzési modulok kínálata)

A. Alkalmazott eljárás a képzési modulok felépítésére

A1. Támogatócsoport különböző partnereinek szerepe

A2. Modulok kínálatának felépítésébe bevont szereplők táblázata :

Modulok felépítésében résztvevő oktatók :

CSALÁDNÉV – UTÓNÉV	Beosztás	Intézmény
...		
...		

Modulok felépítésében résztvevő szakemberek:

CSALÁDNÉV – UTÓNÉV	Beosztás	Intézmény

A3. Az intézmények, amelyeknél az adatokat begyűjtötték (adott esetben) :

A4. Munka ütemterve

Szakmai anyagra vonatkozó nemzetközi munka-értekezletek ütemterve:

Csoport típusa	Hely	Dátum	Tárgy

Szakmai anyagra vonatkozó munka-értekezletek ütemterve (adott országban):

Cél	Hely	Dátum

B. Modulok felépítésének gyakorlati módszere :

B1. egy modul meghatározása

B2. modulok meghatározása

Hány modul

Milyen okból

A francia minősítés mely részeit tartják meg, melyeket nem, és milyen okból)

B3. Modulok táblázata

(magyarázza meg a modulok képzés táblázatának különböző részeit és vonatkozó használatát)

C. Képzési modulok kínálatának bemutatása (adott országban)

C1. Modulok szervezetének bemutatása (magyarázattal)

Képzési kínálatot bemutató táblázat

UF1				
Szakmai anyag	Vizsgaegység	Modul kódja	Modul leírása	Időtartam
A1. A4.	UC1	M1.1		
		M1.2		
		M1.3		
		Etc.		
UF2				
Szakmai anyag	Vizsgaegység	Modul kódja	Modul leírása	Időtartam
A2. A3.	UC2	M2.1		
		M2.2		
		M2.3		
		Etc.		
UF3				
Szakmai anyag	Vizsgaegység	Modul kódja	Modul leírása	Időtartam
A5.	UC3	M3.1		
		M3.2		
		M3.3		
		Etc.		

- 1.1 modul
- 1.2 modul
- 2.1 modul
- stb.

C2. Modulok kínálatának bemutatása

Modulokat bemutató táblázat

Modul kódja : M11	Modul leírása :
Modul céljai	Tudás (elméleti ismeretek) Képességek (gyakorlati ismeretek) Kompetenciák (készségek)
Tartalom	- ... - ... - ... - ...
Célcsoport	
Pedagógiai módszerek	
Időtartam	
Értékelés	
Források	(Megadni a pedagógiai eszközök kódjait)



NYOLCADIK FEJEZET

**A KÉPZÉSI
REFERENCIAPROFILOK
(KÉPESÍTÉSEK, KÉPZÉSI
MODULOK KÍNÁLATA) EURÓPAI
SZINTÉZISÉNEK SPECIFIKUS
MÓDSZERTANA A
NEVELŐSZÜLŐ KÉPZÉSBEN
BULGÁRIÁBAN,
MAGYARORSZÁGON ÉS
ROMÁNIÁBAN**

- Azok az elemzések, amelyek a Képzési referenciaprofilok (képesítések, képzési modulok kínálata) európai szintéziséhez vezettek a nevelőszülő képzésben Bulgáriában, Magyarországon és Romániában, a következők:
- A transzfer mindhárom országában kialakították a nevelőszülői képzés referencia profilját (képesítések, képzési modulok kínálata) a szakmai tevékenységekből kiindulva és a francia tananyagot képező transzfer elemeken keresztül,
- Majd abból kiindulva, hogy ezek a profilok egymással kiegészíthetők, a 3 tananyagot összehasonlították, elemezték és egy európai szintézisben egyesítették

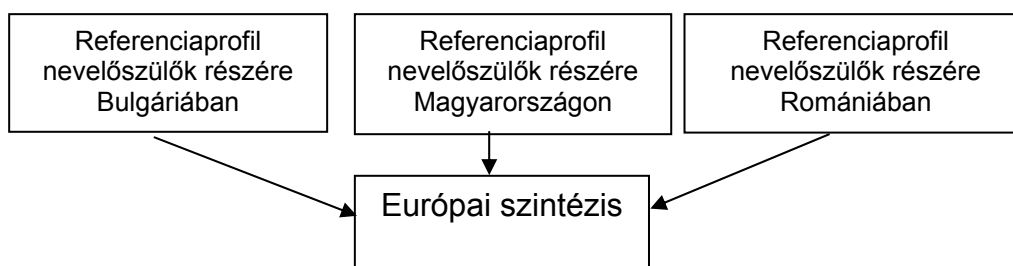

A képzési tananyag 2 részből áll:
 Vizsgakövetelmények (RC)
 Képzési modulok kínálata

1.1 A tanúsítványok kidolgozása során követett célok

A nevelőszülői vizsgakövetelmények (RC) egy olyan dokumentum, amely gyakorlatilag összekötő kapcsot képez a két világ, a munka világa és a képzés világa között, és ez a dokumentum mindkét világhoz tartozik. A vizsgakövetelmények mindenképp egy kompetencia listából állnak. Ezek a kompetenciák adott szakmai területekre vonatkoznak. A kompetenciák az adott szakmai területekből erednek. A képesítés így ennek megfelelően a RAP-pal összhangban lett kialakítva.

Az vizsgakövetelményeknek két célja van:

- Egyrésztől összekötő kapocsként szolgálnak a szakmai tevékenységek között, másrésztől pedig a tanulási területek között.
- Hasznos a bizottság számára a kompetenciák igazolásának területén.

Ami az 1. célt illeti, az RC hasznos eszköz a képzők számára. A pedagógia folyamatban le kell bontani a tudást tanulási egységekre. Ugyanakkor a tudás feldarabolása a tudás felaprózódásához vezethet (ez az a megközelítés, amely a Pedagógia Célok szerinti pedagógia módszer vizsgálatának tárgyát alkotja). Az Kompetencia alapú megközelítéssel együtt ennek a tudásnak az elsajátítása hasznos, mert mobilizálják a gyakorlatban azokat a kompetenciákat, amelyek helyet kapnak az adott szakmai tevékenységben. Ebből a szempontból a vizsgakövetelmények dokumentuma felhasználásra kerül a képzés folyamán végig, hogy értelmet biztosítson a tanulásnak, és kialakítsa a képzésben az értékelési helyzeteket. A képzés értékelése ebben az esetben egy olyan értékelés, amely a képzőt arra vezeti, hogy segítsen a képzettnek a megszerzett tudást felmérni és azonosítani a fejlődési pontját. A képzés értékelését tehát ez a cél, a segítségnyújtás jellemzi.

Ami a 2. célt illeti, az RC hasznos eszköz a vizsgabizottság számára, amely a képesítés kiadásáért felelős.

A nevelőszülői vizsgakövetelményeket (RC) két fő feladat betöltésére hozták létre:

- közvetítési funkció: az RC a képzők részére hasznos, hogy lehetővé tegye számukra,

hogyan folyamatosan összekapcsolják:

- A tudást, amit tanítottak
- A folyamatosan növekvő kompetenciákat a megszerzett tudással,
- A szakmai feladatokat azokkal, amelyekben felhasználásra kerülnek az elsajátított kompetenciák.
- Ugyanakkor hasznos eszköz azon jelöltek értékelési folyamatában, akik nevelőszülők szeretnének lenni.

A nevelőszülői vizsgakövetelmények egy kompetencia lista, de nem csupán ez, mert a nevelőszülői vizsgakövetelmények, mint ahogy a neve is mutatja, alapként szolgálnak a képesítés megszerzéséhez. Ebből a célból a kompetenciákat ki kell egészíteni azoknak a szituációknak a leírásával, amelyekbe a jelölteket kell helyezni, amikor a kompetenciáik értékeléséről van szó.

A vizsgakövetelmények meghatározzák azokat a feltételeket, amelyekkel a kompetenciákat értékelni kell, illetve az elvárt eredményeket. Ebből a szempontból alapvetően fontos alapot képez a kompetenciák értékelésére. Minden vizsgát, amelyek során értékelik a kompetenciákat, meg kell feleltetni a képzési megállapításnak, amely a vizsgakövetelmények alapját alkotja.

A vizsgakövetelmények a tananyag folyamatos kidolgozását írják elő.

Ahhoz, hogy elkészítsék a vizsgakövetelményeket, a munka közös alapja minden képző csapat számára a nevelőszülői kompetenciaprofil volt. Ezeket a csapatokat úgy képezték ki, hogy ugyanazt a módszertant alkalmazzassák a transzfer minden országában. Az első kompetencia azonosítási munkát már minden országban megkezdték. A vizsgakövetelményeket a nemzetek közötti szemináriumok folyamán dolgozták ki.

1.2 Nevelőszülő képzés moduljainak kínálata és az Európai Képzési Keret (EKKR)

Az Európai Unió Bizottságának 2008. április 23-i döntése kimondja, hogy „2012-ben minden képesítést, amelyet egy országon belül dolgoznak ki, meg kell feleltetni az EKKR-nek”.

A nevelőszülők képzési moduljainak összeállítása nem csupán arra nyújt alkalmat, hogy gyakorlatban megvalósítsák ezt a döntést, hanem arra is, hogy kidolgozzanak egy módszertant, vagy akár egy módszert ezzel a céllal. Ugyanis az európai rendelkezések szabadságot biztosítanak az alkotók számára abban, hogy meghatározzák, hogyan készítsék ezt el.

2004-ben az EU tagállamai, a szociális szektorban dolgozók szerettek volna kialakítani egy közös referencia alapot azzal a céllal, hogy javítsanak a szakmai képezések transzparenciáján. Ebből a célból a bizottság 2005-ben kidolgozott egy 8 szintből álló keretet. Ezt a keretet 2006. szeptember 6-án felülvizsgálták.

2008. április 23-án a bizottság érvényesítette a EKKR-t és kiadott egy szabályozást:

- 2008-tól kezdődően minden ország összhangba hozza a képezéseket és a EKKR-t
- 2012-ben minden európai képezítés már a EKKR-rel kompetens.

A EKKR céljai a következők:

- Elősegíteni a munkaerő mobilitást Európában:
- A EKKR lehetővé teszi a csatlakozók számára, hogy könnyebben leírják az általános kompetencia szintjeiket más országok toborzói számára.
- Segíteni a munkaadókat abban, hogy megértsék a jelöltek képezését.
- Elősegíteni az egész életen át tartó képezés:
- A EKKR biztosítja az elméleti oktatás részeinek és a munka részeinek az összeillesztését minden országban.
- Csökkenteni kell a távolságot a felsőoktatás és a szakmai oktatás között
- Meg kell könnyíteni a Kreditátvitelt (VAE).

Ez a keret az oktatás és képezés területein alapul. Magába foglalja az összes képezési szintet az általános oktatás és a szakoktatás és szakképezés területén, illetve a felsőoktatásban. A keret vonatkozik még a Kezdeti Képezés és a Folyamatos Képezés során nyújtott képezésekre is.

A 8 szint a tanulási eredményekre, és nem a folyamatokra és az időtartamokra összpontosít. A megszerzett ismeretek 3 kategóriára oszlanak:

- Tudás
- Készségek
- Kompetenciák.

A Bizottság által elfogadott meghatározás a tudásra: *az oktatás és a képezés során kapott információk elsajátításának eredménye. A tudás olyan tények, elvek, elméletek és gyakorlatok összessége, melyek egy munka vagy tanulmányi területhez kapcsolódnak. Az EKKR elméleti vagy tényleges tudásra hivatkozik.*” Bizottság 2008- április 23-i előírásai.

A Bizottság által elfogadott meghatározás a készség fogalmára: *„képeség egy tudás alkalmazására és egy know-how használatára feladatok megvalósításához és problémák megoldásához. Az EKKR kognitív készségekre (a logikus, ösztönös, kreatív gondolkodás használatára) vagy gyakorlati (kézügyességre, valamint módszerek, alapanyagok, eszközök és berendezések használatán alapuló) készségekre hivatkozik”.*

A Bizottság által elfogadott meghatározás a kompetenciára: *„tudás, készségek és személyes, társadalmi vagy metodológiai hozzáállások munka vagy tanulmányi helyzetekben való alkalmazásának bizonyított képessége a szakmai vagy személyes fejlődés érdekében. Az EKKR a kompetenciákra felelősségvállalás és önállóság szemszögéből hivatkozik”.*

Az EKKR célkeretként szolgál.

1.3 Kreditátvitel az Európai Képesítési Rendszerbe

Egy kreditrendszer megvalósítására tettek javaslatot Koppenhágában 2002. november 20-án. 2004. november 20-án 32 oktatási és szakmai képzési miniszter, illetve az európai szociális partnerek és a Bizottság aláírták a Maastricht-i Egyezményt, amely az ECVET rendszerét, mint az EKKR nélkülözhetetlen mérési rendszerét határozza meg.

Az EKKR célja, hogy biztosítsa a szakmai képzések transzparenciáját Európában (a képzéseknek egyértelműeknek és összevethetőeknek kell lenniük). Az ECVET kreditrendszer célja, hogy biztosítsák a megszerzett képzés transzferét és tökécsítését (a tudásnak egyik országból másikba átvihetőnek, illetve tökécsíthetőnek kell lennie).

Az ECVET célja

- a képzésben résztvevő személyek mobilitása,
- az életem át elvégzett tanulmányok eredményeinek érvényesítése,
- a képzések átláthatósága,
- az európai szakképzés és szakoktatás szereplői közötti kölcsönös bizalom és együttműködés.

A tanulmányi eredmények nemzetközi kontextusba való transzferének biztosítása azt feltételezi, hogy a képzést nyújtók vagy a kompetens hatóságok partnerségi egyezményeket kötnék. Ezekben megnevezik

- a képzések közötti megegyezőségeket (egységek és kreditpontok)
- a tanulmányi eredmények (tanegységek) felmérésének, transzferének és érvényesítésének folyamatait
- a minőségbiztosítás érdekében tett intézkedéseket.

Így az ECVET transzfer folyamata leírható a tanegységek megadására akkreditált hatóságok közötti csereként.

- A szervezetek egyike értékeli, kiosztja és rögzíti a krediteket.
- A másik szervezet érvényesíti a krediteket és elismeri azokat egy képzés kiállításánál.

A transzferfolyamat megkönnyítése érdekében az ECVET azon alapszik, hogy a

- a képzéseket tanulmányi eredmény formájában írják le
- a képzéseket tanulmányi egységekben mutatják be.
- A krediteket az egységekhez rendelik hozzá, hogy minden egyes egységnek legyen megfelelője, valamint hogy a képzés vonatkozásában megadják annak súlyát és értékét.

Egy tanulmányi egység tudás, készségek és kompetenciák halmaza, egy érvényesíthető képzés legkisebb része. Egy tanulmányi egység vonatkozhat csak egyetlen képzésre, vagy lehet több képzés közös összetevője.

Az ECVET rendszerben egy tanegységnek (modulnak) tartalmaznia kell

- az egység általános címét
- az elvárt tudás, készségek és kompetenciák listáját
- a megfelelő tanulmányi eredmények értékelési kritériumait.

Az ECVET-ek odaítéléséhez több kritériumot is lehet használni:

- az egységek tartalmi jelentőségének megállapítását
- a referencia képzési program valós vagy feltételezett időtartamát
- egy tanuló valós vagy feltételezett terhelését intézményi oktatási keretek között
- ezek kombinációját.

A kreditpontokat elsősorban a képesítés egészéhez rendelik hozzá. Aztán a pontokat felosztják a különböző vizsgaegységek között annak függvényében, hogy azok mekkora jelentőséggel bírnak a képesítésben.

Megegyezés szerint, egy intézményi oktatás keretei között végzett, egy éves képzést igénylő képesítés 60 ECVET odaítélését teszi lehetővé.

Minden egyes vizsgaegység lehetővé teszi kompetenciák koherens egységének érvényesítését a szakma logikája szempontjából. A vizsgaegységek a „mindent vagy semmit” logikája helyébe a megszerzett tudás érvényesítésének logikáját helyezik.

A vizsgaegységeket (vagy UC)

- az összegyűjtés szabályát követve
- és a megfeleltetés szabálya szerint lehet megszerezni (együtthetők használata).

Az együtthetők hozzárendelése a különböző vizsgaegységekhez a kompetenciák szakma szempontjából tekintett fontosságának függvénye.

A vizsgaegységeket képzés útján, a megszerzett gyakorlati tudás érvényesítése útján, vagy e kettő kombinációjával lehet megszerezni.

A modulrendszerű nevelőszülő képzés eszközeinek kidolgozása keretein belül az Európai szakképesítési keretre való hivatkozás két módon nyilvánul meg:

- a képzési modulok elhelyezésében az európai keret 8 nyolc szintjének egyikén,
- valamint ECVET kreditek hozzárendelésében minden egyes modulhoz.

Az EKKR-re való intézményi hivatkozás feltételezi:

- hogy a képzés modulokra tagolódik:
- hogy minden egyes modult tudás, készségek és kompetenciák szerint írunk le
- hogy a tanulmányok nem formális keretben való beszámításának feltételei előre meghatározottak
- hogy a megfeleltetés szabályát alkalmazva minden egyes tanulmányi egységhez egy együtthető rendelődik.

Így lehetővé válik

- adott számú ECVET kredit hozzárendelése minden egyes egységhez
- az egységek relatív jelentősége szerint, és a modulrendszerű nevelőszülő képzés elhelyezése az EKKR 8 szintjének egyikén.

1.4 Vizsgaanyag

A. Alkalmazott eljárás a vizsgaanyag felépítésére:

A1. Támogatócsoport különböző partnereinek szerepe

A2. Vizsgaanyag felépítésébe bevont szereplők táblázata :

Vizsgaanyag felépítésében résztvevő képzők :

CSALÁDNÉV – UTÓNÉV	Beosztás	Intézmény
...		
...		

Vizsgaanyag felépítésében részvevő szakemberek :

CSALÁDNÉV – UTÓNÉV	Beosztás	Intézmény

A3. Az intézmények, amelyeknél az adatokat begyűjtötték (adott esetben) :

A4. Munka ütemterve

Vizsgaanyagra vonatkozó nemzetközi munka-értekezletek ütemterve:

Csoport típusa	Hely	Dátum	Tárgy

Vizsgaanyagra vonatkozó munka-értekezletek ütemterve (adott országban):

Cél	Hely	Dátum

B. Vizsgaanyag felépítésének gyakorlati módszere :

B1. A kompetencia egységek európai képzési megállapodása

Az Európai Unió parlamentje előírja¹² a tagállamok számára a kreditrendszer (ECVET) alkalmazását, az országos képesítések felosztását úgynevezett „tanulmányi egységekre”.¹³

A kompetencia egységek képzési megállapodását a Parlament utasításának 2. melléklete írja le és az alább felsorolt elemekből áll. Minden egyes jellemzőt, amely megjelenik a képzési megállapodásban, megvitattak és a nevelőszülő európai képesítés céljaként tűzték ki.

Európai képzési megállapodás:

- Egy egység a képesítés egy olyan eleme, amely magába foglalja azon tudás, készségek és kompetenciák koherens egységét, amelyek egy értékelés, illetve azon ECVET kreditpont tárgyát képezik, amely ehhez tartozik. A képesítés több egységet foglal magába, és a képesítés ezeknek az egységeknek az összessége. Így egy hallgató megszerezheti a képesítést azáltal, hogy elvégzi az egységeket, amit a különböző országokban és különböző kontextusokban írnak elő (formális és nem formális, informális), az egységek tökéltetésére és a tanulmányi egységek elismerésére vonatkozó országos törvénykezések szerint.
- A képesítést alkotó egységek:
- leírják egyértelműen és érthetően a tudást, a készségeket és a kompetenciákat, amiket lefednek,
- koherens módon kerülnek meghatározásra és megszervezésre a globális képesítéshez képest,
- oly módon kerülnek kidolgozásra, hogy lehetővé teszik azoknak a tanulmányi egységeknek az értékelését és hitelesítését, amelyeket tartalmaznak.
- Egy egység lehet egyedülálló egy képesítéshez, vagy közös, több képesítéshez. A beszámított tanulmányok, amelyek egy elfogadott egységet alkotnak, helytől és módtól függetlenül megszerezhetők. Egy egységet tehát nem szabad összekeverni egy olyan elemmel, amely egy oktatási vagy egy képzési program elemét képezik.
- Azok a szabályok és eljárások, amelyek a tanulmányi egységek jellemzőinek meghatározására, az egységek kombinálására és összegyűjtésére vonatkoznak egy kiadott képesítés perspektívájában, az illetékes intézmények és a képzési folyamathoz társult partnerek által kerültek meghatározásra a hatályos országos vagy regionális szabályozásoknak megfelelően.
- Egy egységnek az alábbiakat kell tartalmaznia:
- az egység általános címét
- szükség esetén a képesítés (vagy képesítések) általános címét, amelyhez az egység kapcsolódik

¹² Az Európai Unió Parlamentje és Tanácsa rendeletben meghatározta a képzési kreditek európai rendszerét a szakmai oktatás és képzés területén – ECVET) – 2008. április 9.

¹³ Ezekre az egységekre használt kifejezés a projektben „vizsgaegység”.

- a képesítés referenciáját az EKKR szintjéhez viszonyítva, illetve adott esetben a képesítés országos keretéhez (CNC) viszonyítva
- a tanegységeket, amely a vizsgaegységet alkotják
- ezeknek a tanegységeknek értékelési eljárásait és kritériumait
- az egységhez előírt ECVET kreditpontokat
- egy vizsgaegység érvényességi időtartamát, ha van.

B2. Az adott ország nevelőszülői vizsgaegységeinek összetétele

B3 Vizsgaanyag táblázat

UC N°1 : Egység címe

VIZSGAANYAGBAN ÉRTÉKELT ISMERETEK LISTÁJA ÉS ISMERETEK RÉSZLETEZÉSE

Kompetenciák	Kompetenciák részletezése

Szám	Ismeretek	Leírás
E1	CX...	Vizsga leírása : Időtartam : Megvalósítási feltételek : Felkészülési idő : Vizsga formája : Osztályozási rendszer Az értékelés szempontjai Vizsgabizottság összetétele: ECVET: EKKR szint:

C. A nevelőszülői képesítés különböző vizsgaegységei az érintett országok számára (mutassa be a vizsgaegységeket az oktatási kerettel együtt)

- C1. 1. vizsgaegység táblázata
 C2. 2. vizsgaegység táblázata
 C3. 3. vizsgaegység táblázata, stb.

D. Érintett országok vizsgaegységeinek érvényesítése

- D1. Az értékelő vizsgabizottság
 vizsgabizottság összetétele
 vizsgabizottság akkreditálása
 vizsgabizottság működése

D2. Ítélet szabályai

(Jelölje meg, hogy melyek a vizsgaegységek elbírálásának szabályai :

Lehetséges-e vizsgarészeket érvényesíteni ?

Léteznek kirekesztő feltételek ?

Létezik kompenzációs szabály ? (ha igen, meg kell adni az együttthatókat)

Mi a vizsgaegységek érvényességének időtartama részleges érvényesítés esetén ?
stb.)

E. Nevelőszülői és EKKR/CEC képesítés

E1. Hivatkozás a CEC-re és a céljára

E2. Nevelőszülő pozícionálása a CEC-ben

megjelölni, hogyan jár el

szint kiválasztása és igazolás

E3. Nevelőszülő pozícionálása a nemzeti keretben

megjelölni, hogyan jár el

szint kiválasztása és igazolás

E4. ECVET megszerzése

kreditek számának kiválasztása a képesítéshez

ECVET felosztása a vizsgaegységek szerint

igazolások

E5. Kiegészítő a bizonyítványhoz (tájékoztatót mellékelni)

1.5 Moduláris képzés

A. Alkalmazott eljárás a képzési modulok felépítésére

A1. Támogatócsoport különböző partnereinek szerepe

A2. Modulok kínálatának felépítésébe bevont szereplők táblázata :

Modulok felépítésében résztvevő oktatók :

CSALÁDNÉV – UTÓNÉV	Beosztás	Intézmény
...		
...		

Modulok felépítésében résztvevő szakemberek:

CSALÁDNÉV – UTÓNÉV	Beosztás	Intézmény

A3. Az intézmények, amelyeknél az adatokat begyűjtötték (adott esetben) :

A4. Munka ütemterve

Szakmai anyagra vonatkozó nemzetközi munka-értekezletek ütemterve:

Csoport típusa	Hely	Dátum	Tárgy

Szakmai anyagra vonatkozó munka-értekezletek ütemterve (adott országban):

Cél	Hely	Dátum

B. Modulok felépítésének gyakorlati módszere :**B1. egy modul meghatározása****B2. modulok meghatározása**

Hány modul

Milyen okból

A francia minősítés mely részeit tartják meg, melyeket nem, és milyen okból)

B3. Modulok táblázata

(magyarázza meg a modulok képzés táblázatának különböző részeit és vonatkozó használatát)

C. Képzési modulok kínálatának bemutatása (adott országban)**C1. Modulok szervezetének bemutatása (magyarázattal)****Képzési kínálatot bemutató táblázat**

UF1				
Szakmai anyag	Vizsgaegység	Modul kódja	Modul leírása	Időtartam
A1. A4.	UC1	M1.1		
		M1.2		
		M1.3		
		Etc.		
UF2				
Szakmai anyag	Vizsgaegység	Modul kódja	Modul leírása	Időtartam
A2. A3.	UC2	M2.1		
		M2.2		
		M2.3		
		Etc.		
UF3				
Szakmai anyag	Vizsgaegység	Modul kódja	Modul leírása	Időtartam
A5.	UC3	M3.1		
		M3.2		

		M3.3		
		Etc.		

- 1.1 modul
- 1.2 modul
- 2.1 modul
- stb.

C2. Modulok kínálatának bemutatása

Modulokat bemutató táblázat

Modul kódja : M11	Modul leírása :
Modul céljai	Tudás (elméleti ismeretek) Képességek (gyakorlati ismeretek) Kompetenciák (készségek)
Tartalom	- ... - ... - ... - ...
Célcsoport	
Pedagógiai módszerek	
Időtartam	
Értékelés	
Források	(Megadni a pedagógiai eszközök kódjait)



KILENCEDIK FEJEZET
OKTATÁSI
ESZKÖZÖK
ÖSSZEGYŰJTÉSÉNEK
SPECIFIKUS
MÓDSZERTANA
A HIVATÁSOS
NEVELŐSZÜLŐK KÉPZÉSÉRE
BULGÁRIÁBAN,
MAGYARORSZÁGON,
FRANCIAORSZÁGBAN

1.1 Követendő célok

Az AFUE projekt keretében előírt, hogy a képzési anyagokhoz csatolni kell a pedagógiai eszközök listáját. Ebben az értelemben mind a 4 országban összeírták azokat a már meglévő pedagógiai eszközöket, amelyek a hivatásos nevelőszülők képzését szolgálják. Ezt az eszközugyűjteményt továbbították még a projekt elején a projektben résztvevő partnerek számára.

A pedagógiai források gyűjteménye azokat a forrásokat tartalmazza, amelyeket összeírtak a 4 országban és rendelkezésre álltak franciául, majd lefordították a gyűjteményt magyar, bolgár és román nyelvre.

1.2 Oktatási források bemutatására szolgáló nyomtatvány

A projekt partnerei egy közös nyomtatványt használtak azoknak a pedagógiai eszközöknek a bemutatására, amelyeket a hivatásos nevelőszülők képzése során használnak fel. A nyomtatvány az alábbiakban kerül bemutatásra.

a. A Bulgáriában, Magyarországon, Franciaországban és Romániában érvényes vizsgaegységek :

	Tegyen egy x-et !
UC1. Gyermek befogadása és beilleszkedése a nevelőszülői családba	
UC 2. Gyermek nevelésének figyelemmel kísérése	
UC 3. Kommunikáció a gyermekkel	
UC 4. Gyermek mindennapi életének megszervezése	
UC 5. Gyermek jogainak védelme	
UC 6. Gyermekkel kapcsolatos eljárások és iratok kezelése	
UC 7. Gyermek épségének és biztonságának felügyelete	
UC 8. Szakmai kommunikáció	
UC 9. Munka a pluridiszciplináris csapatban	
UC 10. Szakmai ismeretek és készségek fejlesztése	

b. A nevelőszülői képzés oktatási forrásai Bulgáriában, Magyarországon, Franciaországban és Romániában

Forrás címe

Vizsgaegység
UC1. Gyermek befogadása és beilleszkedése a nevelőszülői családba
UC 2. Gyermek nevelésének figyelemmel kísérése
UC 3. Kommunikáció a gyermekkel
UC 4. Gyermek mindennapi életének megszervezése
UC 5. Gyermek jogainak védelme
UC 6. Gyermekkel kapcsolatos eljárások és iratok kezelése
UC 7. Gyermek épségének és biztonságának felügyelete
UC 8. Szakmai kommunikáció
UC 9. Munka a pluridiszciplináris csapatban
UC 10. Szakmai ismeretek és készségek fejlesztése

Adathordozó

- | | |
|--|---|
| <input type="checkbox"/> Brosúra, tanulmány | <input type="checkbox"/> DVD |
| <input type="checkbox"/> Kézikönyv, kiadvány | <input type="checkbox"/> Internetről letölthető |
| <input type="checkbox"/> CD-ROM | <input type="checkbox"/> Egyéb : |

Forrás típusa :

- | | | |
|---|------------------------------------|--|
| <input type="checkbox"/> Tankönyv | <input type="checkbox"/> Értékelés | <input type="checkbox"/> Esettanulmány |
| <input type="checkbox"/> Gyakorlati munka | <input type="checkbox"/> Vizsga | <input type="checkbox"/> Egyéb : |

Forrás tartalma :

-

Forrás azonosítása :

- Kiadó:
- Kiadó címe :



TIZEDIK FEJEZET
A KÉPZÉSI
SZAKEMBEREK
SZÁMÁRA KÉSZÜLT
EURÓPAI KÉPZÉSI
PROGRAM
KIDOLGOZÁSÁNAK
MÓDSZERTANA

1.1 Követett célok

A feladatprofil, a képzési program és a szakmai és vizsgakövetelmények kidolgozása lehetővé tették a képzők csoportjai számára, hogy megalkossák saját tanterveiket, képzési terveiket és vizsgaterveiket. Ugyanakkor ezek az eszközök lehetővé teszik a vizsgabizottságok számára a szakmai értékelést, akár a vizsgaegységek elfogadását is bizonyos országokban, hogy megbizonyosodjanak arról a számonkérés során, hogy a jelöltek megfelelően tudják mozgósítani, alkalmazni megfelelő tudásaikat.

A feladatprofil és képzési kínálat azzal a szándékkalkészlt, hogy különbséget tegyen a szakképesítés és a képzési folyamat között, amely oda vezet. Ennek eredményeként a nevelőszülő szakképesítés nem befolyásolja a képző csoport alkalmazandó munkamódszerét. Ezért szükséges, hogy a tanári testület határozza és szervezze meg a képzési folyamatot, amely elvezet a nevelőszülő szakképesítés megszerzéséhez.

Ennek megfelelően a képzők képzése program két fő célt követ :

- egyfelől a transzfer három országában működő munkaközösségek nem feltétlenül ismerik a referencia, feladatprofil fogalmát, kompetenciaprofil és a tudásanyag funkcionális kapcsolatát, a szabványok alkalmazásának módját.
- másfelől a képzési kínálat bővítése a cél. A kidolgozott programjaink felhasználásával képzési tervek, valamint értékelési és vizsgaformák további konstruálására nyílik lehetőség.

A „képzők képzése program célja, az AFUE projekt során Bulgária, Magyarország és Románia tantestületei által kidolgozott módszerek, eszközök és megvalósult eredményeket átadja, és hogy hozzáférhetővé tegye annak szakmai-módszertani tartalmait.

Ezek az elemek nélkülözhetetlenek egy megfelelő tudásátadáshoz.

A képzők 4 napos képzése szerves részét képezi az AFUE projekt konzorciuma terjesztési és felhasználási tervének.

1.2 Eljárásmódok

A képzők képzése program partnerségben valósul meg. Az első változat francia képzési munkaközösségben született. Ezt mutatták be egy nemzetközi szemináriumon a szükséges bolgár, magyar és román adaptációk átgondolásáa céljából.

A képzők képzése programot a transzfer országok kutatócsoportjai fogják animálni ban a csoportok vezetőinek irányításával. A Bulgáriában, Magyarországn és Romániában végzett munkát francia szakértők fogják segíteni.

Az elérendő eredmények a képzők képzése – program kidolgozásához :

- Pedagógiai célkitűzések
- Várható eredmények
- A képzés ideje és időpontjai
- A képzés tartalma
- A képzés célközönsége és részt vevő szervek

- A képzések előkészítő munkája és a helyszíni szervezés logisztikai kérdései
- A transzfer-képzés programja

A módszertani munka és a projekt-eredmények egészének elérhetőségét lehetővé tesszük a bolgár, magyar és román képző csapatok számára anyanyelvű adathordozókon, egyrészt pedagógiai segítségadás, másrészt pedig értékelés céljából.

Így a kidolgozott képzési program nem befolyásolja a megszervezendő tanfolyam teljes tartalmát. Szükséges is, hogy a képzésben résztvevő csoportok visszajelző értékelést adjanak.

A képzők képzése négy nagyobb kérdésre fókuszál :

- A foglalkozások és alkalmazások kompetencia alapú megközelítése,
- A feladat- és kompetenciaprofil pedagógiai hasznosítása,
- A képzés-módszertani modell
- Az értékelő szakasz.



TIZENEGYEDIK FEJEZET
„A CSALÁDBA
FOGADÁS
EURÓPÁBAN”
CD-ROM
ELKÉSZÍTÉSÉNEK
MÓDSZERTANA

Az AFUE projekthez tartozik egy eszköz, amely bemutatja a projektet és eredményeit. Ez nem más, mint egy CD-rom, amely összegyűjti a projekt összes létrejött eredményét.

A CD-rom vonzó és barátságos módon teszi lehetővé az eligazodást, sokféle könnyű hozzájutással, amely kedvezőbbé teszi a hagyományos papír anyagnál.

A CD-rom lehetővé teszi számos kiegészítő forrás elérését, amelyet a szakértők felhasználtak a munkák során, és feltünteti a legfontosabb honlapokat és oldalakat a témával kapcsolatban. A dokumentumok a projekt összes nyelvén hozzáférhetőek.

Ismerteti a nevelőszülő képzésről a négy országban hozzáférhető pedagógiai-képzési forrásokat is. Bolgár, francia, magyar és román nyelven tervezték, tehát mind a négy nyelven elérhetőek a projekt eredményei.

A CD-rom célja, hogy kiegészítő eszköz legyen a képző számára oktatási munkája során.



SZÓJEGYZÉK

**A
KÉPZÉSTERVEZÉS
SZAKKIFEJEZÉSEINEK
JEGYZÉKE AZ AFUE
PROJEKTBEN**

Alapképzés (meghatározás):

Általános célú képzés: olyan képzés, amely az általános műveltség növelését célozza, amely hozzájárul a felnőtt személyiségének fejlődéséhez, a társadalmi esélyegyenlőség és az állampolgári kompetencia kialakulásához

szakmai alapképzés: a szakképesítés megszerzésére felkészítő képzési folyamat azon része, amely azonos szakmacsoportba tartozó szakképesítések közös szakmai ismeretei megszerzésére irányul

Ez az első képzés, amit egy fiatal kap egy országban (az óvoda első évétől az egyetem utolsó évéig tart). Bárhol végezze a fiatal ezt a képzést az oktatási rendszerben: szakoktatásban vagy szakképzésben, vagy felsőfokú oktatásban, és bármilyen módon is történjen (helyben vagy gyakorlattal), alapképzésnek minősül.

Átjárhatóság:

A modulrendszer lehetővé teszi, hogy az egyes szakmacsoportok között megtaláljuk az egyes azonosságokat. Az azonosságok feltárása időt és pénzt takarít meg.

Bolognai folyamat:

A bolognai folyamat egy kormányok közötti kezdeményezés, amelyen a célja egy felsőoktatási európai terület (EEES) kialakítása 2010-ig bezárólag, amely három cikluson alapul: Licence/Bachelor – Master – Doctorat.

A folyamatot hivatalosan a Bolognai Kiáltvánnyal indították el, amelyet 1999. júniusában írt alá 29 európai ország (2009-ben már 46). Ez a kiáltvány felszólít a felsősoktatás reformjára oly módon, hogy konvergálni lehessen a különböző nemzeti oktatási rendszereket, és fejleszteni lehessen az összehasonlíthatóságot és a mobilitást az országok között.

CEC/EKKR keret (meta-keret):

A európai keret gyakorlatilag meta-keretként működik.

„Egy meta-keretet olyan eszköznek lehet tekinteni, amely lehetővé teszi a képesítési keret számára, hogy kapcsolatba lépjen más képesítésekkel, és ennek következtében egy képesítés kapcsolódjon más képesítésekhez, amelyek más keretből származnak. A meta-keretnek az a célja, hogy bizalmi kapcsolatot alakítson ki a képesítésekkel kapcsolatban az országokon és a szakágazatokon keresztül, meghatározva az eljárási elvet a minőségbiztosítására, az orientációra, az információkra és a mechanizmusokra, hogy átvihessék és összegyűjthessék a krediteket, és így láthatóvá tegyék a végzettséget, amely szükséges mind országos, mind ágazati szinten, illetve megvalósításra kerüljön nemzetközi szinten.”¹⁴

¹⁴ Brüsszel, 2005/07/08 SEC(2005) 957. sz. bizottsági dokumentum: „szakmai képesítések európai kerete a felnőttoktatásban”.

Curriculum

Az angolszász fogalom szerint a curriculum leírja a tanítási/tanulási tevékenységek koncepcióját, szervezését és programozását egy oktatási folyamat szerint. Csoportosítja a célokat, a tartalmakat, a tevékenységeket és a tanulási szakaszokat, illetve a tanulók tudásának értékelési módjait és eszközeit.

Egy curriculum leírási foka (azaz meddig megy el a programozás részletezésében) országonként változik.

Didaktika (definíció):

A didaktika annak a művészete, hogyan tanítunk meg egy tudományt módszerek, eszközök segítségével. A didaktikában mindenekelőtt a tudománnyal foglalkozunk, azaz annak módszerével, hogyan tanítunk meg egy-egy anyagot. Így a matematika didaktikája eltér az angol tanítás didaktikájától.

Diploma vagy oklevél:

Törvény által előírt, írásbeli dokumentum. Az illetékes hatóság adja ki az állam által meghatározottak szerint. Meghatározza a belépést bizonyos szakmákba és bizonyos képzésekhez vagy pályázatokhoz. A tulajdonos részére egy ellenőrzött teljesítményszintet igazol.

A „nemzeti diploma” és az „állami diploma” kifejezések kizárólag a minisztériumok által kiadott diplomákra használatosak.

ECTS (meghatározás):

Az ECTS az „European Credit Transfer and Accumulation” (Európai Kreditátviteli Rendszer) rövidítése.

Egy tanuló által elvégzett munka nem elegendő a kreditek megszerzésére. A diáknak meg kellett felelnie a kimeneti követelményeknek is (értékelés). Mivel országonként változtak az értékelési módok, európai szinten meghatározásra került egy normatív skála, amely lehetővé tette az értékelések eredményeinek összehasonlítását az értékelés módjaitól függetlenül.

Ez a normatív skála a tanulók eredményeinek összessége alapján került meghatározásra. A diákok csoportját 5 alcsoportba osztották az elért eredmények függvényében.

A = 10% legjobb, B = következő 25%, C = következő 30%, D = következő 25%, E = következő 10 %, F = megbukott. Ez a skála azon elméleten alapul, amely szerint az iskolai teljesítmény felosztása tanuló csoportokra a Gauss görbét követi. Nagyon sok közepes diák van, a diákok kis része rendkívül jó, míg egy másik kis része gyenge.

A krediteket az a diák kaphat, aki A, B vagy C jegyet ért el.

Az ECTS-t arra tervezték, hogy lehetővé tegye egy külföldi gyakorlat folyamán, egy másik egyetemen vagy egy másik szervezetnél megszerzett tudás elismerését.

Az ECTS tőkésíthető és átvihető egyik országból a másikba

ECTS kredit (meghatározás):

Az ECTS az „European Credit Transfer and Accumulation” (Eurpai Kreditátviteli Rendszer) rövidítése.

Kredit: A tanulmányi munka mértékegysége, amely kifejezi azt a pedagógiailag tervezhető időt, amely a szakmai és vizsgakövetelményekben meghatározott modulok teljesítéséhez szükséges.

Az ECTS kredit egy olyan, a tanuló munkáját bemutató mértékegység, amely a tanuló képzési programjának céljától függ (félév vagy tanév). Egy félév a követelmények szerint 30 ECTS-t tartalmaz. Egy szemeszterre előírt oktatási egységeket tehát 30 ECTS-re kell osztani.

A tanuló munkájának nagyságát mérő mértékegység, és a teljes tanulási tevékenységet méri, a képzési célok sikerére vonatkozóan: részvétel a kurzusokon, gyakorlati munka, információk gyűjtése, személyes munka, vizsgára készülés, stb. Az ECTS nem csupán egy tanítási egység által feltételezett munkamennyiség függvényében kerül megadásra, hanem relatív súllyal bír az EU-ban a többi kredithez képest.

ECVET:

Az ECVET-ek olyan kreditek, amelyek jellemzői azonosak az ECTS kreditekkel. Az ECVET-et a szakoktatásban és a szakképzésben, az alapképzésben (közép és felsőfok) és a felnőttképzésben alkalmazzák.

Egység, modul:

Modul: Tanítási vagy tananyagegység, amely egy logikailag összetartozó ismeretanyagnak önállóan kezelhető, meghatározott személyi és tárgyi feltételekkel behatárolt, mérhető kimenetű, önállóan is tanítható része. A modul ismeretanyagának elsajátítását követően a képzésben részt vevő személy képes lesz az ismereteket, készségeket, képességeket, tulajdonságokat meghatározott szinten alkalmazni, illetve további tanulmányai során felhasználni

Egy egység a képzésben azon elemek együttese, amelyek ugyanolyan jellemzővel bírnak (pl. ugyanahhoz a területhez tartozó tudás együttese), vagy különböző, de ugyanazon célra vonatkozó, konkurens elemek együttese (pl. tudás, kompetenciák, vizsgák, stb.).

Elismerés (kompetenciák elismerése):

szakmai előképzettség: szakképesítés megszerzéséhez szükséges, korábban megszerzett szakképesítés, megnevezését a szakképesítés szakmai és vizsgakövetelménye tartalmazza;

(a) Hivatalos elismerés: egy olyan folyamat, amelynek lényege a kompetenciák értékének formális elismerése:

- bizonyítványok, képesítések vagy oklevelek kiadásával;
- ekvivalenciák, kreditegységek egyeztetésével vagy elsajátított kompetenciák érvényesítésével;

és/vagy

(b) Társadalmi elismerés: kompetenciák értékének elismerése gazdasági vagy szociális szereplők részéről.

Eljárás:

Az egyes szakmák meghatározott technikai eszközöket, eljárási módszereket alkalmaznak.

Eljárási mód:

Mindazon eljárások együttese, amelyeket egy meghatározott sorrendben kell elvégezni egy feladat teljesítéséhez. Az eljárási módok különbözőek minden intézmény esetén, és így egyediek. A jelenleg használt szaknyelv szerint az eljárási mód és az eljárás gyakran szinonimák. Bevett vállalati gyakorlatot is jelent, adott szakágazathoz tartozó technológiát jelent.

Elő-követelmények:

Tudás, végzettség, kreditszám vagy szakmai tapasztalat, amelyek szükségesek egy adott kurzusra vagy oktatásra való bejutáshoz.

Értékelés (általánosságok):

Az értékelés általános meghatározása: Az értékelés lényege, hogy ítéletet mondjunk egy dolgról a céllal, hogy döntést hozzunk. Tehát az értékelőnek három kérdést kell feltennie az értékelési folyamat megkezdése előtt:

- Mi a döntés/szándék?
- Milyen célra?
- Hogyan kell megformálni egy ítéletet, hogy ne legyen önkényes?

Értékelni, azt jelenti: ítéletet hozni, értelmet adni az eredménynek. Ebből a szempontból az értékelés **szubjektív**, mert függ az alanytól, aki kimondja az értékelést (és egy másik alanyra vonatkozik).

Különbséget kell tenni az értékelés és a mérés között. Mélni azt jelenti, hogy információt adunk, de ez az információ nem függ a mérést végző személytől, ugyanakkor függ a méréshez használt eszköztől. Ebből a szempontból azt mondjuk, hogy a mérés **objektív** (tárgyra vonatkozik).

Értékelés (képzési, összefoglaló, képesítésre vonatkozó):

A képzés területén általában 2 értékelési típust használnak:

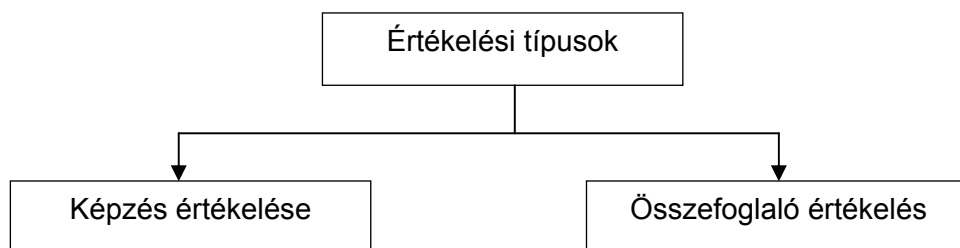

Ezek az értékelési típusok nem a formájukban, hanem **céljukban** különböznek.

A képzési értékelés, mint ahogy jeleztük, a képzés célját veszi figyelembe. Segít a diáknak abban, hogy megtudja, mit tud, és mit kell még elsajátítania ahhoz, hogy elérje a célját, hogy kidolgozzon egy tanulási stratégiát azzal a céllal, hogy optimalizálja a visszalevő képzési folyamatot.

Ezt az értékelési formát rendszeresen fel kell használni a kurzusok során. A diáknak szüksége van azokra az elemekre, amelyek az értékeléseket alkotják.

Ezzel szemben az összefoglaló értékelés arra törekszik, hogy értékelje, hogy egy diák milyen tudást szerzett meg a képzési kurzus teljes időtartama alatt. Ez az értékelés a tanfolyam végén van, tehát eredménye van. Az ítéletek véglegesek, miután már nem lehet semmi más tevékenységet végezni arra vonatkozóan, hogy helyrehozzák.

Egy új értékelési forma egészíti ki a 2 hagyományos értékelési formát :

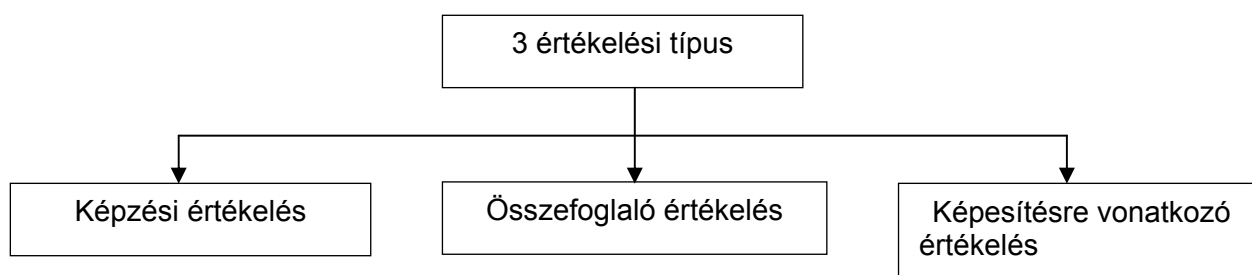

A főbb különbségek a 3 értékelési típus között :

	Képzés értékelése	Összefoglaló ért.	Képesítésre vonatkozó értékelés
Célok	Informálni és tanácsot adni a tanulónak a tanulási stratégiájára vonatkozóan	Leltárt készíteni mindarról, amit a tanuló elsajátított a tanulási folyamat során	Garanciát adni a képesítés tulajdonosának arról, hogy megfelelően elsajátított minden kompetenciát, amely szükséges a bizonyítványhoz/

			oklevélhez.
Időszak	Végig a tanfolyam alatt, és olyan gyakran, ahogy az szükséges.	Egy alkalommal, a tanfolyam végén.	A képzés folyamán minden alkalommal, amikor a diák elsajátított egy kompetenciát, és a képzés végén az összes kompetenciára vonatkozóan.
Felelőség	A tanárok kezdeményezése és felelősége.	A tanárok felelősége.	A tanárok felelősége az értékelési részre, és az intézmény bizottságának felelősége a képesítésre vonatkozóan.

Létezik még egy 4. típus, egy diagnosztikai/prognosztikai értékelés vagy orientációs értékelés, amit a képzés előtt kell elvégezni. Ennek az értékelésnek az a célja, hogy ellenőrizze a képzés elvégezhetőségét, és meghatározzák a hosszát.

Értékelés (mutatók):

A mutatók több funkciót töltenek be:

- Átlátszóvá teszik a döntést, hogy a tanuló ne érezze önkényesnek;
- Alapként szolgál a tanár és diák közötti kapcsolatra való visszacsatoláshoz az értékelés után;
- Megbízhatóvá teszi a képesítésre vonatkozó értékelést országos területen (2 szakembernek kell kimondania ugyanazt a döntést ugyanarra a diákra vonatkozóan)
- Állandóvá tesz (az értékelő ugyanazon a módon ítél meg egy teljesítményt az idő folyamán).

A mutatók gyakran skála formájában jelennek meg. Az értékelési skálák 2 típusba sorolhatók: egységes skála és leíró skála.

Egységes skála:

Ugyanazt a kritériumot használják több, progresszív mutató szerint. Így az „ügyfélkapcsolat minősége” kritérium az alábbi mutatókat tartalmazza: kiváló, jó, közepes, nem megfelelő.

Ebben az esetben azért mondják, hogy a skála egységes, mert megfelel a célnak, ugyanakkor minden kritérium típushoz használható, szükség szerint módosítva a mutatók megfogalmazását. A fő kritika, amit megfogalmaznak ezzel a skálával

szemben, az, hogy egy mutató kiválasztása relatívan önkényes.

Leíró skála:

Ugyanaz a kritérium bemutatható leíró formában is. Így az „ügyfélkapcsolat minősége” kritérium az alábbi leírásokkal mutatható be:

- a vevőt már a bejáratú ajtónál fogadja
- a vevőt akkor fogadja, amikor a pulthoz ér
- várhatja a vevőt, befejezi a munkát, amit végez.

A skála leíró, és megfelel a jellegzetes szakmai viselkedésnek vagy a mérhető értékeknek. Egy mutató kiválasztása relatívan vitatható. A fő kritika ennél az értékelési skálánál az, hogy előzetes munkát igényel a tanárok részéről. A képesítésre vonatkozó értékelésnél azonban ez a skála nélkülözhetetlen.

A skálák esetében előírhatnak egy súlyozást (egy súly felhasználása akkor, amikor egy jegyről van szó például összefoglaló értékelés esetén), vagy amikor számszerűsíteni akarják a kritériumokat.

Európai Képzési Keret Keretrendszer (CEC/EKKR):

Az európai képzési keret rendszer az Európai Unió oktatáspolitikájának második tengelye a Bolognai folyamat után. Az EKKR célja, hogy megkönnyítse:

- a szakmai végzettségek átláthatóságát Európában
- a tanulók és a munkavállalók Unión belüli mobilitását.

Az EKKR 8 szintet foglal magában, amelyek lefedik azon oktatási eredmények összességét, amelyeket el kell sajátítani az alapoktatás, a szakoktatás vagy szakképzés, illetve a felsőfokú képzés folyamán. Ez a 8 különböző szint lehetővé teszi a különböző oktatások és képzések együttesének értékelését.

- 1. SZINT: Általános alapismeretek.
- 2. SZINT: Meghatározott alapismeretek egy munka- vagy egy tanulmányi területen.
- 3. SZINT: Adatokat, elveket, folyamatokat és általános koncepciókat magában foglaló ismeretek egy munka- vagy egy tanulmányi területen.
- 4. SZINT: Tényszerű vagy elméleti tudás egy általános kontextusban egy munka- vagy egy tanulmányi területen.
- 5. SZINT: Részletes, speciális, tényszerű és elméleti tudás egy munka- vagy egy tanulmányi területen, ismerve a tudás korlátait.
- 6. SZINT: Elmélyült ismeretek egy munka- vagy egy tanulmányi területen, az elmélet és a tervek kritikus megértésével.
- 7. SZINT: Magasan specializált tudás, amelynek egyes elemei úttörő jellegűek egy munka- vagy egy tanulmányi területen, mint például egy eredeti gondolat és/vagy kutatás alapkérdése. Ismeretek kritikus tudása egy munka- vagy egy tanulmányi területen.
- 8. SZINT: Egy munka- vagy egy tanulmányi területen a legelőrehaladottabb ismeretek, illetve több tudományterület átfogó ismerete.

Itt, területi korlátok miatt, nem soroljuk fel minden egyes szint alapját. Ha több információt szeretne kapni erre vonatkozóan, olvassa el a kapcsolódó dokumentumot az Európai Unió honlapján.

A 32 szakoktatási és szakképzési miniszter által 2008. április 23-án megfogalmazott ajánlás előírja, hogy 2012-ig minden új bizonyítvány, oklevél és Europass-okmány tartalmazzon hivatkozást az EKKR megfelelő szintjére.

A nevelőszülői végzettség francia oklevele a tudás, a készségek és a kompetenciák nagy részénél a CEC (EKKR) 4. szintjén helyezkednek el.

Felnőttképzés (meghatározás):

Felnőtt: felnőttképzésben részt vevő természetes személy, aki külön törvényben meghatározottak szerint tankötelezettségét teljesítette

A hazai tapasztalatok és elemzések alapján a felnőttképzés fogalma az alábbiakban foglalható össze. A felnőttképzés fogalma komplex, _ a felnőttképzési törvény alapján _ beleértjük az általános, a nyelvi és a szakmai képzést.

- A felnőttképzés fogalma széles értelemben a nagykorúságot elért személyek képzését jelenti, a gyakorlatban azonban nem ezt a kritériumot használjuk.
- A közoktatási törvény szerint a felnőttképzésbe a tankötelezettséget teljesített személy léphet be. (Ez természetesen nem kötelező, mert a fiatal bizonyos korhatárig a „normál” tanulói jogviszony szerinti iskolázásban is részt vehet).
- A felsőoktatási törvény ugyanakkor a „nappali” tagozatú szakokra járó hallgatókat nem tekinti a felnőttképzés alanyának. (forrás: <http://feks.hu/feks-hirek/item/4-a-felnottkepzes-fogalma-teruletei-celjai-es-funkcioi>)

A felnőttképzés abból az elgondolásból indul ki, hogy ma már a világon nem elegendő egyszeri, első képzés (alapképzés fiatal korban egy oktatási rendszerben). A világ fejlődik, a technológiák fejlődnek, a munkaszervezetek fejlődnek, és minden egyes embernek képeznie kell magát, hogy alkalmazkodjon ezekhez a fejlődésekhez.

Az életen át tartó tanulást, azaz a felnőttoktatást a Lisszaboni kiáltványt felsőoktatási minisztereknek tanácsa (2001) fogalmazta meg.

Az FTLV (Life Long Learning – felnőttképzés) áll egyrészt az egyén alapképzéséből (fiatal korban), másrészt folyamatos képzésből (felnőtt korban).

Felnőttképzés (meghatározás):

A lifelong learning-konceptió a lifelong education-program módosulásaként, utódaként jelent meg az 1970-es évek elején, mint gondolat, ugyanakkor arról ma is megoszlik a téma kutatásával foglalkozó szakemberek véleménye, hogy konkrétan ki állhat a gondolat megfogalmazása mögött, adott-e valaki definíciót a fogalomnak már a kezdetekkor.

Vagy

nem másról van csak szó, mint a lifelong education fogalmának, tehát a huszadik század elején felbukkanó folyamatos, egész életen át tartó nevelés és oktatás fogalmának az újraértelmezése lenne a fogalom lényege a tömegoktatás korában.

Az a képzési forma, amely az alapképzés után zajlik le egy adott személy szakmai életében, legyen ez a személy fiatal vagy felnőtt, munkavállaló vagy munkakereső. Az alapképzés és a felnőttképzés együtt alkotják az egy életen át tartó képzést, azaz a felnőttképzést.

Foglalkozás:

A foglalkozás olyan szakmai tevékenységek és feladatok együttese, amelyek ugyanarra a szakmai célra irányulnak. Ezt az együttest egyetlen személyre bízta.

Folyamatos felügyelet:

Tanulás értékelésének folyamata, amely tartalmazza az ismeretek megszerzésének ellenőrzését a félév / tanév folyamán.

Formális tanulás:

Egy szervezett és strukturált formában (oktatási intézmény / képző intézmény vagy munkahely) biztosított tanulási folyamat, amelyet egyértelműen tanulásnak definiálnak (célok, idő és források területén egyaránt). A formális tanulás szándékos tanulás a tanuló részéről; általában bizonyítványt állítanak ki a tanulási folyamat végén.

Források:

Kompetenciák révén mobilizálható források:

Mindazok az anyagi és immateriális eszközök, amelyeket egy szakember mobilizál a kompetenciái felhasználása során. A forrásoknak 2 típusuk van: beépített (tudás, gyakorlat, stb.), illetve környezeti (eljárási módok, felszerelés, munkatársak, stb.). A termelési rendszer erőteljes átalakulása miatt a kompetens szakember nem tud elsajátítani, beépíteni minden szükséges forrást, miután ezek száma nagy, ezek összetettek, és folyamatosan változnak. Egy szakember kompetenciáját egyre inkább abban mérik, hogyan tudja a készség során mobilizálni a külső forrásokat (környezeti forrásokat).

Pedagógiai források:

Az összes dokumentum, kurzusanyag, kézikönyv, kiadvány, multimédia... együttese, amelyeket a tanár felhasznál arra, hogy animálja a tudomány moduljait.

Igazolás, tanúsítvány, oklevél:

Igazolás (képzési):

Ezt a dokumentumot a képző intézet adja ki a képzés végén a tanfolyamot elvégző

személy részére. Ennek a dokumentumnak az értéke a kiadó intézet hírnevétől függ.

Tanúsítvány (képzési):

Azt a dokumentumot nevezik tanúsítványnak, amelyet egy hatóság állít ki (igazoló szervezet, például Microsoft tanúsítványok).

Oklevél (szakoktatási vagy szakképzési):

Oklevelet egy minisztérium állít ki. Az oklevél egy elismerő bizonyítvány, amely érvényes az ország egész területén, bármilyen végzettségre is vonatkozzon.

Informális tanulás:

Ez a tanulási forma a munkához, a családhoz és a szabadidőhöz kapcsolódó mindennapi tevékenységeket foglalja magába. Nem szervezett és nem strukturált (célok, idők és források szempontjából). Az informális tevékenység általában a tanuló részéről nem szándékos jellegű. Nem állítanak ki róla bizonyítványt.

Képesítés (országos képesítési keret):

„Képesítések osztályozási eszköze azon kritériumok alapján, amelyek megfelelnek a meghatározott oktatási és képzési szinteknek. Célja, hogy kiegészítse és koordinálja az országos képesítési alrendszereket, javítsa az átláthatóságot, a hozzáférhetőséget, a fokokat és a képesítések minőségét a munkaerő-piac és a civil társadalom szempontjából.”¹⁵

Képesítés (országos képesítési rendszer):

„Egy állam azon tevékenységeinek az együttese, amely az oktatás és a képzés elismerésére vonatkozik, illetve olyan mechanizmusok együttese, amelyek kiemelik az oktatás és a képzés fontosságát a munkaerő-piacon és a civil társadalomban. Ezek a tevékenységek tartalmazzák azon intézményi rendelkezések és folyamatok kidolgozását és alkalmazását, amelyek a minőségbiztosításra, az értékelésre és a képesítések kiadására vonatkoznak. Minden országos tanúsítási rendszer több alrendszerből állhat, ugyanakkor magába foglalja a tanúsítványok nemzetközi keretét.”¹⁶

Képesítések transzparenciája:

A képesítések (szakképesítések) láthatósági foka az, amely segít azonosítani és összevetni az értéküket a munkaerő vagy képzési piacon (ágazatban, régióban, országos vagy nemzetközi szinten).

Képzés céljai:

Olyan specifikus elméleti és gyakorlati képességek megszerzése, amelyeket a tanár vagy a programfelelős határoz meg az év elején. A diákoknak ezeket el kell sajátítaniuk az oktatás / év / képzés végére.

¹⁵ ugyanaz

¹⁶ Az európai parlament és tanács előírásai meghatározzák a képesítések európai keretét a felnőttoktatás és felnőttképzés területén. 2008. április 23.

Képzés megtervezése (képzési szükségletek elemzése):

Ez egy olyan diagnosztikai munka, melynek során feltárássra és megvizsgálásra kerülnek a térség munkaerő-piaci igényei, hiány és túldimenzionált szakmái. A tervezés lényege, hogy a munkaerő-piac in-putja és a képzések out-put-ja kapcsolatot mutasson egymással.

Képzés megtervezése (meghatározás):

A képzés folyamán alkalmazott tanítási módszerek együttes dokumentuma a *képzési program*:

az intézmény komplex képzési dokumentuma, amely

a) az alap- és mesterszak, valamint a szakirányú továbbképzési szak részletes képzési és tanulmányi követelményeit,

b) felsőfokú szakképzésben a szakképzési programot, továbbá

c) a doktori képzés tervét

tartalmazza, a képzés részletes szabályaival, így különösen a tantervvel, illetve az oktatási programmal és a tantárgyi programokkal, valamint az értékelési és ellenőrzési módszerekkel, eljárásokkal és szabályokkal együtt

A képzési program tartalmazza:

a) a képzés során megszerezhető kompetenciát,

b) a képzésbe való bekapcsolódás és részvétel feltételeit,

c) a tervezett képzési időt,

d) a képzés formáit (egyéni felkészülés, csoportos képzés, távoktatás),

e) a tananyag egységeit (moduljait), azok célját, tartalmát, terjedelmét, a tananyagegységekhez rendelt elméleti és gyakorlati óraszámot,

f) a maximális csoportlétszámot,

g) a képzésben részt vevő teljesítményét értékelő rendszer leírását,

h) a képzésről, illetve a képzés egyes egységeinek (moduljainak) elvégzéséről szóló igazolás kiadásának feltételeit,

i) a képzési program végrehajtásához szükséges személyi és tárgyi feltételeket, ezek biztosításának módját

A képzés folyamán alkalmazott tanítási módszerek együttese. A tervezéshez szükséges kutatás célcsoportja mindig egy szervezet, egy vállalat. A képzés megtervezése tehát módszerek, eszközök, eljárások együttese, amelyek feladata:

- Elemezni egy munkaszervezet emberi erőforrás-problémáit
- Ezt a problémát lefordítani képzési szükségletre
- Meghatározni azokat a feltételeket, amelyek során a képzés megfelel ezeknek a szükségleteknek
- Értékelni, hogy az eljárás választ ad-e problémára
- Esetlegesen korrigálni

A tervezés fő elvei:

- Nem kell újra feltalálni a világot, de a lehető legtöbbet alkalmazni kell már a létezőket, új módon felhasználva az elemeket. A tervezés például gyakran fordul modulokhoz. Egy modul egy relatívan standardizált képzési egység és a modulok elrendezése mindig személyre szabott folyamat.
- Megkeresni a határfok kritériumait, és nem csupán a hatékonyságát (ne feledkezzünk el arról, hogy a határfok a minőség/költség aránya).

Képzési cél:

Azok a célok, amelyeket a képző meghatároz a képzés elején, és amelyeket a képzés végén ellenőrizni kell.

Képzési egység (UF):

A képzési egység azon képzési célok együttesét tartalmazza, amelyek szükségesek a cél eléréséhez a tanulás folyamán. Egy képzési egység az elsajátítandó ismeretek halmazát jelenti egy adott időegység alatt. A képzési egységet modulokra lehet bontani.

Nem szabad összekeverni

- a képzési egységet
- a kompetencia egységgel.

Képzési megállapodás:

Mindazon tulajdonságok együttese, amelyek egy felnőttképzési eljáráshoz tartoznak (feltételek, határidők, eszközök, tartalom, ár...). A képzési megállapodást specifikációs megállapodásnak is nevezik. A képzési megállapodást a szolgáltató és az ügyfél írja alá.

A „funkcionális képzési megállapodás” kifejezést használjuk akkor, amikor a specifikációk egy rendelkezés által előírt funkciókon alapulnak.

Készség:

Azon rendelkezések és célok együttese, amelyek megvalósítása megfigyelhető eredményekre fordítható le. A készség egy olyan szellemi tevékenység, amely stabil és előhívható több tudásterületen. Egyetlen készség sem létezik „tisztá” formában, és minden készség csak a tartalmak megvalósulásán keresztül

nyilvánul meg.

Kompenzáció (szabályok):

A kompenzációs szabályok alapja az az elgondolás, hogy egy bizonyítványon belül az egységek nem ugyanolyan fontossággal bírnak a szakma ismerete szempontjából. Ennek következtében az egységeket egy együttthatóval szorozzák be, és ez az együtttható egy relatív súlyt biztosít minden egyes egységnek. Az együttthatók révén egy egység átlag alatti értékét kompenzálni lehet egy másik egység átlag feletti értékével.

Kompetencia (operatív meghatározás):

A kompetencia „cselekedni tudás munka helyzetben”. A kompetencia egy olyan hatékony eljárási készség egy helyzetcsoporthal szemben, amit el tudunk sajátítani, mert rendelkezünk egyrészt a szükséges ismeretekkel, másrészt azzal, hogy ezeket megfelelően mobilizáljuk a megfelelő időben azért, hogy azonosítsuk és megoldjuk a szakmai problémákat.

Mindig vannak ismeretek, amik a kompetencia „alatt” állnak, de ezek nem elegendők. A kompetencia valami olyan, amit meg tudunk csinálni. Nem csupán egyszerű tenni tudás, hanem készség. Egy stratégiai képesség, amely nélkülözhetetlen az összetett helyzetekben. A kompetencia soha nem szűkíthető kódolt és megtanult eljárási ismeretekre, mint pl. szabályokra, még akkor sem, ha csupán erre szolgálnak akkor, amikor helytállóak.

A kompetencia különbözik a teljesítménytől, a kompetencia az, „amire képesek vagyunk”. Egy potencialitás, egy teljesítmény, ami látható (kompetencia lefordítása cselekvésre és eredményekre). Azt mondhatjuk, hogy a kompetencia a teljesítmény megvalósulása.

A kompetencia alapú megközelítés meghatározza a tudás szerepét a cselekményben: tartalmazza a meghatározó erőforrásokat, hogy azonosítsák és megoldják a problémákat, előkészítsék és meghozzák a döntéseket. Csak akkor érvényesek, ha a megfelelő pillanatban rendelkezésre állnak, és az adott helyzettel összhangban vannak.

A kompetencia készség révén lefordítható tudás, szakértelem és viselkedésmód összessége abból a célból, hogy megoldjanak egy feladatot vagy elvégezzenek egy tevékenységet. Mindig szakmai céllal rendelkeznek. A megvalósítás eredménye értékelhető egy adott kontextusban (önállóság, rendelkezésre álló források, stb. figyelembe vétele).

Kompetencia fogalma:

A kompetencia egy személy készsége arra, hogy mobilizálja az erőforrásokat, hogy megoldjon helyzet- probléma csoportokat (Rogeeiers definíciója, F. K. Boterf munkája alapján).

Mobilizáció fogalma:

Az erőforrások mobilizációja egy erőforrás csoport elsajátítását és megfelelő felhasználást jelenti.

Erőforrások fogalma:

Az erőforrások azok, amiket az egyén mobilizál a kompetencia gyakorlása során. Ezek lehetnek belső erőforrások (elméleti tudás, módszertani tudás, gyakorlati tudás, kapcsolati tudás), vagy környezeti erőforrások (dokumentumok, eszközök, hierarchiák, stb.).

Kompetencia a cselekvésben:

A kompetencia egy problémahelyzetben jelenik meg (cselekedni kell, hogy megoldjunk egy problémát), ha a helyzet összetett, többféle erőforrást kell mobilizálni. Az egyszerű helyzetben lezajló értékelés nem biztosítja a kompetencia értékelését, hanem csak egy egyszerű szaktudást igazol, amely csupán a kompetencia egyik eleme.

A kompetenciának több olyan helyzetben kell megnyilvánulnia, amelyek ugyanahhoz a családhoz tartoznak, hogy adaptálni, átvinni lehessen. A kompetencia a természeténél fogva ugyanis átvihető.

A kompetencia-elmélet fejlődésének következményei az oktatási rendszerre: az ismeret elsőbbségének szintjéről (elmélet elválasztása a megvalósítástól) a szakértelem szintjére (a gazdaság a filozófia elé kerül) lépünk át. A képzés a kompetenciákra koncentrál, és már nem csupán a tudásra.

Kompetencia alapú megközelítés (APC):

A kompetencia alapú megközelítés (APC) a képzési programok létrehozásának olyan folyamata, amely megválaszolja a gazdasági környezet kompetenciaszükségleteit. A szakmai képzési program célja a szakmai megfelelés. Az APC lehetővé teszi, hogy a képzési tartalmak megfeleljenek egy munkaszervezet elvárásainak.

Az APC a vállalatok (vagy szervezetek) kompetenciaszükségletéből indul ki. Arra kell törekedni, hogy olyan kompetenciákat sajátítsanak el a tanulók a képzés során, hogy az illeszkedjen a munka világában elvárt képességekhez, ismeretekhez.

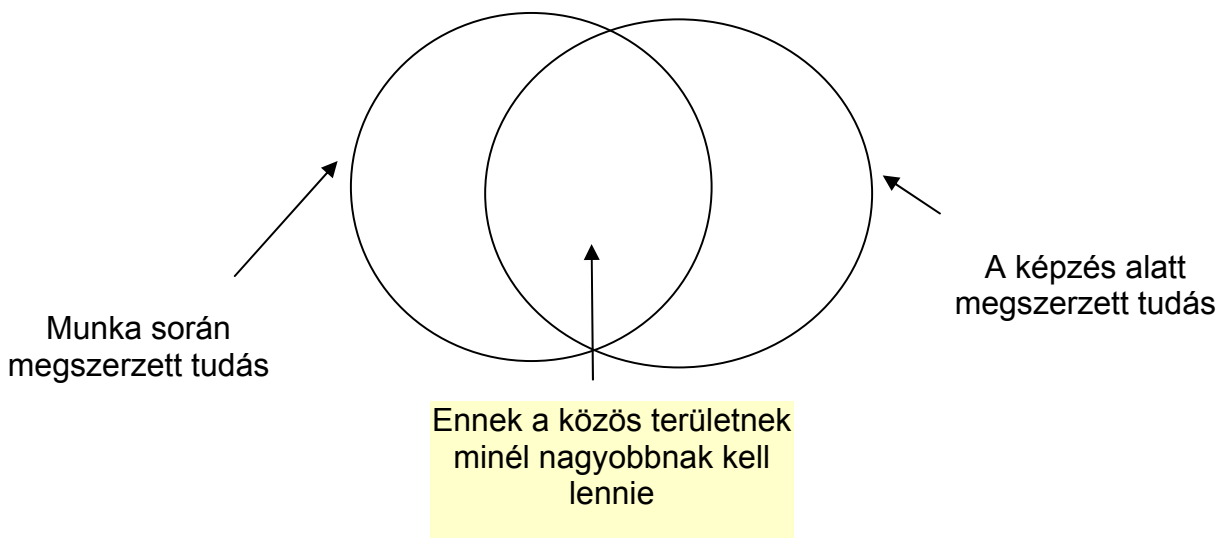

A szervezetek (szolgálatok) kompetencia szükségleteiből kell kiindulni, ez az első

lépés. Ennek a szakasznak az eredménye egy Feladatprofilnak (vagy Szakmai Referenciaprofilnak) nevezett dokumentumban ölt formát, amelyek ismertebbek RAP vagy RM rövidítés alatt. A RAP vagy RM a kiindulópontokat képezik. Minden elem a Feladatprofilon alapul. A származtatás elve szerint a referencia profil kidolgozóinak az alábbi kérdéseket kell feltenniük:

Melyek ennek a szakmának a tipikus tevékenységei?



Melyek a főbb feladatai ennek a tevékenységnek?



Melyek a tevékenységek és a feladatok által megszerzett kompetenciák?



Milyen tudást (elméleti, gyakorlati, eljárási, kapcsolati) mobilizálnak ezek a kompetenciák?



Hogyan lehet a végzettséget egységekre bontani, hogy ezek megfeleljenek az alkalmazási és szolgálati szinteknek?



Hogyan lehet a kompetenciák értékelési pontjait meghatározni úgy, hogy a tanár ítélete minél jobban közelítsen ahhoz, amit egy munkaadó elvár.



Hogyan lehet oly módon igazolni, értékelni a megszerzett kompetenciákat, hogy a munkaadók bízzanak a szakmai bizonyítványok tartalmában?

Mindezeket a kérdéseket fel kell tenni a munka világának képviselőivel való együttműködés során.

Kompetencia egység (UC):

vizsgarész: a szakmai követelménymodulban meghatározottak elsajátításának mérési és értékelési egysége, amely vizsgafeladat(ok)ból és ehhez rendelt vizsgatevékenység(ek)ből áll, egy követelménymodulhoz egy vizsgarész rendelhető.

Egy kompetencia egység az oklevél egy része. A francia érettségi egy egész, amely nem bontható egységekre. A bizottság kiadja az érettségi bizonyítványt vagy egyben, vagy nem ad ki semmit. A fiatal vagy megkapja az érettségi bizonyítványt, vagy nem. Ez a minden vagy semmi logikája.

A szakoktatásban a tanuló a kurzus végén levizsgázik bizonyos kompetenciákból, de másokból nem. Ebben az esetben a bizottság nem tudja kiadni az oklevelet, mert a tanuló nem sajátította el bizonyos kompetenciákat. De amikor elsajátít bizonyos kompetenciákat, a bizottság igazolhatja a megszerzett kompetenciákat, azaz az oklevél egy részét, amely megfelel az elsajátított kompetenciáknak.

Ezért az EP okleveleit kompetencia egységekre bontották és minden egység

megfelel bizonyos számú kompetenciának, és ezek a kompetenciák megfelelnek bizonyos szakmai tevékenységeknek.

Egy kompetencia egység azon kompetenciák együttese, amelyek egy koherens egységet alkotnak, és megfelelnek a munka világában egy adott alkalmazhatósági foknak. Az egységnek jelentése van munkaképesség szempontjából, ez egy eszköz, amellyel az adott személy értékelni tudja a szakmai tudását.

Az egység követelhető a szakismeretek értékeléséhez is. Ugyanis a személy nem feltétlenül rendelkezik tapasztalattal, amely lefedi az oklevél területét, és a VAPE bizottságnak meg kell adnia olyan egységeket, amelyek megfelelnek a folytatott szakmai tevékenységnek, és előírhat kiegészítő képzést a hiányzó részekre.

A követendő elv az, hogy a tevékenységeket meg kell feleltetni az egységeknek:

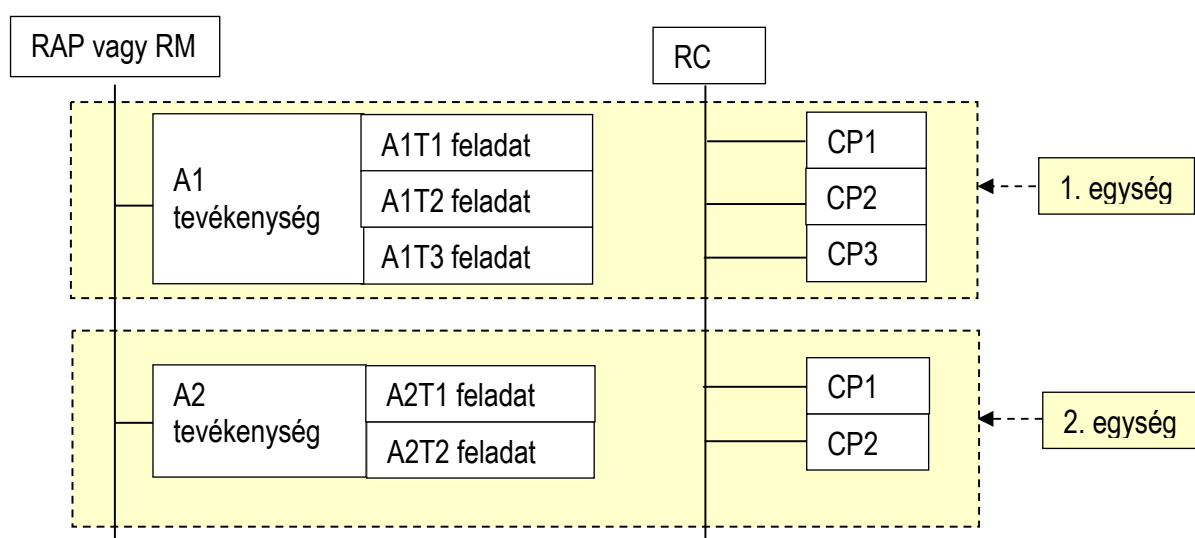

Ez a felosztás nagyon fontos következménnyel jár a pedagógia tervnél. Minden egyes egység együttműködő vizsgákat foglal magában. Az együttműködő meghatározása (azaz egy adott súly rendelése minden egységhez) annak fontossága szerint történik, hogy az adott tevékenység milyen szerepet tölt be a szakmában.

A feladatok és kompetenciák megfeleltetési táblázatát ki kell egészíteni kompetencia egységekkel.

Példa a francia nevelőszülői kompetencia egység kivonatára:

TEVÉKENYSÉGEK	Kompetenciák		Egységek
A1 Gyermek fogadása és alapvető szükségleteinek felmérése	CP 1.1	Megfelelni a gyermek fizikai igényeinek	U1
	CP 1.2	Felmérni a gyermek pszichikai szükségleteit	
	CP 1.3	Megfelelni a gondozás szükségleteinek	

A2 Gyermek támogatása a tanulás során	CP 2.1 CP 2.2	Elősegíteni a gyermek globális fejlődését	U2
A3 Gyermek támogatása a szülőkel való kapcsolatban	CP 3.1	Segíteni a gyermeket a társadalmi, az iskolai vagy szakmai beilleszkedésben	U3
A4 Gyermek integrálása a nevelőszülői családba	CP 4.1	Integrálni a gyermeket a nevelőszülői családba	U4
A5 Csapatmunka	CP 5.1	Kommunikálni a családba helyezési csapat tagjaival	U5
	CP 5.2	Kommunikálni külső szereplőkkel	

Kompetenciák (és értékelés)

A kompetencia az egyén készsége arra, hogy mobilizálja a tudást egy szakmai helyzetben. A kompetencia értékelése így csak szakmai helyzetben történhet. Ezek a helyzetek lehetnek valóság (egy vállalatnál töltött gyakorlat esetén), és lehetnek a valóság alapján létrehozottak.

A kompetenciák értékelése szükségessé teszi az elért eredmények értékelését, de a végrehajtási mód értékelését is. A cselekvési mód esetén az értékelő azt vizsgálja, hogy az egyén megfelelően tudja-e mobilizálni a szükséges tudást.

Kompetenciák (és munka megszervezése)

A munka megszervezése is teljesen átalakulóban van, a szervezeti változások új módszereket igényelnek az emberi erőforrások kezelésére. Mindez erős kapcsolatban van az alapképzéssel és felnőttképzéssel.

Melyek a változások?

Erőteljes technológiai változások mentek végbe a 70-es évek végétől.
Folyamatok informatizálása / automatizálása (manuális munka lecsökkentése)

- Automatizálás
- Új alapanyagok
- Új folyamatok

A kereslet (termékek vagy szolgáltatások igénye az ügyfelek részéről) és a kínálat (vállalatok által nyújtott termékek vagy szolgáltatások) közötti kapcsolat megfordult. Ma a kereslet az, ami irányítja a kínálatot, nem úgy, mint régen, amikor a kínálat formálta a keresletet.

A vállalatok esetében arról van szó, hogy specifikus termékeket, és már nem standard termékeket kell előállítaniuk. Ez erőteljes hatással van a munka megszervezésére, a kompetenciákra és a munkavállalók önállóságára.

A taylorizmus, amely valamikor győztes elmélet volt, most fékként működik a gazdaság átalakulásban. A munka tudományos megszervezését standard és

tömegtermékek gyártására gondolták ki, de ma újra kell gondolni ezt a szervezést: végig kell gondolni a koncepció – végrehajtás, illetve a munka felosztásának problémáját.

Eddig a vállalatok előírt munkafolyamat szerint dolgoztak, amely a személyek fölött állt, stabil pozícióban, egy kollektív szervezethez csatolva, amelyet csoportokra osztottak fel adott hierarchia szerint. Napjainkban azonban autonóm egyénekre támaszkodó, új munkafolyamatokat alkalmaznak a munkahelyeken, kollektív szervezéssel.

Kompetenciák (modern gazdaság munkaerőpiacán):

A világversenynek alávetett vállalatok ugyanezzel a jelenséggel néznek szembe:

- A figyelem a munkáról az egyén felé fordult. Most már nem a munka megszervezése határozza meg a kompetenciákat, hanem a kompetenciák határozzák meg a munka megszervezését.
- A munka folyamata során a munkavállalók bizonyos kompetenciákat megszerezhetnek, alkalmazniuk kell, ezek a kompetenciák meghatározzák a munka menetét, és annak megszervezését. A gyártási módok átalakulása miatt került a kompetencia fogalma az első helyre.
- Egy vállalat versenyelőnyét egy másik vállalattal szemben már nem a technológiai különbség (ami nagyon kicsire csökkent a technológiák világméretű elterjedésével), hanem az emberek biztosítják.

A teljesítmény fejlődését biztosító tényezők az embereket (egyéni kompetenciákat) és a munka szervezését (kollektív kompetenciákat) tartalmazzák.

Ebből a tényből következik, hogy a vállalatok a figyelmük középpontjába a kompetencia koncepcióját helyezik. A vállalatok nagyon erős nyomást gyakorolnak az oktatási rendszerre. A gazdasági nyomás az alábbi hatásokat idézi elő:

- A vállalatok olyan személyeket akarnak alkalmazni, akik a megfelelő szintű kompetenciával rendelkeznek.
- A vállalatok ehhez azt kérik a fiataloktól, hogy legyenek azonnal tevékenyek, már az iskola elvégzése után is.
- A vállalatok azt akarják, hogy a fiatalok legyenek már adaptáltak, de ugyanakkor adaptálhatók is.

A Kompetencia Alapú Megközelítést minden fejlett országban kidolgozták (a nyugati országokban, mint Franciaország, Kanada, Belgium, Olaszország, stb.), de az Észak-Afrikai országokban is (Algéria, Marokkó, Tunézia, stb.) A világszintű párbeszéd eredményeképpen a képzési standardok konvergensek lettek. A Kompetencia Alapú Megközelítés már megjelent az alap képzésben, ideértve az óvodákat és az általános iskolákat is.

Kompetenciák (oktatási rendszerre gyakorolt hatásai)

A szakemberek részt akarnak venni

- a bizonyítványok kidolgozásában
- a diplomák létrehozására szervezett bizottságok működésében; ezek a bizottságok vegyesek (munkaadók/oktatók),
- abban, hogy a diploma a kompetencia elvén alapuljon,
- a jelöltek értékelésében, a vizsgák felügyeletében, a vizsgabizottságokban, és azok elnökségében.

Az általános iskola szintjén a kompetencia fogalma mindenképp az ismeretek felhasználására helyezi a hangsúlyt, és már nem a kultúra fejlesztésére.

Szakközépiskolai szinten:

- Kompetenciák központi helyre kerültek
- Tananyagok kialakítása az APC (kompetencia alapú megközelítés) szerint
- Iskola/vállalat váltakozása minden képzésben
- Fiatalok fejlesztése a vállalatokkal együtt
- Az orientáció szakmai orientációvá válik

Felsőoktatási szinten:

- Mester képzések bevezetése
- Felsőfokú tanulmányok nagyobb szakmai tartalma
- Moduláris felépítés, amely biztosítja a képzések rugalmasságát
- Szakmai gyakorlatok megerősítése a vállalatoknál

Felnőttoktatási szinten:

- Kötelező az élethosszig tartó tanulás (felnőttoktatás), a munkavállaló felelős a foglalkoztatottságáért
- Rugalmas kurzusok (a nem munkával töltött idő felhasználása képzésre)
- Szakmai Tudás és Gyakorlati tudás értékelése

Kulcsfoglalkozás:

A kulcsfoglalkozás egy olyan foglalkozás, amely kulcsfontosságú szereppel bír egy adott területen, például a szálloda- és vendéglátóipari szektor gazdasági fejlődésében. Az biztos, hogy ez a foglalkozás mindenképpen a képzés megerősítéséhez vezet. Ezeket a kulcsfoglalkozásokat mindig az adott szektor szakemberei választják ki.

Lisszaboni stratégia:

A lisszaboni stratégia, amit folyamatnak, naplónak is neveznek, egy akcióterv és fejlesztési terv az Európai Unió számára. Az Európai Tanács határozta meg Lisszabonban 2000 márciusában, hogy választ adjon a világméretűvé válás, a demográfiai fejlődés és az ismeretek kihívásaira.

A lisszaboni stratégia célja, hogy növelje a produktivitást az állások javításával, és egy jobb szociális kohéziót hozzon létre az EU-ban több politikai kezdeményezés megfogalmazásával, amelyeket minden tagállamnak adaptálnia kell. A lisszaboni

stratégia bevezette a nyitott koordinációs módszert (MOC), amely arra ösztönzi a tagállamokat, hogy megosszák a közös célokat, de kezükben maradjanak a politikai döntések. A MOC nagyon fontos a 2010-es Oktatási és Képzési Program szempontjából.

A lisszaboni stratégiát 2005-ben felülvizsgálták, és az oktatás és képzés fontosságát megerősítették. A 2005 márciusában tartott megbeszélés óta az Európai Tanács tovább erősíti az emberi tőke fejlesztésének fontosságát, mint aktív európai elvet, és felhív a felnőttoktatás és képzés megvalósítására, mint olyan eszközre, amely nélkülözhetetlen a lisszaboni célok megvalósításához.

Megszerzett tudás :

A megszerzett tudás azoknak az ismereteknek az összessége, amit a tanuló megtanul, megért és képes alkalmazni a tanulási folyamatban. A tudást az európai képzési keretben (CEC) a „knowledge” (tudás) , a „skill” (képesség) és a „kompetencia” fogalmakkal határozzák meg.

Mobilitás:

Mobilitásnak nevezik azt, amikor valaki egy adott időt tölt egy másik államban, hogy tanuljon, szakmai tapasztalatot szerezzen, vagy gyakorlatot töltsön, és a külföldi tartózkodását előkészítő kurzusok előzik meg, illetve az adott ország nyelvének vagy munka során használt nyelv tudásának felmérése.

Modul:

Modul: Tanítási vagy tananyagegység, amely egy logikailag összetartozó ismeretanyagnak önállóan kezelhető, meghatározott személyi és tárgyi feltételekkel behatárolt, mérhető kimenetű, önállóan is tanítható része. A modul ismeretanyagának elsajátítását követően a képzésben részt vevő személy képes lesz az ismereteket, készségeket, képességeket, tulajdonságokat meghatározott szinten alkalmazni, illetve további tanulmányai során felhasználni

Olyan különböző oktatások és oktatási típusok csoportosítása a tudomány vagy a közös téma függvényében, amelyek koherens együttest alkotó képzési célokkal rendelkeznek.

Egy modulokból felépülő program olyan elemekből áll, amelyek a pedagógiai szervezés szerint különböznek egymástól.

Nem szabad összekeverni a képesítési egységet és a modult: a képesítési egységek egy oklevelet alkotnak (a képesítés alkotóelemei), míg a modulok a tanulás előrehaladását strukturálják (tehát a képzési folyamat elemei).

Munkakör:

A szervezeten belül egy-egy folyamat, tevékenység alapegysége, amely a munkamegosztás alapján elkülönül és meghatározza egy munkavállaló elvégzendő feladatait.

„A munkakör meghatározott munkafeladatok és felelősség alapján az azonos munkaposztok csoportja”. (Kővári György)

Nem formális tanulás:

Nem egyértelműen tanulási tevékenységként leírt, tervezett tevékenységeket foglal magába (célok, idők és források szempontjából). A nem formális tanulás szándékos a tanuló részéről, de általában nem kerül kiadásra bizonyítvány az elsajátított ismeretekről.

Oktatás mérése:

Tanítás vagy tanítási folyamat pedagógiai minőségének szisztematikus mérése. A minőségi kritériumok, amiket leggyakrabban figyelembe vesznek, a tanítás képzési értéke, a képzés megfelelése és érvényessége.

Összehasonlíthatóság (képesítések):

Az a szint, amelyen el lehet végezni az összehasonlítást a hivatalos képesítések (igazolások és bizonyítványok) szintje és tartalma között, mind ágazati, mind regionális, mind országos, mind nemzetközi szinten.

Pedagógia (általánosságok):

A pedagógia egy gyermek tanításának, oktatásának művészete különböző módszerek segítségével. A pedagógia azon tudomány-területhez tartozik, amelyet Neveléstudományoknak neveznek. A pedagógiát gyakran ábrázolják egy pedagógiai háromszög segítségével: diák, tanár, tudás. A pedagógia ezen 3 fogalom együttesének az eredménye.

Pedagógia (andragógia):

A felnőttek oktatásának, képzésének tudománya. Az andragógia a felnőttképzés tudománya, hagyományos értelemben a neveléstudomány egyik területe. A szó maga görög eredetű, jelentése felnőtt férfit vezetni. Az andragógia a felnőttek iskolai és iskolán kívüli nevelésének, oktatásának, képzésének cél- és feladatrendszerét, alapelemeit, folyamatának szabályszerűségeit és sajátosságait, forma-, módszer- és eszközrendszerét kutató tudomány. Tágabb értelemben a [művelődés](#) területe is ide tartozik, mint a nem formális tanulás területe. Még tágabban nézve a mindennapi impulzusok és hatások, gyakorlatok, tapasztalatok az informális tanulásként szintén az andragógia területéhez tartozik. Interdiszciplináris tudomány: tételeinek többsége más tudományok eredményére támaszkodik ([pedagógia](#), [pszichológia](#), [szociológia](#), [vezetéstudomány](#)). Az andragógiával szoros együttműködésben lévő határ és résztudományok: [gerontológia](#), [didaktika](#), [neveléstörténet](#), [művelődéstörténet](#), [közművelődés](#), stb.

Pedagógiai tervezés:

A didaktikai tervezés tulajdonképpen az oktatási célok, tartalmak és módszerek, a tanítási és értékelési eszközök, valamint az azok között – a didaktikai tevékenység adott modalitásának (tanítási óra, kirándulás stb.) kontextusában – kialakulandó kapcsolatok elővételezése, a konkrét kivitelezést megelőző időperiódusban való kigondolása. Ilyen értelemben a tervezés a tényleges didaktikai tevékenység

előtt megvalósított lényeges minőségbiztosító funkciókat betöltő pedagógiai munkaszakasz. Ez rendszerint változatos tervezetekben (projektekben), illetőleg fontos iskolai dokumentumokban ölt testet.

Ugyanazok az eljárások, mint a képzési terv esetén, de a célcsoport már nem egy szervezet, egy szolgálat, egy szerv, hanem egy tanuló személy. A pedagógiai terv pedagógiai módszerek, források felé fordul.

Program (oktatási vagy képzési):

Olyan képzési tevékenységek, tartalmak és/vagy módszerek együttese, amelyeket meghatározott pedagógiai célok megvalósítására használnak fel (ismeretek, készségek és kompetenciák megszerzése). A képzési programot modulokra lehet bontani.

Szakértelem:

Egy tudás, képesség, gyakorlati tudás megvalósítása egy specifikus helyzetben. A „szakértelem” fogalma nagyon tág, így ajánlott olyan jelzőket mellé tenni, mint „kognitív szakértelem” vagy „gyakorlati szaktudás”.

Szakképesítés:

A szakképesítés megszerezhető iskolarendszerű és iskolarendszeren kívüli képzéssel. Megszerzését bizonyítvány igazolja, amely a szakma gyakorlására felkészítő szaktudás oklevélben történő elismerése.

Szakma (leírás):

Egy szakképesítés leírása egy foglalkozástípust leíró dokumentum. Ezt a dokumentumot „foglalkozástípus leírásnak” jelent.

Egy szakma-leírás (vagy foglalkozás leírás) az alábbi fő pontokat tartalmazza:

- Foglalkozástípus megfogalmazása
- Azon vállalatípusok, amelyek ezeket a foglalkozásokat ajánlják
- A foglalkozástípusba történő belépéshez szükséges feltételek
- A foglalkozás típusát jellemző főbb szakmai tevékenységek
- Végzés feltételei
- Előírt ismeretek vagy kompetenciák.

A nevelőszülő szakma definíciója a 4 érintett országban:

- **Franciaországban a nevelőszülő** egy szociális munkás, aki olyan foglalkozást végez, amelynek során kiskorúakat vagy 18-21 év közötti nagykorú fiatalokat fogad tartós ellátásba az otthonában, családjában.
- Bulgáriában **hivatásos nevelőszülőről (befogadó szülőről)** beszélnek: olyan személy, aki ideiglenesen nevel és gondoz egy vagy több gyermeket, akit/akiket a családjába helyeztek a Gyermekvédelmi Törvény szerint megkötött szerződés alapján.
- **Romániában** a legközelebbi megnevezés a **hivatásos nevelőszülő (befogadó szülő)**: feladata a családba helyezett gyermekek növekedésének,

eltartásnak/védelmének, fejlődésének és oktatásának biztosítása, és annak segítése, hogy a gyermeket visszahelyezhessék a vér szerinti családjába vagy egy örökbefogadó családba. Biztosítania kell a gyermekek beilleszkedését.

- **Magyarországon** többféle foglalkozás létezik, amely a nevelőszülő címhez tartozik:

- **Helyettes szülő:** ideiglenesen biztosítja a gyermek nevelését.
- **Nevelőszülők:** biztosítják a gyermek nevelését az otthonukban hosszú időn keresztül.
- **Örökbefogadó szülők:** biztosítják a gyermek gondozását hosszú időtartamon keresztül saját maguknál egy gondozási terv szerint.
- **Hivatásos nevelőszülők:** biztosítják a gyermek fejlődését egy előre meghatározott gondozási terv szerint.

Szakma:

A szakma mindazon tevékenységek együttese, amelyek egy közös célra irányulnak, és az általuk tartalmazott közös technikai jellemzők szerint kerülnek csoportosításra.

Minden szakma tartalmaz egy adott ismeret mennyiséget, specifikus szakértelmet és szakmai viselkedést, amelyeket a képzésben résztvevők folyamatosan, szintenként sajátítanak el, a legalapvetőbbtől a legösszetettebb felé haladva. Egy adott szakmában lehetünk kezdők, szakemberek, elismertek és szakértők.

G. Le Boterf szerint (2000-ben) a szakmát hagyományosan 4 nagy tulajdonsága szerint határozzák meg:

- alapvetően a technikai tudás és a szakértelem együttese
- a vonatkozó közösséghez tartozó specifikus erkölcsi szabályok együttese (például könyvelők, akik a könyvviteli elveknek engedelmessékednek)
- egy személyazonosság, ami társadalmilag meghatároz („titkárnő vagyok”, „mérnök vagyok”, stb.)
- egy perspektíva, hogy elmélyítse a szakmabeli a tudást és a szakértelmet a felhalmozott tapasztalat folyamán (learning by doing).

Szakmai feladatok:

A szakmai tevékenységek szakmai feladatokra bomlanak oszthatóak fel. A szakmai feladatokat az szakmai és vizsga követelményrendszer feladat és tulajdonságprofiljai tartalmazzák.

Szakmai magatartás:

Adott szakma Etikai kódexe.

Ezt a fogalmat általában arra használják, hogy meghatározzák a kapcsolati szakértelmet, azaz az elvárt viselkedést és hozzáállást egy adott helyzetben. Ezt a fogalmat lassan elhagyják, mert veszélyes lehet akkor, amikor viselkedéseket „normalizálnak”. Ma szívesebben használják a kapcsolati tudás kifejezést.

Szakmai tevékenység:

A szakmai tevékenység azoknak a feladatoknak a koherens együtteséből áll, amelyek egy pontos eredményre vezetnek. Egy tevékenység több feladatot foglal magába. Minden szakma több tevékenységből áll. A tevékenységek és feladatok azok, amelyek alapjául szolgálnak annak a tudásnak és azoknak a kompetenciáknak, amelyeket szükséges elsajátítanunk egy adott szakmához vagy munkakörhöz.

A tevékenységeket és a feladatokat a „szakmai tevékenység tananyaga” (RAP) vagy a „szakmai tananyag” (RM) tartalmazza. A RAP-ban és az RM-ben használt táblázatok meghatározzák a tevékenységeket egy szakmához, a tevékenységek száma mintegy féltucatnyi.

Szakmai Tevékenységek Tananyaga (RAP fogalma) vagy szakmai tananyag (RM): Feladatprofil

A feladatprofil a szakképzés megszerzését követő munkába álláskor a munkavállaló személyéhez köthető és „különösebb nehézségek nélkül” ellátható cselekvéseket, munkafeladatokat, elvárható tudást tartalmazza, mellőzve az esetenként a konkrét munkahelyi betanulás keretében megszerzendő kompetenciákat.

A feladatprofil a szakmai szokásoknak, szabványoknak, jogszabályoknak megfelelő munkatevékenység alapul vételével, de konkrét teljesítményszintek, minőségi és mennyiségi jellemzők megadása nélkül kell meghatározni. Ez utóbbiakat a vizsgakövetelmények, illetve a vizsgafeladatok értékelési útmutatói tartalmazzák majd. A feladatprofilban a szorosán vett „*cél szerinti*” szakmai munkatevékenység feladatait kell megjeleníteni.

A Szakmai Tevékenységek Tananyaga (RAP fogalma) vagy szakmai tananyag (RM) meghatározza a szakmai tevékenységeknek azon területét, amelyhez egy szakmai oklevelet készítenek. Azt követően kerülnek összeállításra, hogy meghatározzák egy oklevél létrehozását vagy átalakítását. Gyakorlatilag tartalmazza azokat az elemeket, amelyek szükségesek a vizsgakövetelmények kidolgozásához.

A RAP vagy RM leírja azokat a tevékenységeket és feladatokat, amelyeket az oklevél tulajdonosának el kell végeznie a szakmai élete első évében. Ezek a tevékenységek nem sorolhatók kategorikusan sem egy kezdő, sem egy tapasztalt szakmabeli tevékenységei közé. A tapasztalat szükséges ahhoz, hogy egy, az oklevelet éppen megszerzett személy megfelelően elsajátítsa a kompetenciákat, figyelembe véve az adott szervezet szakmai helyzetének komplexitását.

A RAP vagy RM azon munkahelyzetek elemzésén alapul, amelyek megfelelnek az oklevél céljainak. Figyelembe kell vennie a tevékenységek előre látható fejlődését, amelyet olyan információkon keresztül lehet sejteni, amiket a munkaadók és a munkavállalók képviselői adnak, illetve esetlegesen perspektívára vonatkozó tanulmányokon.

Szakmai Tevékenységek Tananyaga vagy szakmai tananyag (RAP vagy RM funkciói):

A feladatprofilok kialakítása közben fokozottan figyelembe vettük:

- c) A képesítés munkaerő-piaci helyzetét, a képesítésnek megfelelő munkatevékenység szokásos szervezeti kereteit;
- d) a képesítések között érvényesülő horizontális és vertikális munkamegosztást, azaz a kapcsolódó szakképesítések feltételezhető követelményeit;
- e) Az érintett dolgozók, célcsoportok feltételezhető sajátosságait;
- f) szakképesítés szintjét, képzési idejét és más adatait;
- g) a képesítés tagolódását (a moduláris kapcsolódást, átjárhatóságot, ráépüléseket).

A RAP és az RM három funkciót tölt be:

- Közvetítő funkciót a különböző partnerek között, akik részt vesznek az oklevél létrehozásában és kidolgozásában. Munkaadóknak és a tanároknak egyeztetniük kell a végzetek célcsoportjával kapcsolatban.
- Eszköz funkciót a végzettség és a képzés kidolgozási folyamatában, ugyanis a szakmai tevékenység elemzése alapján kidolgozott elemek egy olyan alapot alkotnak, amelyre felépítik a vizsgakövetelményeket. A RAP-ot és az RM-et arra használják a tanárok, hogy jobban elsajátítsák a végzettség szakmai céljait, és kidolgozzák a kompetencia értékelésre szolgáló helyzeteket. A RAP és az RM szükséges a VAPE dokumentum elemzésekor (szakmai tudás és gyakorlat értékelésére vonatkozó kérelem). A RAP-nak és az RM-nek referencia eszközként kell szolgálnia az országos és nemzetközi végzettségek összehasonlításában.
- Információs funkciót a végzettségek szakmai céljával kapcsolatban minden információs szervezet és szakmai orientáció részére. A RAP és az RM alapként szolgál az információs és orientációs szolgáltatások által felhasznált szerződésekhez.

Szubszidiaritás:

A szubszidiaritás elve szerint biztosítani kell, hogy a döntéseket a polgárokhoz lehető legközelebbi szinten hozzák meg. Magában foglalja, hogy ellenőrizzék, hogy az állampolgári szinten meghozott intézkedések megfelelőek-e a nemzeti, regionális vagy helyi szinten rendelkezésre álló lehetőségeknek megfelelően. Ezen elv szerint (az EU kizárólagos kompetenciája alá tartozó területeket kivéve) az Unió csak akkor hoz döntést, ha ez a leghatékonyabb megoldás országos, regionális vagy helyi szinten. A szubszidiaritás elve szorosan kapcsolódik az arányosság elvéhez és a szükség elvéhez, amely szerint az Unió által hozott döntés nem mehet túl azon, amely szükséges a Szerződésben foglalt célok elérése érdekében.

Tananyag:

Szakmai képzés: olyan képzés, amely valamely foglalkozás, munkatevékenység végzéséhez szükséges kompetencia megszerzésére, fejlesztésére irányul.
központi program (tanterv): miniszter által kiadott dokumentum a szakmai és vizsgakövetelmény teljesítésére szolgáló iskolai rendszerű szakképzés megszervezéséhez, valamint további nevelési-oktatási dokumentumok (szakmai

program, tankönyv, egyéb tanulmányi segédlet) elkészítéséhez

Általában egy leíró dokumentum, amit tankönyvként használnak. Többféle képzési tananyag típus létezik:

- Szakmai tevékenységek tananyaga (RAP) vagy szakmai tananyag (RM), amelyek egy adott foglalkozás-típus tevékenységeit és feladatait írják le.
- A képesítési tananyag magában foglalja a kompetenciákat és követelményeket a foglalkozás-típus kompetenciáinak igazolására.
- A tudás tananyag leírja a foglalkozás-típus szakmai tevékenysége folyamán mobilizált tudást.

Tanítási és tanulási tevékenységek:

Minden alkotóeleme a tanulási terv részét képezi, amelynek feladata a képzési célok megvalósítása. A tevékenységekhez krediteket kell párosítani. A tevékenységek lehetnek: kurzusok, szemináriumok, modulok, gyakorlatok, gyakorlatról készült jelentések, feljegyzések, konferenciákon/kongresszuson való részvétel, stb.

Tanulmányi szerződés (külföldi tanulmányok esetén):

A mobilitás keretén belül még a folyamat elején kiadott dokumentum egy referenciaszemély és a diák között azon oktatásokra vonatkozóan, amelyeket külföldön végeznek el.

Tanúsítvány:

A tanúsítvány egy olyan dokumentum, amelyet egy illetékes hatóság ad ki a tanúsítási folyamat végén. Az országos oklevelek vagy állami oklevelek pedig minisztériumok által kiadott tanúsítványok.

Tanúsítvány:

Egy értékelési vagy érvényesítési folyamat formális eredménye, amely akkor valósul meg, amikor az illetékes intézmény megállapítja, hogy egy adott személy rendelkezik az adott rendelkezés által előírt ismeretekkel.

A tanúsítvány fogalma általános fogalom, amelyet a hivatalos vagy nem hivatalos célok és eljárások nagy részénél alkalmaznak.

Eszerint a tanúsítvány egy szakmai tudás elsajátítását igazolja (személyek területén). De a tanúsítvány fogalma használható vállalatok esetén is (pl. ISO típusú tanúsítások).

Tapasztalati tudás értékelése (VAE):

Korábbi szakmai vagy személyes tapasztalat elismerési eljárása, amely biztosítja a kreditek megszerzését.

Terv (képzési):

Egy képzési terv mindazoknak a képzési eszközöknek az összessége, amelyet egy vagy több cél szolgálatába helyeztek. A képzési eszközök a következők:

- Képzők
- Pedagógiai helyek
- Pedagógiai források.

A terv természeténél fogva nem rugalmas, a cél változásának függvényében változhat. A cél eléréséhez szükséges ideig tart.

Példa: megnyitásra kerül egy nagy állami vállalat. A helyi vállalatok nem rendelkeznek megfelelő mennyiségű emberrel, és az emberek nem rendelkeznek az előírt képesítéssel, így ki kell dolgozni egy specifikus képzési tervet, hogy képezzék a munkavállalókat, vagy átképezzék a munkahelyet betöltő embereket.

Tudás (különböző típusok):

Általában 5 tudás-típust különböztetnek meg:

- gyakorlati tudás
- módszertani tudás
- eljárási tudás
- fogalmi tudás
- kapcsolati tudás.

Tudás (meghatározás):

A tudást általában úgy határozzák meg, mint ismeretek vagy reprodukív készségek összességét, amelyeket tanulás vagy gyakorlat során szereztek meg.

A kognitív pszichológia (Franciaországban) az alábbi ismeretek tudását különbözteti meg:

- A tudás adatok, koncepciók, eljárások vagy módszerek, amik az őket ismerő személyen kívül léteznek, és amelyeket általában leírják a tananyagok, kézikönyvek, eljárási útmutatók, enciklopédiák, szótárak.
- Ezzel szemben az ismeretek nem választhatók el az őket ismerő személytől. Amikor egy személy elsajátít egy tudást a megismerés révén, gyakorlatilag ismeretté alakítja át a tudást. Egy konstruktív perspektívából azt mondanánk, hogy létrehozza azt az ismeretet, amely hozzá tartozik, mivel egy másik ember soha nem képes teljesen azonosan létrehozni ugyanazt.

Tudás, mint konstruktív képesség:

A mobilizálni tudás a cselekvés során két kognitív műveletet feltételez:

- integrálni tudni
- átadni tudni.

Az Integrálni tudni fogalma:

Az integrálni tudás nem egyszerűen azt jelenti, hogy hozzátesz, kiegészít egy már memorizált elemekből álló listát. Azt jelenti, hogy helyet biztosít egy elemnek egy már létező mentális struktúrában. Ez nem más, mint „az elején külön levő elemek egymástól függővé tétele” – Roegiers. Például a zenészeknek az ujjtechnikájukat integrálniuk kell a zene adott eszközön történő lejátszása folyamán. Vagy például a motor technológiájának tanulási gyakorlatait integrálni kell egy műszaki hiba esetén (autó karbantartás). Ezzel Piaget munkájára hivatkozunk, azaz az asszimiláció és az alkalmazás kognitív folyamataira. Következmények ez értékelési folyamatra vonatkozóan:

Mielőtt értékelnénk, hogy az adott személy tud-e integrálni, ellenőrizni kell, hogy tud-e asszimilálni, memorizálni. Ehhez a feladatoknak egyszerű kérdés-válaszoknak kell lenniük:

- Kérni kell egy állítást (definíciókra vonatkozó kérdés)
- Többválasztásos válaszok elvárása
- Stb.

Ezt követően kell ellenőrizni az integrálást:

- Hogyan valósul meg a gyakorlatban
- Hogyan valósul meg egy helyzetben, amelyben a személynek választások, feltételezések szerint kell eljárnia
- Ellenőrzés a gyakorlatban
- Esetleges visszacsatolás
- Cselekvési mód értékelése

Átadni tudás fogalma

Az átadni tudás „a megszerzett ismeretek felhasználása egy új helyzetben” – Legendre. Másképpen: a transzfer nem más, mint egy (teljesen adaptált) ismeret, egy forráshelyzet átvitele egy célhelyzetbe. Következmények ez értékelési folyamatra vonatkozóan:

Az értékelési helyzet nem lehet ugyanaz, mint amelyet a tanuló végigcsinált a tanulás folyamán. De ugyanahhoz a típusfeladathoz kell tartoznia A transzfer kognitív eljárását verbalizálni kell, hogy elősegítsék a metakogníció folyamatát (a személy reflexiója az indoklási módra). Ez a diákokkal lefolytatott dialógus formában lehetséges azért, hogy összehasonlítsanak két helyzetet (forrás-cél), és azonosítsák a kongruens elemeket. A véleménycsere célja az alábbi:

- Tanulás kontextusból való kiemelése (változó kivétele)
- Kontextusba való visszahelyezés

Ebből a szempontból az értékelés erőteljesen hozzájárul a megtanult dolgok stabilizálódásához, és a tudás szükséges átviteléhez.

Tudásprofil - RS (leíró táblázat):

Az RS két táblázatot foglal magába, az egyik táblázat összekapcsolja a kompetenciákat és a tudást, míg a másik táblázat lebontja a tudás területeit a képzés héjaira.

Miért kell összekapcsolni a kompetenciákat és a tudást?

A kompetencia meghatározása: „egy személy készsége arra, hogy megfelelően

mobilizálja a tudását egy szakmai tevékenység során”. A kompetenciák felépítésének tehát fontos helye van a tudásban.¹⁷ Ezt a tudást át kell adni a diák részére a gyakorlati munka során (TP-k), a technológiai megbeszélések során, illetve az irányított (TD) munka során.

Ez a kapcsolat lehetővé teszi, hogy a tanuló megtanulja, hogy melyik pillanatban kell alkalmaznia a tudást. Ez a pillanat különböző kompetenciák elsajátítását teszi számára lehetővé. Tehát erős kapcsolat áll a tudás elsajátításának folyamata és a kompetenciák létrehozásának folyamata között.

Kompetenciák/tudás kapcsolatának táblázata

Példa a nevelőszülői RS táblázatra (kompetencia <> tudás)

<u>Ko</u> <u>mp</u> <u>ete</u> <u>n-</u> <u>ciá</u> <u>k</u>	<u>Tudásterületek</u>																													
C1.1 Megválaszolni a gyermek fizikai szükségleteit	x	x	x	x	x	x	x																							
C2.1 Flőseníteni a																														

A táblázat képzési célokra bontja le az összes tudásterületet. Ezek a célok szolgálnak majd a tanár által kidolgozandó tananyagok létrehozására.

Példa a nevelőszülői RS kivonatos táblázatra

		1	2	3
D1.	Megismerni a higiénia, a biztonság, a táplálkozás és az étkezés főbb elemeit	s	s	s
		z	z	z
		i	i	i
		n	n	n
		t	t	t
1.1	PSC1			x
1.2	Otthoni higiénia és biztonság :			
	Higiénia fogalmai (kézhigiénia, test, intim területek, konyhai,...)			x
	Otthoni balesetek és megelőzésük			x
1.3	Gyermek biológiai ritmusa			
	Alvás	x		
	Biológiai óra fogalma	x		

A szintek megfelelnek a 3 szint rendszertani skálának (1. megismerés... 2.

Tudásprofil - RS (meghatározás):

A tulajdonságprofil a szakképesítésnek megfelelő munkafeladatok elvégzésére való alkalmasságot, azaz a szakmai tudást, a személyt jellemző tulajdonságok rendszerében írja le.

Ebben a rendszerben kategóriaként a személy által birtokolt és alkalmazott szakmai ismereteket, készségeket-képességeket, valamint a személy viselkedésének, cselekvéseinek milyenségét jellemző módszer, társas és személyes kompetenciákat alkalmazzuk.

A tulajdonságprofil a szakképesítés megszerzését követő munkába álláskor szükséges, elsősorban a képzés, illetve munkatapasztalat révén megszerezhető kompetenciákat tartalmazza, illetve tartalmazhat egyes, a tevékenységhez nélkülözhetetlen további kompetenciákat is.

A tulajdonságprofilban csak a munkával, a munka cél szerinti tevékenységeivel közvetlenül összefüggő tulajdonságokat kell szerepeltetni.

A tudásprofil nem egy program abban az értelemben, ahogy általában gondolják. Egy program ugyanis olyan fogalmak együttese, amit a tanárnak meg kell tanítania. A program tehát önmagában a cél is. A szakmai oktatás keretében pedig a tudásprofil nem cél önmagában. Ez egy anyag, egy dokumentum, amelyre hivatkozni kell, egy olyan dokumentum, amely nem pedagógia forrást jelent, mint a TP, nem gyakorlatokat foglal magában... Az RS se nem program, se nem előrehaladás.

A tudásprofil azoknak a tudásoknak az együttese, amelyek szerepet játszanak egy szakmai tevékenység végzésében. A kompetenciát, mint a tudás mobilizálásának készségét definiálják adott szakmai helyzetekben, és az RS ennek a tudásnak az együttese.

Az RS létrehozásánál tehát meg kell határozni a kompetenciák elsajátítását, és ezeket csoportosítani kell.

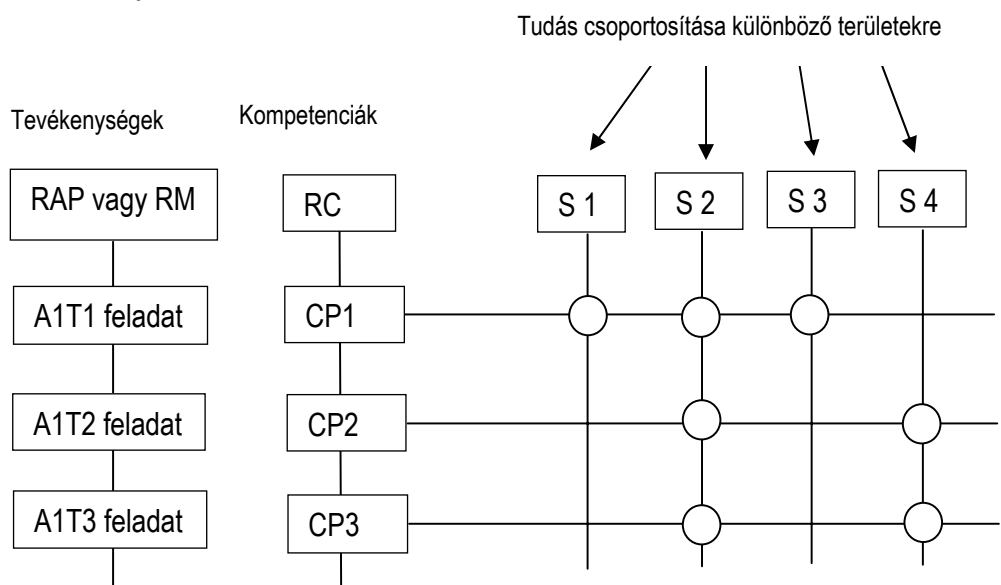

Vizsga (próba):

vizsga: az ismeretek, készségek és képességek elsajátításának, megszerzésének - értékeléssel egybekötött - ellenőrzési formája.

modulzáró vizsga: a szakmai és vizsgakövetelményben a szakmai vizsgára bocsátás feltételeként előírt, a szakképzést folytató intézmény által megszervezett vizsga, olyan kompetenciamérés, amellyel az intézmény meggyőződik arról, hogy a képzésben részt vevő rendelkezik a szakmai vizsga teljesítéséhez szükséges kompetenciákkal. Iskolarendszeren kívüli szakképzés esetén modulzáró vizsgára jelentkezhet az is, aki képzésben nem vett részt. Iskolai rendszerű szakképzés esetében az utolsó szakképző évfolyam eredményes elvégzése egyenértékű a modulzáró vizsga eredményes letételével

(A szakmai oklevelek megszerzéséhez szükséges tanítást egységekre bontják. (A sikeres szakmai vizsga feltétele, hogy az oktatás modulrendszerben történik)

Az egységek képesítésre vonatkoznak, ez azt jelenti, hogy a képesítés egy egységnek felel meg, és mint ahogy a neve mutatja, kompetenciák megszerzését igazolja. (Az egyes modulok sikeres teljesítése az egyes modulokban meghatározott kompetenciák sikeres elsajátítását feltételezi.) Emiatt a tananyagnak tartalmaznia kell vizsgákat a tanulók számára, vizsgákat, amelyek során a tanulók bemutatathatják az elsajátított kompetenciákat.

Tehát a vizsgák adott egységekre vonatkoznak. Minden egységre egy vagy több vizsgát írnak elő.)

Vizsgakövetelmény - RC (meghatározás):

szakmai és vizsgakövetelmény: a szakképesítésért felelős miniszter által jogszabályban kiadott

központi képzési dokumentum;

szakmai követelmény: a szakmai követelmény a gazdaságnak az adott szakemberrel szemben támasztott elvárásait, a szakma gyakorlása közben végzendő feladatok megoldásával kapcsolatban támasztható követelményeket tükrözi. Magába foglalja a munkábalépéshez, illetve a munkavégzés során szükséges kompetenciák (munkaköri követelmények) szintjét, tartalmát, minőségét.

A vizsgakövetelmény leírja azokat a szakmai kompetenciákat, amelyek egy szakmát jellemeznek. Pontosítja a feltételeket, amelyek között a kompetenciákat értékelni kell, illetve az elvárt eredményeket. Ebből a szempontból a kompetenciák értékelésének alapját képezi.

Úgy gondoljuk, hogy a vizsgakövetelmény az a dokumentum, amely valóban kapcsolatot képez a két világ, azaz a munka és a képzés világ között, és az RC mindkét világ része:

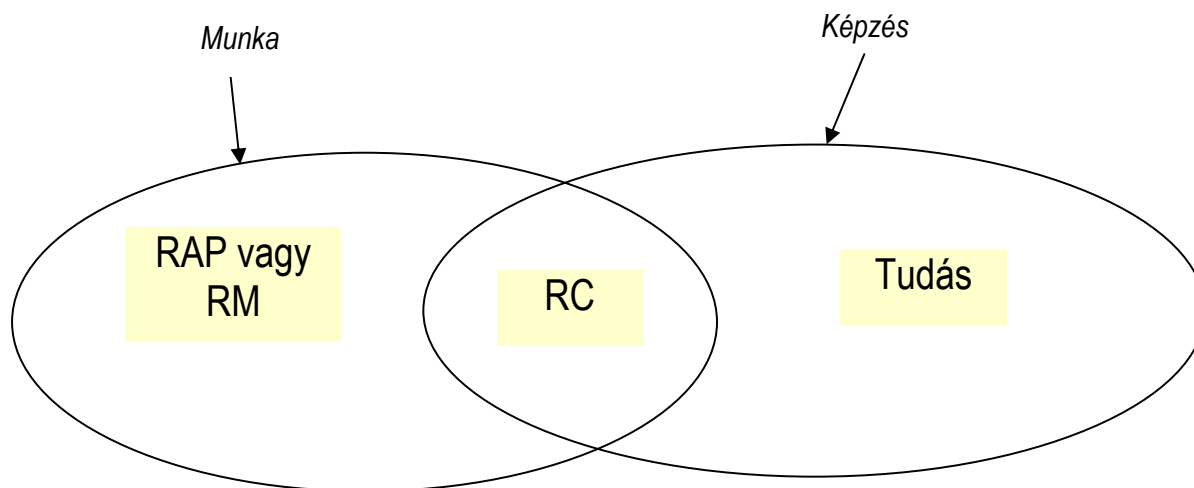

Az RC mindenekelőtt egy kompetencia listából áll. Ezek a kompetenciák a szakmai feladatokra vonatkoznak.

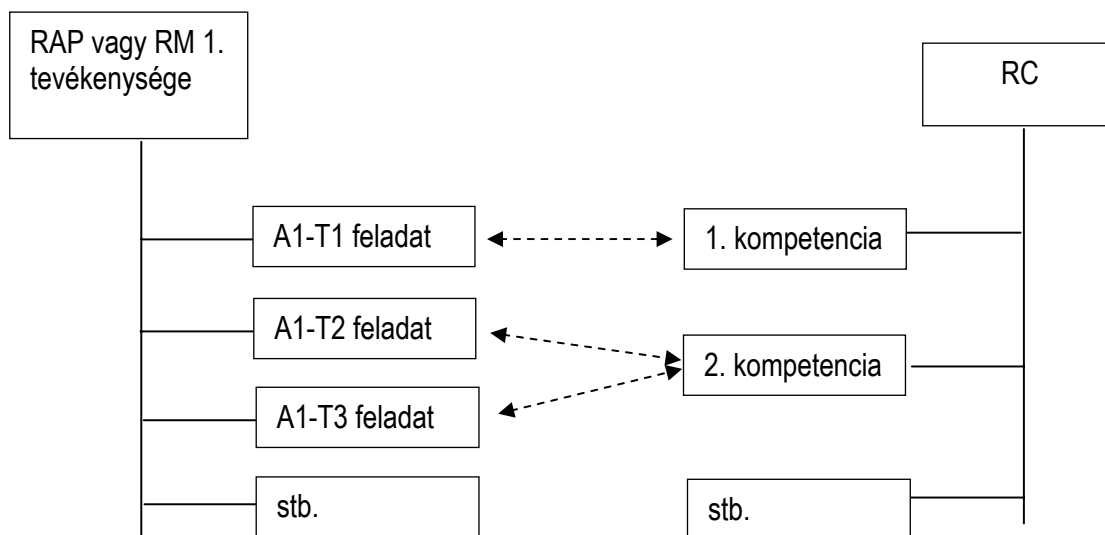

Vizsgakövetelmény – RC (összetétel):

szakmai vizsga: az OKJ-ben meghatározott állam által elismert szakképesítés megszerzéséhez szükséges, a szakképesítéshez tartozó feladatcsoport, feladatprofil szerinti munkakörök ellátásához meghatározott ismeretek elsajátítását tanúsító, külön jogszabályban meghatározott bizonyítvány kiadására irányuló eljárás

A vizsgakövetelmény egy kompetencia lista, de nem csupán ennyi, miután az RC, mint a hogy a neve is mutatja, alapként szolgál a képesítéshez.

Ezen célból a kompetenciákat ki kell egészíteni azoknak a helyzeteknek a leírásával, amelyekben a tanulókat kell helyezni akkor, amikor a kompetenciákat kell mérni.

A kompetenciák értékelése igényli, hogy pontosan leírják minden értékelési helyzetre vonatkozóan:

- az értékelési feltételeket
- és az értékelési kritériumokat.

Az így megfogalmazott vizsgakövetelmény összhangban lesz a RAP-pal és az RM-mel.



MELLÉKLETEK



MELLÉKLET : A szükséges információk

összegyűjtésére szolgáló rácsok A gyermekvédelmi gondoskodásra szoruló gyermek védelmét célzó képzések szükségleteiről készült állapotrajz és diagnózis felállításához

MELLÉKLET 1.1

- A szükséges információk összegyűjtésére szolgáló rácsok A gyermekvédelmi gondoskodásra szoruló gyermek védelmét célzó képzések szükségleteiről készült állapotrajz és diagnózis felállításához Kulcsdokumentumok elemzési hálója

KULCSDOKUMENTUMOK ELEMZÉSI HÁLÓJA

TARTALOMJEGYZÉK

- Konceptiók
- Elhagyott, szociálisan hátrányos helyzetű, veszélyeztetett és sebezhető személyek
- Politikai keret
- Jogi keret és törvényhozói kontextus
- Alkalmazási terület
- Kezdeti képzés
- Felnőttképzés

Konceptiók megközelítése:

Ezen a ponton az alábbiakat vesszük figyelembe, mint dokumentumokat:

- törvények és egyéb szabályok szövegei
- országos és nemzetközi szociálpolitikai dokumentumok
- tanulmányok, elemzések és régebbi publikációk.

Jelölje meg az információforrást!

1. Elhagyottság meghatározása a törvényekben. Jelölje meg a dokumentumokat!
2. Szociálisan hátrányos helyzetű, veszélyeztetett és sérülékeny gyermekek meghatározása a törvényekben. Jelölje meg a dokumentumokat.
3. Konceptiók változása a törvényekben

Elhagyott, szociálisan hátrányos helyzetű, veszélyeztetett és sebezhető személyek

Ezen a ponton az alábbiakat vesszük figyelembe, mint dokumentumokat:

- törvények és egyéb szabályok szövegei

- országos és nemzetközi szociálpolitikai dokumentumok
- tanulmányok, elemzések és régebbi publikációk
- országos és nemzetközi statisztikák (Eurostat, Világbank, ENSZ, OIS, stb.)

Jelölje meg az információforrást!

- az ország népességének hány százaléka sorolható ebbe a kategóriába
- elhagyott, szociális hátránnyal rendelkező, veszélyeztetett és sebezhető gyermekek jellemzői:
 - kor
 - szociális-szakmai kategória
 - családi helyzet
 - egészségügyi állapot
 - pénzügyi helyzet
 - kulturális helyzet
 - előző intézkedések/folyamatok

Politikai keret

Ezen a ponton az alábbiakat vesszük figyelembe, mint dokumentumokat:

- törvények és egyéb szabályok szövegei
- országos és nemzetközi szociálpolitikai dokumentumok
- tanulmányok, elemzések és régebbi publikációk

Jelölje meg az információforrást!

- Érintett intézmények és szereplők
- Feladatok és megbízások, eljárások
- Döntési szintek
- Kommunikációs módok a különböző intézmények, képzések / kapcsolatok között
- Ezeknek a szervezeteknek a finanszírozása
- Jövőbeli politikai orientációk

Jogi keret és törvényhozói kontextus

Ezen a ponton az alábbiakat vesszük figyelembe, mint dokumentumokat:

- törvények és egyéb szabályok szövegei
- országos és nemzetközi szociálpolitikai dokumentumok
- tanulmányok, elemzések és régebbi publikációk
- országos és nemzetközi statisztikák (Eurostat, Világbank, ENSZ, OIS, stb.)

Jelölje meg az információforrást!

- Törvények, rendeletek szövegeinek összegyűjtése:
 - családi élet szabályai (gyermekek, szülők, stb. segítése)
 - elhagyottságra, szociális hátrányra, veszélyeztetettségre, sebezhetőségre vonatkozóan
 - akik irányítanak:
 - különböző hatóságok szerepe és kapcsolataik
 - intézmények működése általában
 - o engedélyezés feltételei
 - o érintett személyek típusa
 - o férőhelyek száma (kvóta)
 - o személyzet képzettsége
 - o személyzet létszáma
 - o munka időtartama
 - o bérháló
 - o szállás költsége
 - o finanszírozási források
 - o felnőttképzési kötelezettségek
 - gyermekek befogadása a nevelőszülő családjában
 - o engedélyezés feltételei
 - o érintett személyek típusa
 - o férőhelyek száma (kvóta)
 - o személyzet képzettsége

- o személyzet létszáma
- o munka időtartama
- o bérháló
- o szállás költsége
- o finanszírozási források
- o felnőttképzési kötelezettségek

Alkalmazási terület

szociális szektorban dolgozók

Ezen a ponton az alábbiakat vesszük figyelembe, mint dokumentumokat:

- törvények és egyéb szabályok szövegei
- országos és nemzetközi szociálpolitikai dokumentumok
- tanulmányok, elemzések és régebbi publikációk
- országos és nemzetközi statisztikák (Eurostat, Világbank, ENSZ, OIS, stb.)

Jelölje meg az információforrást!

- %-os arány a teljes foglalkoztatottsághoz képest
- Teljes- vagy részmunkaidő
- Nők és Férfiak %-os aránya ezeken a munkahelyeken
- Korpiramis: a szociális munkások milyen szükségletei merülnek fel az eljövendő évek folyamán?
- Milyen elvárás, milyen profil igényelt?
- Mit takar a „szociális munkás” kifejezés?
- Foglalkozások és tevékenységek nomenklatúrája
- Státuszok (önkéntesek helyzete)?
- tevékenységek és feladatok
- előírt képzési szintek
- Bizonyítványok/besorolások/elfoglalt helyek megfelelése?
- Szociális munkások útja a segítő kapcsolatban:
- kezdeti képzés
- profilok
- érintett szakmák választásának okai
- Toborzási feltételek (pl.: magasabb végzettségűeket keresünk? felvesszük azokat, akik nem rendelkeznek képesítéssel? ...)

Alapképzés

Ezen a ponton az alábbiakat vesszük figyelembe, mint dokumentumokat:

- törvények és egyéb szabályok szövegei
- országos és nemzetközi szociálpolitikai dokumentumok
- tanulmányok, elemzések és régebbi publikációk
- országos és nemzetközi statisztikák (Eurostat, Világbank, ENSZ, OIS, stb.)

Jelölje meg az információforrást!

- Melyek az érintett minisztériumok / intézmények?
- Milyen kapcsolat van az intézmények között?
- Milyen diplomák, végzettségek, bizonyítványok, stb. szükségesek és ezek mindegyikénél milyen:
- előfeltételek (szociális, iskolai, magatartásbeli)
- szint
- időtartam
- tartalom
- érvényesítési módok
- elismerés a munkaerő piacon
- felvételi feltételek (férfiak és nők)
- költség

Szociális szektor oktatói:

- milyen képzések
- oktatók továbbképzései? ki tartja? kinek a kérésére?

Felnőttképzés, továbbképzés

Ezen a ponton az alábbiakat vesszük figyelembe, mint dokumentumokat:

- törvények és egyéb szabályok szövegei
- országos és nemzetközi szociálpolitikai dokumentumok
- tanulmányok, elemzések és régebbi publikációk
- országos és nemzetközi statisztikák (Eurostat, Világbank, ENSZ, OIS, stb.)

Jelölje meg az információforrást!

- Melyek az érintett minisztériumok?
- Milyen kínálat van:
 - alkalmazottak számára
 - munkakeresők számára
 - önkéntesek számára
(státusz, mód, stb.)
- Általános vagy nem?
- Szükség van modulósodásra?
- Váltások? Tútorok képzése? Gyakorlat? Szakmai gyakorlat?
- Milyen továbbképzésre van szükségük az alkalmazottaknak?
- Hogyan azonosíthatók a szükséges továbbképzések a dolgozók számára?
- Milyen a felnőttképzési kínálat?
- Végzettséget kínál vagy kompetenciák fejlesztését?
- Milyen a felvételi szelekció? Melyek az előfeltételek?
- Milyen a képzés finanszírozása (OPCA?)
- Állam szerepe a szakmai tanulás és a képesítések megszerzésének folyamatában, a finanszírozásban?
- Előírt kompetenciák listájának megléte: szakma, tevékenység, kompetenciák, képzés?
- Milyen a képzési kínálat a képzők számára? Milyen mód szerint (NTIC, távoktatás, terepgyakorlatoktól kezdve...)

MELLÉKLET 1.2

- Szükséges információk összegyűjtésére szolgáló kérdéssor a szociálisan hátrányos helyzetű gyermekek segítségét célzó képzések szükségleteiről készült tanulmányok és diagnosztikák készítéséhez

GYERMEKVÉDELEMBEN DOLGOZÓ SZAKEMBEREK

részére

TARTALOMJEGYZÉK

- Konceptiók
- Elhagyott, szociálisan hátrányos helyzetű, veszélyeztetett és sebezhető személyek
- Politikai keret
- Alkalmazási terület
- Kezdeti/alapképzés
- Folyamatos/tovább képzés

Konceptiók megközelítése:

1. Hogyan fogalmazná meg az elhagyottságot?
2. Hogyan írná le a szociálisan hátrányos helyzetű, veszélyeztetett és sebezhető gyermekeket?
3. Milyen kritériumok jellemzik az elhagyottság helyzetét?
4. Milyen kritériumoknak jellemzik a szociálisan hátrányos helyzetű, veszélyeztetett és sebezhető gyermekeket?
5. Mit értünk segítő kapcsolat alatt?
6. Konceptiók fejlődése: törvényhozásban, gyakorlatban

Elhagyott, szociálisan hátrányos helyzetű, veszélyeztetett és sebezhető személyek

Az elhagyott, hátrányos helyzetű, veszélyeztetett és sebezhető gyermekek népességének jellemzői:

- kor
- szociális-szakmai kategória
- családi helyzet
- egészségügyi állapot
- pénzügyi helyzet
- kulturális helyzet
- előző intézkedések/folyamatok

Azok a problémák, amelyekkel az elhagyott, hátrányos helyzetű, veszélyeztetett és sebezhető gyermekek szembesülnek

Probléma eredete, jellege...

Politikai keret

- Érintett intézmények és szereplők
- Feladatok és megbízások, eljárások
- Döntési szintek
- Kommunikációs módok a különböző intézmények, képzések / kapcsolatok között
- Ezeknek a szervezeteknek a finanszírozása
- Jövőbeli politikai orientációk

Alkalmazási terület

a szociális szektorban dolgozóakra vonatkozóan

- Korpipiramis: a szociális munkások milyen szükségletei merülnek fel az eljövendő évek folyamán?
- Milyen elvárás, milyen profil igényelt?
- Mit takar a „szociális munkás” kifejezés?
- Bizonyítványok/besorolások/elfoglalt helyek megfelelése?
- Szociális munkások útja a segítő kapcsolatban:
 - kezdeti képzés
 - profilok
 - az érintett szakmák választásának okai
- Toborzási feltételek
-

Azok a problémák, amelyekkel a szakemberek szembesülnek:

- A képzett személyek hosszabb ideig maradnak alkalmazásban?
- A képzett személyek pénzügyi szempontból is jobban értékelték?
- Változtatni kell-e:
 - a kezdeti képzést
 - a folyamatos képzést
 - a továbbképzésekre való jutás feltételeit, ...?

Kezdeti/alap képzés

- Melyek az érintett minisztériumok / intézmények?
- Milyen kapcsolat van az intézmények között?
- Milyen diplomák, végzettségek, bizonyítványok, stb. léteznek?

Szociális szektor oktatói:

- milyen képzések
- oktatók folyamatos képzései? ki tartja? kinek a kérésére?

Azok a problémák, amelyekkel a diákok szembesülnek

Azok a problémák, amelyekkel a tanárok szembesülnek

Tovább képzés

- Melyek az érintett minisztériumok?
- Milyen kínálat van:
 - alkalmazottak számára
 - munkakeresők számára
 - önkéntesek számára (státusz, mód, stb.)
- Általános vagy nem?
- Szükség van modulosodásra?
- Váltások? Tútorok képzése? Gyakorlat? Szakmai gyakorlat?
- Milyen folyamatos képzésre van szükségük az alkalmazottaknak?
 - Hogyan azonosíthatók a szükséges továbbképzések a dolgozók számára?
- Milyen a folyamatos képzési kínálat?
- Végzettséget vagy a kompetenciák fejlesztését kínálja?
 - Milyen a felvételi szelekció? Melyek az előfeltételek?
 - Milyen a képzés finanszírozása?
- Állam szerepe a szakmai tanulás és a képesítések megszerzésének folyamatában, a finanszírozásban?
- Előírt kompetenciák listájának megléte: szakma, tevékenység, kompetenciák, képzés?
- Milyen a képzési kínálat a képzők számára? Milyen mód szerint (távoktatás, terepgyakorlatoktól kezdve...)

Azok a problémák, amelyekkel a képzésben részt vevők szembesülnek

Azok a problémák, amelyekkel a képzők szembesülnek

MELLÉKLET 1.3

- ***A gyermekvédelmi gondoskodásra szoruló gyermekek védelmét célzó képzések szükségleteiről készült tanulmányokhoz és diagnosztikákhoz szükséges információk összegyűjtésére szolgáló***

Interjúkérdések

A NEVELŐSZÜLŐI HÁLÓZATOT MŰKÖDTETŐ INTÉZMÉNYEK ÉS SZERVEZETEK számára

Igazgatósági feladatok:

- Általános célok / elkötelezettségek
- Dolgozók képzésére vonatkozó politikák (képzés típusai, személyekre vonatkozó feltételek, időtartam, eredmények és sikerességi arány)
- Szervezet – szervezeti felépítés – küldetés megfogalmazása

Szerződések – egyezmények

- a NEVELŐSZÜLŐI TANÁCSADÓK csapata: szám, nem, kor...
- Dolgozók toborzásának módjai
- Dolgozók végzettsége
- Küldetés megfogalmazása

Szakmai továbbképzések a munkatársak számára

- A tanácsadók koordinációs megbeszélései
- Minőségbiztosítási politika
- Fejlesztési tervek
- Visszacsatolási lehetőségek
 - munkatársak számára
 - nevelőszülői családok számára
 - az érdekegyeztető tanács működtetése
 - gyermekjogi képviselők
- Intézményközi kapcsolatok



MELLÉKLET : A gyermekvédelmi

gondoskodásra szoruló gyermekek védelmét célzó képzések célzó képzések szükségleteiről készült állapotrajz és diagnózis folyamán a szükséges információk összegyűjtésére szolgáló kérdőív minták

MELLÉKLET 2.1

Kérdőív minta a *gyermekvédelmi gondoskodásra szoruló* gyermekek védelmét célzó képzések szükségleteiről készült állapotrajz és diagnózis folyamán a szükséges információk összegyűjtésére:

KÉRDŐÍVEK GYERMEKEK RÉSZÉRE

Útmutatások

A jelen kérdőívben számos kérdést találsz, amelyekre szabadon válaszolhatsz, illetve megadott válaszok közül kell kiválasztanod a megfelelőt.

Arra kérünk, hogy az első esetben teljes válaszokat adj, míg a második esetben egyszerűen egy x-szel jelöld meg azt a választ, amely legközelebb áll a véleményedhez.

Minden kérdésre csak egy válasz adható.

Abban az esetben, ha bizonytalan vagy, és nem tudod melyik választ jelöld meg, mindig a véleményedhez legközelebbit válaszd.

Nincsenek jó és rossz válaszok; egyszerűen csak a véleményedre vagyunk kíváncsiak, tehát az a fontos, hogy személyes választ adj.

A kérdések mindegyike fontos, így arra kérünk, hogy mindegyikre válaszolj.

Köszönjük az együttműködésedet!

Megjegyzés: A kérdőívet szigorúan név nélkül kell kitölteni!

1. Dimenzió – Elhagyott gyermekek jellemzői

/1 - Kor

1. kérdés: Születési idő: év: ____ hónap: _____ nap: ____

/2 - Nem

2. kérdés: Nem 1 2
 Férfi
 Nő

/3 – Elhagyás időpontja

3. kérdés: Hány éves korban kerültél gyermekotthonba?

- 1 Egy éves kor alatt
- 2 2-4 éves kor között
- 3 5-7 éves kor között
- 4 7 éves kor felett

/4 – Kapcsolat a szülőkkel

4. kérdés: Milyen gyakran látod a szüleidet?

- 1 soha
- 2 nagyon ritkán

- 3 ritkán
- 4 gyakran
- 5 nagyon gyakran

/5 – Kapcsolat a rokonokkal / hozzátartozókkal

5. kérdés: Milyen gyakran látod a rokonaidat/hozzátartozóidat (testvérek, nagyszülők, nagynénik/nagybácsik)?

- 1 soha
- 2 nagyon ritkán
- 3 ritkán
- 4 gyakran
- 5 nagyon gyakran

/6 – Etnikai hovatartozás

6. kérdés: Milyen az etnikai származásod?

2. Dimenzió – Azok a problémák, amelyekkel az elhagyott emberek szembesülnek

/1 – Alapvető szükségletek

7. kérdés: Elégedett vagy az ételekkel, amit kapsz?

1__2__3__4__5__6__7__8__9__10
 teljesen teljesen
 elégedetlen elégedett

8. kérdés: Elégedett vagy a szállás körülményeivel?

1__2__3__4__5__6__7__8__9__10
 teljesen teljesen
 elégedetlen elégedett

9. kérdés: Elégedett vagy a ruhákkal, amit kapsz?

1__2__3__4__5__6__7__8__9__10
 teljesen teljesen
 elégedetlen elégedett

10. kérdés: Elégedett vagy a gyermekotthon tisztaságával?

1__2__3__4__5__6__7__8__9__10
 teljesen teljesen
 elégedetlen elégedett

11. kérdés: Elégedett vagy a nyújtott orvosi szolgáltatással?

1__2__3__4__5__6__7__8__9__10
 teljesen teljesen
 elégedetlen elégedett

/2 – Biztonság, védelem

Fizikai agresszivitás a személyzet és a többi gondozott részéről

12. kérdés: Gyakran bántalmaznak (ütés, verés) a nevelők?

1__2__3__4__5__6__7__8__9__10
 soha nagyon gyakran

13. kérdés: Gyakran bántalmaznak (ütés, verés) az éjszakai felügyelők?

1__2__3__4__5__6__7__8__9__10
 soha nagyon gyakran

14. kérdés: Gyakran bántalmaznak (ütés, verés) az adminisztrációs munkatársak (gondnok, konyhai dolgozó, takarítónő)?

1__2__3__4__5__6__7__8__9__10
soha nagyon gyakran

15. kérdés: Gyakran bántalmaznak (ütés, verés) az idősebb gondozottak?

1__2__3__4__5__6__7__8__9__10
soha nagyon gyakran

Verbális agresszivitás a személyzet és a többi gondozott részéről

16. kérdés: Gyakran megsértene, szidalmaznak a nevelők?

1__2__3__4__5__6__7__8__9__10
soha nagyon gyakran

17. kérdés: Gyakran megsértene, szidalmaznak a nevelőszülők?

1__2__3__4__5__6__7__8__9__10
soha nagyon gyakran

18. kérdés: Gyakran megsért, szidalmaz a nevelőszülő családja?

1__2__3__4__5__6__7__8__9__10
soha nagyon gyakran

19. kérdés: Gyakran megsértene, szidalmaznak az idősebb gondozottak?

1__2__3__4__5__6__7__8__9__10
soha nagyon gyakran

Stabilitás a védelmi rendszerben

20. kérdés: Amióta a gyermekvédelmi rendszerben vagy, hányszor cserélték

- a nevelőszülőt?

1__2__3__4__5__6__7__8__9__10
soha nagyon gyakran

- az adminisztrációs személyzetet

1__2__3__4__5__6__7__8__9__10
soha nagyon gyakran

- a szociális gondozót

1__2__3__4__5__6__7__8__9__10
soha nagyon gyakran

- a pszichológust

1__2__3__4__5__6__7__8__9__10
soha nagyon gyakran

21. kérdés – Hányszor helyeztek át más intézménybe?

1__2__3__4__5__6__7__8__9__10
soha nagyon gyakran

22. kérdés: A személyek kicserélődése zavar téged?

1__2__3__4__5__6__7__8__9__10
egyáltalán nem nagyon

- nevelőszülő

1__2__3__4__5__6__7__8__9__10
egyáltalán nem nagyon

- adminisztrációs személyzet

1__2__3__4__5__6__7__8__9__10
egyáltalán nem nagyon

- szociális gondozó

1__2__3__4__5__6__7__8__9__10
egyáltalán nem nagyon

- pszichológus

1__2__3__4__5__6__7__8__9__10
egyáltalán nem nagyon

22. kérdés: Az intézményváltás zavar téged?

1__2__3__4__5__6__7__8__9__10
egyáltalán nem nagyon

13 – Érzelmek, ragaszkodás

24. kérdés: A nevelőszülő érdeklődik a problémáid iránt?

1__2__3__4__5__6__7__8__9__10
egyáltalán nem nagyon

25. kérdés: A nevelőszülő család érdeklődik a problémáid iránt?

1__2__3__4__5__6__7__8__9__10
egyáltalán nem nagyon

26. kérdés: Az adminisztrációs személyzet érdeklődik a problémáid iránt?

1__2__3__4__5__6__7__8__9__10
egyáltalán nem nagyon

27. kérdés: A szociális gondozó érdeklődik a problémáid iránt?

1__2__3__4__5__6__7__8__9__10
egyáltalán nem nagyon

28. kérdés: A pszichológus érdeklődik a problémáid iránt?

1__2__3__4__5__6__7__8__9__10
egyáltalán nem nagyon

29. kérdés: Elégedett vagy azzal, ahogy meghallgat téged a többi, veled egykorú gondozott?

1__2__3__4__5__6__7__8__9__10
teljesen teljesen

Q6 Hány órát dolgozik hetente átlagban? _____

Q7 Mit gondol, megfelelő az Ön munkájának társadalmi megítélése?

Igen

Nem eléggé

Egyáltalán nem

Q8 Hogyan fogalmazná meg a segítő kapcsolatot?

Q9 Hogyan fogalmazná meg 1. az elhagyott helyzetet?

2. a szociálisan hátrányos helyzetű, veszélyeztetett, sebezhető gyermekeket?

1. _____

2. _____

Q10 Melyek az Ön által segített gondozottak legfőbb problémái?

1. _____

2. _____

3. _____

Q11 Melyek a fő támogatási szükségletek?

1. _____

2. _____

3. _____

Q12 Mit gondol, képes eleget tenni ezeknek a szükségleteknek?

Igen

Nem eléggé

Egyáltalán nem

Q13 Milyen kompetenciák tudnának segíteni Önnek, hogy jobb szolgáltatást nyújtson?

1. _____
2. _____
3. _____

Q14 Részt vett specifikus képzésben az alkalmazásba történő felvétele előtt?

Igen

Nem

Q15 Folytatott önkéntes tevékenységet ugyanebben a szociális szolgáltatási szektorban?

Igen

Nem

Q16 Az Ön szervezeténél milyen képzési típusban vett részt?

alap

technikai, amely kötődik a munkája technikai aspektusaihoz

speciális, amely kötődik a feladataihoz

átfogó, amely nem kötődik a feladataihoz

önképzés vagy távoktatás

Q17 Hány órás képzést kap minden évben (átlagban)?

0-20

21-40

41-80

több mint 80

Q18 Emlékszik olyan képzési eseményre, amely különösen hasznos volt az Ön számára?

Igen Nem

Q19 Ha igen, milyen okból?

Javította a munkámat

Jobban megértettem a munkám technikai eszközeit

Jobban megértettem az intézetem szervezetét

Megtaláltam a munkám szervezeti problémáira a megoldást

Javította a munka iránti motivációm

Javította a kommunikációm a munkatársak/felettesek felé

Megnövelte az ismereteimet a gondozottak szükségleteire vonatkozóan

Q20 A kapott képzés érintette az elhagyott helyzetben levő gondozottak különlegességét?

Igen

Nem

Q21 Ha igen, mely aspektusát?

pszichológiai
orvosi
logisztikai
pénzügyi
jogi
erkölcsi
érzelmi

Q22 Milyen képzési tevékenység segítené Önt a munkájában? (Alakítson ki prioritási sorrendet az alábbi válaszok között - 1: a legfontosabb, 5: a legkevésbé fontos)

képzési gyakorlat
technikai képzés a munkaeszközökre vonatkozóan
képzés a munka szervezeti problémáival kapcsolatban
munkahelyi kommunikációval kapcsolatos képzés
az Ön feladatához kapcsolódó speciális képzés

Q23 Milyen képzés típus segítené Önnek a munkájában előforduló kritikus események kezelésében? (Alakítson ki prioritási sorrendet az alábbi válaszok között - 1: a legfontosabb, 5: a legkevésbé fontos)

pszichológiai jellegű képzés/támogatás
képzés/támogatás a csapatmunkára vonatkozóan
kommunikáció javulását elősegítő képzés/támogatás
technikai/specializált képzés

Q24 Milyen típusú képzést tart megfelelőnek saját maga számára? (Alakítson ki prioritási sorrendet az alábbi válaszok között - 1: a legfontosabb, 5: a legkevésbé fontos)

aktuális tevékenység speciális aspektusai
szervezeti ismeretek
jogi ismeretek
pszichológiai támogatással kapcsolatos aspektusok
új munkamódszerek megismerése
esetleges jövőbeli tevékenységek

Q25 A képzés _____

Q26 Egy képzésben szeretném _____

Q27 Egy képzéstől elsősorban azt várom, hogy _____

Q28 Egy képzés akkor hasznos, ha _____

Q29 Egy képzési tapasztalat csak akkor hasznos, ha időszakonként megismétlik:

teljesen hamis 1 2 3 4 5 teljesen igaz

Q30 Úgy gondolom, hogy az intézetünkben a képzésnek a szervezet összes szintjét érintenie kell:

teljesen hamis 1 2 3 4 5 teljesen igaz

Q31 Úgy gondolom, hogy a képzés hatékony eszköz arra, hogy megoldja egy szervezet problémáit:

teljesen hamis 1 2 3 4 5 teljesen igaz

Q32 Úgy gondolom, hogy a képzés hatékony eszköz arra, hogy javítsa a szolgáltatás minőségét:

teljesen hamis 1 2 3 4 5 teljesen igaz



Melléklet : A gyermekvédelmi

gondoskodásra szoruló gyermekek védelmét célzó képzések szükségleteiről készült tanulmányokhoz és diagnosztikákhoz szükséges információk összegyűjtésére szolgáló KÉRDŐÍV KÉPZÉSI SZERVEZETEK RÉSZÉRE

KÉRDŐÍV KÉPZÉSI SZERVEZETEK RÉSZÉRE

1. Hogyan határoznák meg a segítő kapcsolatot?
2. Hogyan határoznák meg a szociálisan hátrányos helyzetű, veszélyeztetett, sebezhető gyermekeket?
3. Az Önök intézetébe bevezetett képzési típusok a segítő kapcsolatra, a szociálisan hátrányos helyzetű, veszélyeztetett, sebezhető gyermekekre vonatkozóan:

Alapképzés Nevelőszülői tanfolyam

- OKJ-s képzés
- Hivatásos nevelőszülői képzés
- Nevelőszülők kötelező továbbképzése

Típus	Elnevezés	Érintett szakmák	Foglalkoztatottak típusai	A képzésben való részvé-telhez szükséges követelmények * szint * ismeretek és képességek
Előző végzettség			Álláskeresők % Alkalmazottak % Önkéntesek %	

			100%	
Végzettség			Álláskeresők % Alkalmazottak % Önkéntesek % 100%	
Diplomás			Álláskeresők % Alkalmazottak % Önkéntesek % 100%	
Felkészítés vizsgákra			Álláskeresők % Alkalmazottak % Önkéntesek % 100%	

Milyen program alapján képez?

Saját vagy külső képzőt alkalmaz?

4. Ezeknek a képzéseknek az általános jellemzője

Modulosodás

Nem Igen

Váltakozás az intézet és a képzési központ között

Nem Igen

NTIC felhasználása

Nem Igen

Nyitott képzés és távképzés

Nem Igen

Tútorok képzése az intézetekben

Nem Igen

5. Képzések finanszírozási formái

Állami alapok

Megyei Önkormányzat

Fenntartó

Önköltséges

részben önköltséges

Európai strukturális alapok

Egyé

Magán alapok

Vállalatok

Magánszemélyek

Egyéb

6. Álláskereső gyakornokok bérezése

Igen Nem

7. Előírt kompetenciák listája

- Használnak előírt képzési kompetencia listákat?

Igen Nem

Ha igen, melyeket:

- Kidolgoztak szakmai, tevékenységi és/vagy kompetencia listákat?

Igen Nem

Ha igen, melyeket:

8. Szakmai tudás érvényesítése

Ajánlják-e a gyakornokok részére, hogy készítsenek egy dossziét a Megszerzett Szakmai Tudás Érvényesítéséről:

Igen Nem

Mely képzésekről?

9. Képzések tartalma

Önök a képzéseikbe bevisznek olyan ismereteket, kompetenciákat, amelyek segítik a segítő kapcsolat szakembereit abban, hogy jobban tudják kezelni a szociálisan hátrányos helyzetű gyermekek problémáit:

kisgyermeknél Igen Nem

kamaszoknál Igen Nem

Ha igen:

a) A képzési tartalmakon keresztül az elhagyás helyzete és a szociálisan hátrányos helyzetű gyermekek problémáit az alábbi aspektusok szerint kezelik:

- pszichológiai
- orvosi
- logisztikai
- pénzügyi
- jogi
- erkölcsi
- érzelmi

b) Milyen pedagógiai anyagokat használnak ezekre a problémákra?

videó számítógép manuális

egyéb:

Ha a fentiek nem: azonosítsák azokat a szükségleteket, amelyek igazolják ezeknek a moduloknak az alkalmazását; és jelöljék meg, hogy elsősorban mely kedvezményezettek részére (kisgyermek, kamaszok, idős személyek)

Magyarázzák meg, miért:

10. Képzők képzése

Ennek a szektornak a képzői részt vesznek-e továbbképzéseken?

Igen Nem

Pontosítsák:



MELLÉKLET : Kutatási terv az

Állapotrajz kidolgozásához a gyermekvédelmi gondoskodásra szoruló gyermekek szociális és nevelési gondozásba vételének módozatairól, valamint a szakképzési szükségletek diagnózisához Bulgáriában, Magyarországon és Romániában

<i>Első fejezet: Bevezetés</i>	
1. Projekt bemutatása.....	
1.1 A projekt keretei.....	
1.2 Célkitűzések.....	
1.3 Célközönség.....	
1.4 Partnerség és a szerepek felosztása a projektben.....	
2. Projekt módszertana	
2.1 Módszertani alapok.....	
2.2 Kompetencia alapú megközelítés (APC), mint a projekt vezérfonala.....	
3. A projekt eredményei	
4. AZ ÁLLAPOTRAJZ ÉS DIAGNÓZIS A GYERMEKVÉDELMI GONDOSKODÁSRA SZORULÓ GYERMEKEK SZOCIÁLIS ÉS NEVELÉSI ELLÁTÁSÁRÓL ÉS A NEVELŐSZÜLŐK SZAKKÉPZÉSI SZÜKSÉGLETEIRŐL MAGYARORSZÁGON CÍMŰ TANULMÁNY MÓDSZERTANA	
4.1 Célok.....	
4.2 Végzett tevékenységek	
4.3 Javasolt eszközök és a kutatás logikája.....	
4.4 AZ ÁLLAPOTRAJZ ÉS DIAGNÓZIS A GYERMEKVÉDELMI GONDOSKODÁSRA SZORULÓ GYERMEKEK SZOCIÁLIS ÉS NEVELÉSI ELLÁTÁSÁRÓL ÉS A NEVELŐSZÜLŐK SZAKKÉPZÉSI SZÜKSÉGLETEIRŐL MAGYARORSZÁGON című tanulmány tartalma.....	
MÁSODIK FEJEZET: MUNKA MÓDSZERTAN	
1. A munka megszervezése az állapotrajz és diagnózis dokumentum kidolgozására	
1.1.....	<i>A munkacsoport bemutatása</i>
1.2. <i>A bevont partnerek kompetenciái</i>	
1.3. <i>Nehézségek és paradox helyzetek az információ beszerzési folyamatban</i>	
2. Információforrások és információgyűjtő eszközök és a kutatás célcsoportjai.	
2.1. <i>Dokumentumok elemzése</i>	
2.2. <i>Beszélgetések kérdőívek alapján</i>	
2.3. <i>Interjúk</i>	
3. Kutatási célok	
3.1	<i>Szervezetek és intézmények:</i>
3.2. <i>Egyének: szakemberek és gondozottak (gyermekvédelmi dolgozók, nevelőszülők, oktatók, egyéb foglalkozásúak); kedvezményezettek (gyermekvédelmi gondoskodásba vettek)</i>	
4. A kutatás reprezentatív jellege	

4.1	Reprezentatív jelleg megfelelése és korlátai
4.2. Lépések	
4.3. A kutatás területe	
4.4. Az országos minta leírása	

HARMADIK FEJEZET: EREDMÉNYEK

1. Fogalmi megközelítés

1.1	Elhagyott helyzet
1.2 Segítő kapcsolat	
1.3	Gyermekvédelem
1.4	Otthont nyújtó, nevelőszülői ellátás
1.5	Gyermekvédelmi gondoskodásra szoruló, veszélyeztetett és sebezhető gyermekek

2. Jogi keretek és társadalmi összefüggések

2.1	A gyermekvédelem nemzeti (és nemzetközi) jogi szabályozása
2.2	A nemzetközi jogszabályozás alapidokumentumai
2.3	A gyermekvédelmi gondoskodás
2.4	A gyermekvédelem szabályozásának rövid történeti áttekintése
2.5	A gyermekek védelme és jogainak előmozdítása terén megvalósult reformok feltételei
2.6	A gyermekek védelmének jelenlegi rendszere
2.7	Decentralizációhoz kapcsolódó rendelkezések
2.8	A családok és a kiskorúak jogai és kötelességei

3. Politikai keret

3.1	Szereplők: feladatok, küldetések, eljárások
3.2	Finanszírozás

4. A célcsoportok mennyiségi / statisztikai és minőségi leírása

4.1	Szám adatok és általános statisztikák a célcsoportokra vonatkozóan
4.2	Szociálisan hátrányos helyzetű, veszélyeztetett és sebezhető gyermekek problémái

5. A gyermekvédelmi gondoskodás módjai

5.1	Gyermekvédelmi ellátások
5.2	Intézménytípusok
5.3	Gyermekvédelmi gondoskodás

6. Gyermekvédelmi szakmák típusai

6.1	A szakképesítések
6.2	A munka
6.3	A francia nevelőszülő szakmához legközelebb levő mesterség / pozíció, feladat / alkalmazása
6.4	Képzési kínálat

7. A gyermekvédelmi gondoskodásra szoruló gyermekek ellátását célzó szakmai képzési szükségletek diagnosztikája

7.1	Az ország legfőbb kihívásai a projekt problematikájára vonatkozóan
7.2	Képzés és szakmai továbbképzés: lehetséges eljárások a problémák megoldására

ÖSSZEGZÉS

BIBLIOGRÁFIA

SZÓJEGYZÉK

MELLÉKLETEK

No.1. Szakmai és vizsgakövetelmények a családgondozók nevelőszülők, családi napközis Üzemeltetői az örökbefogadók előkészítő tanfolyamai számára 3. számú melléklet a 29/2003. (V. 20.) ESzCsM rendelethez

No.2. Melléklet Gyermkeink védelmében adatlap minta Útmutató a kitöltéshez „GH-3”

No.3. Melléklet 2010. évi állami költségvetés gyermekjólét-gyermekvédelem sarokszámok

No.4. Melléklet: Együttműködő szervezetek az AFUE projektben

No.5. Melléklet Organogram : A gyermekvédelmi rendszer Magyarországon ...



MELLÉKLET : Levélminta

Gyermekvédelmi Központok részére a szükséges információk összegyűjtéséhez a gyermekvédelmi gondoskodásra szoruló gyermekek szociális és nevelési gondozásba vételének módozatairól, valamint a szakképzési szükségletek diagnózisához Bulgáriában, Magyarországon és Romániában

Fejléc

Gyermekvédelmi Központok részére

Tisztelt Hölgyem és Uram (vezetők)

Pécs, 2010. február 16.

Tárgy:

A gyermekvédelmi gondoskodásra szoruló gyermekek szociális és nevelési gondozásba vételének módozatairól, valamint a szakképzési szükségletek diagnózisaz Bulgáriában, Magyarországon és Romániában

Tisztelt Hölgyem, Uram!

Az európai Leonardo da Vinci program keretében egyetemünk az Európai Unió támogatásával kutatómunkát folytat az alábbi témában: „**Francia NEVELŐSZÜLŐ végzettség átültetése AFUE**”

Ezen a projekten egy szervezetekből álló konzorcium dolgozik (egyetemek, közigazgatási szervek, képzési központok és szociális intézmények), amelyek Franciaországban, Romániában, Bulgáriában, Magyarországon tevékenykednek. A **projekt tárgya az elhagyott, gyermekvédelmi gondoskodásra szoruló, veszélyeztetett, gyermekek segítő kapcsolatának és a nevelőszülők képzésének minőségi fejlesztése.**

Az Önök szervezete is a projekt figyelmébe került, és kérjük, hogy mondják el nekünk az erre a problémára vonatkozó szakmai véleményüket.

Jelen levelünkhöz mellékeljük a kérdőívet (amelyet több más szervezetnek is elküldünk az országban), amelyet a partnereinkkel együtt dolgoztunk ki. Mellékeljük a képzőhelyek vezetőinek szánt kérdéssort. Tisztelettel megkérjük arra, hogy a kérdőívet szíveskedjék a képzések vezetőjének továbbítani azzal, hogy azt ők is kitöltsék.

Köszönjük, hogy időt szánnak arra, hogy kutatásunkat információikkal segítik. Kérjük, hogy a kérdőíveket szíveskedjenek visszaküldeni hozzánk, Varga Veronika és Szűcs Gábor részére a nszmpecs@gmail.com címére 2010. március 2-ig.

Kutatásunk harmadik szakaszában ifjúságsegítők és felsőéves egyetemi hallgatóink személyesen keresnek fel térségükben néhány nevelőszülőt és gyermekeket. Ebben a nevelőszülői tanácsadók segítségére számítunk. Ezért tisztelettel kérjük, hogy szíveskedjenek e-mailben megküldeni tanácsadóik elérhetőségét.

Az Önök együttműködése lehetővé teszi számunkra, hogy egy mélyreható tanulmányt készítsünk, amelyet az Önök részére is elküldünk a projekt lezárásakor.

A projekt eredményei 2011-ben állnak majd rendelkezésre a weboldalon, képzési és pedagógiai programok eszköztáraként szolgálnak, különböző európai referenciákkal. Továbbá a reprezentatív kutatás anyagait és adatbázisát átadjuk a Baranya Megyei Gyermekvédelmi Központnak is, akik e terület módszertani központjaként a képzési rendszer fejlesztésén dolgoznak.

Ha kérdésük merülne fel a projektre vonatkozóan, vagy szeretnének további információkat kapni, kérjük, vegyék fel velünk a kapcsolatot faxon, e-mailben vagy telefonon.

Előre is megköszönve az együttműködésüket, kérem, hogy fogadják megkülönböztetett tiszteletünket.

Dr. habil. Husz Mária egyetemi docens
projektmenedzser

Pécsi Tudományegyetem Felnőttképzési és Emberi Erőforrás Fejlesztési Kar
Kultúratudományi Intézet
7633 Pécs, Szántó Kovács János u. 1/B.
husz.maria@feek.pte.hu
fax: 06-72 251-100
Telefon: 06 30 500 2695

PARTNEREK



СОФИЙСКИ УНИВЕРСИТЕТ
"СВ. КЛИМЕНТ ОХРИДСКИ"

BULGARIE

Université «St Kliment d'Ohrid» de Sofia (Promoteur du projet)

boul. Shipchenski Prohod 69 A, 1574 Sofia - Bulgarie
Tel 0035929706206
Fax 0035928722321
<http://www.fnpp.uni-sofia.bg>
Personnes de contact:
Nelly PETROVA - DIMITROVA (Email: npetrova_dimitrova@abv.bg)
Hristina OTZETOVA (Email: kristi_o@abv.bg)

Institut des Activites et des Pratique Sociale (SAPI)

Liulin planina 22, A, fl. 2, Bulgaria, Sofia 1606
Tel: 0035928524713
Fax: 0035929533147
www.sapibg.org
Personnes de contact:
Nadia STOJKOVA (Email: nstoykova@sapibg.org)
Yanitza NEDELICHEVA (Email: nedelcheva.yanitza@gmail.com)

Agence nationale pour l'éducation et la formation professionnelle (NAVET)

www.navet.government.bg
Personnes de contact:
Penka NIKOLOVA (Email: p.nikolova@navet.government.bg)

FRANCE:

Groupement d'Intérêt Public - Formation et Insertion Professionnel de l'Académie de Grenoble (GIPFIPAG)

5 rue Roland Garros, 38320 Eybens - France
Tel 0033456524641
Fax 0033456524650
<http://www.ac-grenoble.fr>
Personnes de contact:
Jean Noël PACHOUD (Email: jean-noel.pachoud@ac-grenoble.fr)
Catherine CHABOUD (Email: catherine.chaboud@ac-grenoble.fr)

Greta Nord Isère - Centre de formation continue

Tel : 0033474280486
www.gretani.com
Personne de contact:
Marianne CIVIDINO-REYNAUD (Email: marianne.cividino-reynaud@ac-grenoble.fr)

Greta VIVARAIS PROVENCE (Evalueateur)

Pôle Les Catalins Montélimar
Tel 0033475006126
Fax 0033671109554
Personne de contact:
Patrick NICOLAS (Email: patrick.nicolas@ac-grenoble.fr)

HONGRIE:

Université de Pécs (Hongrie)

Szántó Kovács János u. 1/b., 7633. Pécs - Hongrie
Tel 003672501500
Fax 003672251100
<http://www.pte.hu>
Personnes de contact:
Maria HUSZ (Email: husz@feek.pte.hu)

ROUMANIE:

Association PARTENER - le Groupement d'Initiative pour le Développement Local de Iasi

Str. Vasile Conta, nr. 42, 700106 Iasi - Roumanie
Tel 0040232217884
Fax 0040232270502
<http://www.asociatia-partener.ro>
Personnes de contact:
Catalin ILASCU (Email: catalin@asociatia-partener.ro)

Université «Alexandru Ioan Cuza» de Iasi

Bulevardul Carol 1 nr. 11, 700506 Iasi - Roumanie
Tel 0040232201028
Fax 0040232210660
<http://www.uaic.ro>
Personne de contact:
Contiu SOITU (Email: soitucontiu@yahoo.com)

Direction departementale pour la protection des droits de l'enfant Iasi

Strada Vasile Lupu, nr. 57A, Iasi, Roumanie
Tel 0040232477731
Fax 0040232279654
www.djpcd.ro
Personne de contact:
Florin ION (Email: florinion@djpcd.ro)



ROUMANIE



Az Európai Bizottság támogatást nyújtott ennek a projektnek a költségeihez.

Ez a kiadvány a szerző nézetét tükrözi, és az Európai Bizottság nem tehető felelőssé az abban foglaltak bármilyen felhasználásért.